

QUESTE ISTRUZIONI DEVONO ESSERE ALLEGATE ALL'APPARECCHIO

THESE INSTRUCTIONS SHOULD BE ATTACHED TO THE APPARATUS

DIESE ANLEITUNGEN MÜßEN JEDE GERÄT BEGLEITEN

CETTES INSTRUCTIONS DOIVENT ACCOMPAGNER L'APPAREIL

ESTAS INSTRUCCIONES SE DEBEN ANEXAR AL APARATO

ESTAS INSTRUÇÕES DEVEM ACOMPANHAR O APARELHO

# OPHERAKIT/..

BPT S.p.A.  
Via Roma 41  
30020 Cinto Caomaggiore-Ve-Italy  
www.bpt.it-info@bpt.it

- Regolazione suoneria
- Luminosità
- Saturazione colore

## Funzioni base

- Esclusione della suoneria con segnalazione luminosa (le rimanenti funzioni rimangono comunque attive) solo nel modello OPHERA.
  - Segnalazione luminosa dello stato di porta aperta.
  - Segnalazione di richiesta di comunicazione da parte del centralino di portineria.
  - Ingresso per chiamata dal pianerottolo.
  - Possibilità di indirizzare su un videocitofono la chiamata di 3 pulsanti del posto esterno.
  - Chiamate differenziate a seconda della provenienza (posto esterno, pianerottolo, centralino di portineria, intercomunicante).
  - Programmazione del tipo di nota di chiamata dal posto esterno (4 melodie) e dal pianerottolo (4 melodie).
  - Programmazione del numero di squilli di chiamata dal posto esterno (la nota di chiamata dal pianerottolo non è programmabile).
  - Deviazione di chiamata ad altro derivato interno.
- In mancanza di risposta da parte dell'utente chiamato, tramite programmazione con MPP/300LR PCS/300, è possibile deviare la chiamata ad un altro derivato interno.*
- Regolazione del volume della nota di chiamata su 3 livelli.

## I ISTRUZIONI PER L'USO E INSTALLAZIONE

### AVVERTENZE PER L'UTENTE

**- In caso di guasto, modifica o intervento sugli apparecchi dell'impianto (alimentatore, ecc.) avvalersi di personale specializzato.**

### VIDEOCITOFONO A COLORI VIVAVOCE OPHERA

Videocitofono a colori a vivavoce OPHERA da utilizzare negli impianti videocitofonici serie 300, X2, X1 e XUP. Negli impianti videocitofonici XUP è necessario collegare l'interfaccia X1-XUP.

Va installato in una scatola d'incasso rettangolare dedicata PHI.

Nell'apparecchio è presente una parte mobile inclinabile verso l'esterno di 20° (fig. 1).

Il videocitofono è predisposto per l'inserimento di un accessorio pulsanti in dotazione che permette l'aggiunta della funzione intercomunicante.

È munito dei seguenti comandi e regolazioni (fig. 2):

- Attivazione/Disattivazione comunicazione (LED rosso)
- Apriporta (LED verde) (\*)
- Mute (LED rosso)
- Attivazione e selezione posto esterno (\*)
  - Ausiliario 1 (\*)
  - Ausiliario 2/Chiamata portiere (LED rosso)
- Esclusione suoneria (LED rosso)
- Regolazione suoneria
- Luminosità
- Saturazione colore

(\*) Il LED di apriporta è utilizzabile solo se l'apparecchio è attivo ed è stato eseguito un collegamento specifico sul posto esterno serie 300.

(\*) L'accensione dell'apparecchio, ed il conseguente collegamento con il posto esterno, saranno possibili solamente se l'impianto non è occupato da altre comunicazioni.

(\*) Questi comandi sono utilizzabili solo se l'apparecchio è attivo. Previo utilizzo di attuatori VLS/300 o personalizzazione dell'alimentatore XA/300LR tramite programmatore MPP/300LR o PCS/300 i comandi sono sempre disponibili.

### VIDEOCITOFONO A COLORI VIVAVOCE OPHERA/B

Di caratteristiche simili al videocitofono OPHERA. È munito dei seguenti comandi e regolazioni (fig. 3):

- Attivazione/Disattivazione comunicazione (LED rosso)
- Apriporta (LED verde) (\*)
- Mute/Privacy (LED rosso)
- Attivazione e selezione posto esterno (\*)
  - Ausiliario 1 (\*)
  - Chiamata portiere (LED rosso)
- Panico (LED rosso)

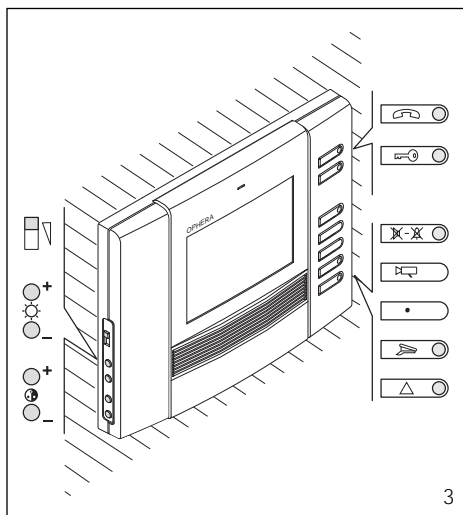
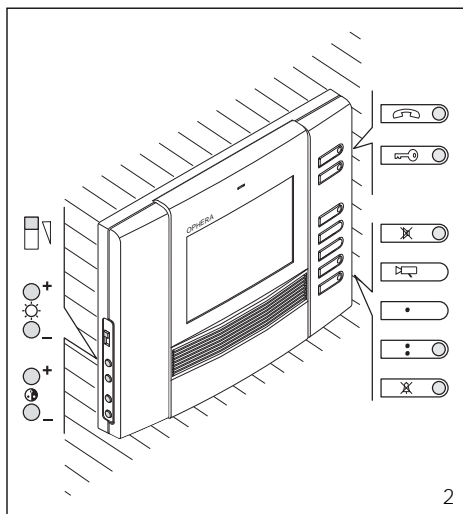
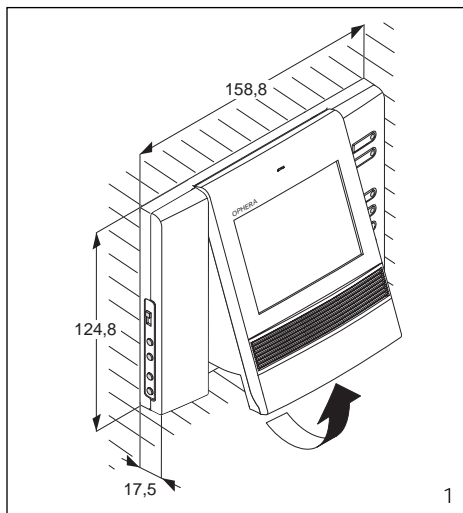

### Funzionamento vivavoce

Dopo la chiamata da posto esterno, premere il pulsante per attivare la comunicazione, il LED si accende.

Per chiudere la comunicazione premere nuovamente il pulsante , il LED si spegne.

Se durante una conversazione si desidera temporaneamente interrompere la comunicazione premere il pulsante (nel modello OPHERA/B), il LED lampeggia.

Per riprendere la comunicazione premere (nel modello OPHERA/B), il LED si spegne.

### Funzionamento parlo-ascolto

Dopo la chiamata da posto esterno, premere il pulsante per attivare la comunicazione, il LED si accende.

Mantenere premuto il pulsante (nel modello OPHERA/B) per parlare con il posto esterno.

Rilasciare il pulsante (nel modello OPHERA/B) per ascoltare, il LED si accende.

Per chiudere la comunicazione premere il pulsante , il LED si spegne.

### Selezione del posto esterno in impianti con più ingressi

Ad impianto spento premere il pulsante attivazione posto esterno per l'accensione del monitor. Ripremere lo stesso per la selezione dei posti esterni.

### Allarme

L'allarme viene inviato ogni qualvolta un qualsiasi dispositivo remoto collegato all'ingresso AL della morsettiera M1 si attiva.

Questa segnalazione è prioritaria su tutte le altre.

Il comando viene gestito dalla portineria stessa (compare la scritta Allarme ed il numero del chiamante).

### Privacy (solo nel modello OPHERA/B)

Questa funzione è attiva solo a videocitofono spento. Premendo il pulsante Mute/Privacy l'utente si isola da tutte le chiamate a lui indirizzate, LED si accende.

Al portiere, se effettua una chiamata al derivato interno, viene indicato lo stato di Privacy.

Per uscire dallo stato di Privacy ripremere lo stesso pulsante, LED si spegne.

### Chiamata portiere

Premendo il pulsante Chiamata portiere (nel modello OPHERA se previsto nell'impianto) l'utente effettua una chiamata al centralino di portineria.

Nel caso in cui il portiere chiami l'utente e l'utente non risponda il LED del derivato interno si accende se il portiere lascia un messaggio.

Quando l'utente riuscirà a comunicare con il portiere il LED si spegnerà.

### Panico (solo nel modello OPHERA/B)

Premendo il pulsante di Panico viene inviata al centralino la segnalazione (compare la scritta

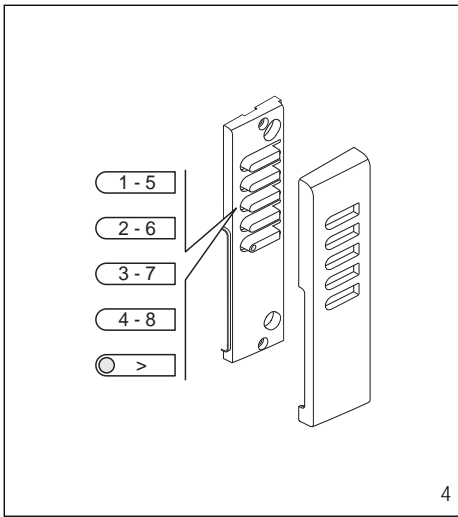

Panico ed il numero del chiamante), l'accensione del led rosso conferma l'avvenuta ricezione da parte del portiere. Questo LED si spegne quando il portiere chiama l'utente. Questa segnalazione è prioritaria su tutte le altre.

#### Taratura dei livelli audio

- Attivare il derivato interno premendo e selezionare la modalità di funzionamento parlo-ascolto.
- Regolare i volumi nel posto esterno in funzionamento parlo ed ascolto.
- Passare in funzionamento vivavoce premendo ( nel modello OPHERA/B) e controllare la regolarità della commutazione da un canale all'altro.
- Qualora ci fosse difficoltà a prendere la linea in una delle due direzioni, aumentare leggermente il volume nella direzione in cui è difficile prendere la linea e diminuirlo leggermente nella direzione opposta. Negli impianti misti (derivati interni a cornetta e vivavoce) si consiglia di regolare prima i livelli di comunicazione relativi ai derivati vivavoce. Eventualmente regolare nel posto esterno i volumi al fine di ottenere il migliore compromesso.

#### Funzione del ponticello SW1 (Resistenza di chiusura)

L'apparecchio dispone di un ponticello SW1 (fig. 8), per l'impedenza di chiusura di fine linea. Togliere il ponticello se la linea prosegue verso altri derivati interni videocitofonici.

#### Funzione del ponticello SW2 (Selezione sorgente di alimentazione)

Il videocitofono dispone di un ponticello SW2 (fig. 8) per la selezione del tipo di alimentazione (da BUS o da alimentatore separato). Per alimentazione da BUS X1 (max 1 solo videocitofono attivo) posizionare il ponticello SW2 su BUS (configurazione di default). Per alimentazione separata posizionare il ponticello SW2 su LOCAL (come derivato aggiuntivo in chiamata contemporanea o utilizzo in impianti X2).

#### VIDEOCITOFONO A COLORI VIVAVOCE INTERCOMUNICANTE OPHERA E OPHERA/B

L'accessorio pulsanti in dotazione permette di trasformare il videocitofono in apparecchio intercomunicante. È munito dei seguenti comandi (fig. 4):

- 1÷4(5÷8) Pulsanti per la chiamata
- > Pulsante di raddoppio (per chiamate 5÷8) (LED rosso)

Per applicare l'accessorio pulsanti togliere la cover sinistra e svitare le due viti (fig. 5). Inserire l'accessorio intercomunicante, avvitare le due viti e inserire la cover (fig. 6-7).

L'accessorio permette di implementare le funzioni base del videocitofono:

- Chiamate intercomunicanti (max. 8) con il selettore VSE/301 o per attivazione di servizi ausiliari tramite attuatori.
- Trasferimento di chiamata in funzionamento intercomunicante.
- Segnalazione luminosa di impianto occupato su led di raddoppio.

*Durante una conversazione interna una eventuale chiamata dal posto esterno viene segnalata al derivato interno da un breve segnale acustico ripetuto ogni 5 s.*

*Premendo uno dei pulsanti di chiamata e premendo è possibile trasferire la conversazione ad un altro derivato interno.*

*Il derivato che ha ricevuto la chiamata trasferita può a sua volta ritrasferire la chiamata.*

#### PROGRAMMAZIONE BASE (senza l'utilizzo di programmatori dedicati)

Per la programmazione della chiamata, negli impianti sistema 300 o X1 (X2) vedere la documentazione allegata all'alimentatore XA/300LR e posto esterno X2.

Per la programmazione degli eventuali pulsanti di chiamata 2 e 3 è sufficiente premere i tasti corrispondenti successivamente al primo pulsante di chiamata previo ingresso in programmazione dei derivati interni.

**NOTA. Non uscire dalla programmazione del derivato interno prima di aver associato tutte le chiamate desiderate.**

Per la programmazione delle chiamate intercomunicanti vedere le istruzioni allegate al selettore VSE/301.

#### PROGRAMMAZIONE CON MPP/300LR O PCS/300

È possibile programmare l'apparecchio tramite MPP/300LR utilizzando il profilo dedicato per il derivato interno XC/310 o mediante PCS/300 selezionando il derivato corrispondente (OPHERA).

#### Programmazione delle melodie e del numero di squilli

Per entrare in programmazione premere per 5 volte il pulsante entro 5 s.

*Un breve segnale acustico conferma l'ingresso in programmazione (si è automaticamente in programmazione della melodia di chiamata da posto esterno).* Per programmare in sequenza il tipo di funzione premere il pulsante apriporta .

L'accesso a ciascuna funzione è identificato da un corrispondente numero di brevi segnali acustici:

- A - 1 segnale acustico:** programmazione della melodia associata alla chiamata dal posto esterno.
- B - 2 segnali acustici:** programmazione della melodia associata alla chiamata dal pianerottolo.
- C - 3 segnali acustici:** programmazione del numero di squilli di chiamata dal posto esterno.

#### A - Programmazione della melodia associata alla chiamata dal posto esterno

Si sente ripetutamente la melodia n. 1 della chiamata dal posto esterno alternata ad un segnale acustico breve.

Per ascoltare la melodia successiva premere il pulsante ausiliario 2 () ( nel modello OPHERA/B) durante la pausa fra il segnale acustico e la melodia. Ripetere l'operazione fino a che si sente la melodia desiderata.

Per salvare la nuova impostazione senza effettuare altre programmazioni premere il pulsante , altrimenti premere il pulsante apriporta per accedere alla programmazione successiva.

#### B - Programmazione della melodia associata alla chiamata dal pianerottolo

Si sente ripetutamente la melodia n. 1 della chiamata dal pianerottolo alternata a due segnali acustici brevi. Per ascoltare la melodia successiva premere il pulsante ausiliario 2 () ( nel modello OPHERA/B) durante la pausa fra i segnali acustici e la melodia. Ripetere l'operazione fino a che si sente la melodia desiderata.

Per salvare le impostazioni senza effettuare altre programmazioni premere il pulsante , altrimenti premere il pulsante apriporta per accedere alla programmazione successiva.

#### C - Programmazione del numero di squilli di chiamata

Si sentono tre segnali acustici brevi. Premere il pulsante ausiliario 2 () ( nel modello OPHERA/B) tante volte quanti sono gli squilli desiderati (da 1 a 6).

*In impianti sistema 300, previa personalizzazione dell'alimentatore XA/300LR, è possibile aumentare il numero di squilli fino a 51.*

Dopo 3 s dall'ultima pressione del tasto si sente la chiamata selezionata per il numero di squilli prescelto. Se si desidera salvare le impostazioni senza effettuare ulteriori programmazioni premere il pulsante , altrimenti premere il pulsante apriporta per accedere nuovamente alla programmazione della melodia di chiamata dal posto esterno.

**NOTA. All'uscita dalla programmazione sono memorizzate le ultime impostazioni selezionate per ciascun tipo di programmazione.**

*Un'impostazione si ritiene selezionata solo se è stata ascoltata almeno una volta. Per ripetere la procedura d'ingresso alla programmazione premere il pulsante ed attendere almeno 5 s.*

**ATTENZIONE. Negli impianti con XA/300LR si raccomanda di raccogliere i codici identificativi ID (SN) dei derivati interni, applicati all'esterno del mobile, e riportarli nelle tabelle allegate alle apparecchiature XA/300LR, MPP/300LR e IPC/300LR.**

#### Funzione dei morsetti (fig. 8)

Morsetti M1

- da 12÷16 Vca o 14÷18 Vcc
- alimentazione locale

**B** linea X1

- ingresso chiamata dal pianerottolo
- 

**AL** ingresso allarme (attivo verso massa)

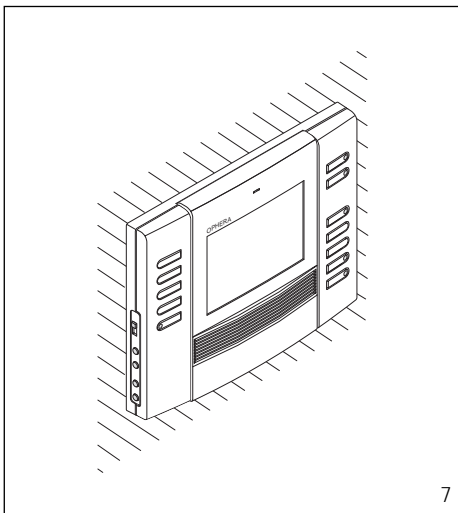
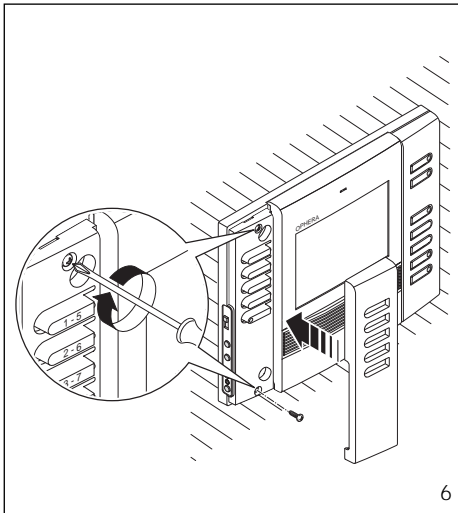
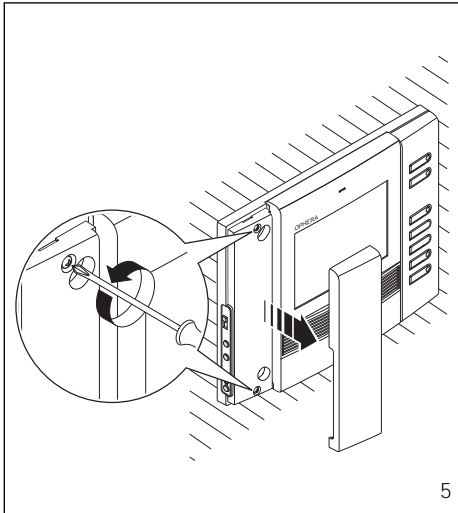

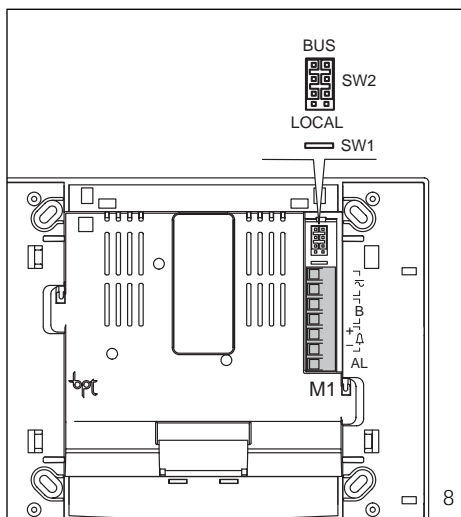

### Caratteristiche tecniche

- Standard video: PAL/NTSC.
- Display: LCD TFT a colori da 3,5".
- Alimentazione locale: 12÷16 Vca o 14÷18 Vcc, centralizzata 14÷18 Vcc.
- Alimentazione da BUS: 15÷20 Vcc.
- Assorbimento: 400 mA max (<1 mA a riposo).
- Numero derivati attivi contemporaneamente da BUS X1: 1.
- Numero massimo di derivati che si possono collegare all'alimentatore XA/300LR: 100.
- Numero massimo di derivati che si possono collegare a un posto esterno X1: 64 (100 con XAS/301).
- Linea di collegamento X1: doppiino non polarizzato Z = 100 Ω.
- Temperatura di funzionamento: da 0 °C a +35 °C.

### POSTO ESTERNO VIDEOCITOFONICO HEV/301

Posto esterno videocitofonico a un pulsante che permette la completa gestione dell'impianto. Con l'abbinamento delle targhe pulsanti HEP/306-HEP/312D è possibile realizzare impianti fino ad un massimo di 64 utenze.

Per i collegamenti con i derivati interni il posto esterno utilizza il bus BPT X1 TECHNOLOGY, che consente di trasmettere in un unico doppiino, twistato di tipo telefonico, tutti i segnali per il funzionamento dell'impianto. È possibile aggiungere, in serie al primo posto esterno, altri tre posti esterni sia videocitofonici che citofonici senza l'utilizzo di ulteriori apparecchiature (selettori, distributori).

Il posto esterno è predisposto per alloggiare il kit di segnalazione luminosa di impianto occupato KH50 e 1 kit di chiamata KHPS (o 1 kit KHPD).

Il posto esterno è completo di:

- telecamera CCD orientabile manualmente, sia in orizzontale che in verticale di ±11° (fig. 26), con obiettivo a focale fissa (per le dimensioni della zona di ripresa vedere la fig. 27);
- gruppo fonico;
- LED ad infrarossi per l'illuminazione del soggetto;
- tre potenziometri per le seguenti funzioni (fig. 26-28):  
 □ regolazione del volume al posto esterno;  
 ☎ regolazione del volume al derivato interno;  
 P1 regolazione (da 1 a 15 s) del tempo di attivazione elettroserratura.

Il posto esterno è munito di segnalazione acustica di impianto occupato e di elettroserratura attiva.

I cablaggi in dotazione permettono un facile collegamento alle varie apparecchiature che compongono il posto esterno.

### Funzione dei morsetti

- ⌋ 14÷18V cc alimentazione
- ⌋ uscita elettroserratura
- ☎ pulsante apriporta
- massa per elettroserratura
- uscita comando ausiliario 1
- uscita comando ausiliario 2
- ⌋ uscita abilitazione posto esterno
- ⌋ ingresso bus da altri
- B IN posti esterni
- ⌋ uscita bus verso i derivati interni o altri
- B OUT posti esterni

### Funzione dei connettori

Connettore CN1 a 5 vie: da utilizzare per il collegamento alla targa HEP/306 o HEP/312D.

Connettore CN3 a 3 vie: da utilizzare per il collegamento ai pulsanti KHPS o KHPD.

- 1-rosso: al pulsante n.2.
- 2-arancio: al pulsante n.3.
- 3-giallo: al pulsante n.4.

**ATTENZIONE.** In impianti con più posti esterni è necessario mantenere la medesima disposizione dei pulsanti di chiamata.

Connettore CN4: già fornito connesso.

- 1-nero: al pulsante n.1.
- 2-marrone: al pulsante n.1.
- 3-verde: ai LED illuminazione pulsanti.
- 4-giallo: ai LED illuminazione pulsanti.

Connettore CN5 a 2 vie: da utilizzare per il collegamento al kit di segnalazione luminosa KH50.

### Funzione dei ponticelli SW1 e SW2 (fig. 28)

- SW1: programmazione automatica numero posti esterni (default 1).
- SW2: programmazione derivati interni.

**ATTENZIONE.** I conduttori dei cablaggi non utilizzati devono essere isolati.

### Programmazione numero posti esterni (operazione necessaria solo in presenza di più posti esterni)

- 1 - Posizionarsi sull'ultimo posto esterno collegato in serie al bus (generalmente quello con i morsetti B IN non connessi).
- 2 - Togliere il ponticello SW1.
- 3 - Attendere la nota di conferma (3÷15 s circa). Il numero delle note di conferma segnalano anche il numero di posti esterni presenti e programmati (1 nota per il posto esterno principale e 1 nota per ogni posto esterno secondario).
- 4 - Reinserrare il ponticello SW1.

### Programmazione derivati interni

- 1 - Togliere il ponticello SW2 da un qualsiasi posto esterno.
- 2 - Premere contemporaneamente i pulsanti apriporta ☎ e ausiliario 2 • per almeno 1 s (l'attivazione del video, se presente, conferma l'avvenuta operazione).
- 3 - Premere brevemente il pulsante ☎ per entrare in comunicazione con il posto esterno.
- 4 - Dal posto esterno premere il pulsante di chiamata al quale associare il derivato interno.
- 5 - Ripetere l'operazione dal punto 2 per tutti i rimanenti derivati interni.
- 6 - Reinserrare il ponticello SW2 per uscire dalla programmazione.

**ATTENZIONE.** La procedura di programmazione del selettore VSE/301, se presente, deve essere eseguita solo dopo la programmazione di associazione delle chiamate dai posti esterni ai derivati interni.

**Negli impianti con XA/300LR si raccomanda di raccogliere i codici identificativi ID (SN) dei derivati interni, applicati all'esterno del mobile, e riportarli nelle tabelle allegate alle apparecchiature XA/300LR, MPP/300LR e IPC/300LR.**

**NOTA.** Una volta programmato l'alimentatore mediante PCS/300 o MPP/300LR non sarà più possibile accedere alla programmazione base dei posti esterni. Per ripristinare le condizioni di default vedere capitolo dedicato.

### Ripristino condizioni di default dal posto esterno

- 1 - Togliere il ponticello SW1.
  - 2 - Chiudere il contatto dell'apriporta a massa (-, ⚡).
- Una nota acustica conferma l'avvenuta operazione.
- 3 - Reinserrare il ponticello SW1.

### POSTO ESTERNO VIDEOCITOFONICO A COLORI HEVC/301

Posto esterno videocitofonico munito di telecamera a colori CCD e LED a luce bianca per l'illuminazione del soggetto. Di caratteristiche e funzionalità simili al posto esterno HEV/301.

### Caratteristiche tecniche

- Alimentazione: Δ 14÷18 Vcc.
  - Assorbimento: Δ
  - a riposo con 14 Vcc 230 mA max;
  - attivo con 14 Vcc 380 mA max;
  - con elettroserratura attiva aggiungere 500 mA;
  - per ogni HEP/306-HEP/312D aggiungere 35 mA;
  - per ogni XDV/300A collegato aggiungere 40 mA;
  - per 64 derivati interni aggiungere 64 mA.
  - Segreto di conversazione audio/video.
  - Comando elettroserratura: di tipo impulsivo per elettroserratura a 12 V 1 A.
  - Tempo attivazione elettroserratura: regolabile da 1 a 15 s.
  - Tempo di attivazione dell'impianto: 60 s.
  - Tempo di durata della chiamata: 30 s.
  - Uscita bus: alimentazione a 15 Vcc per amplificatore e derivati interni driver video di tipo bilanciato (Z = 100 Ω).
  - Uscita comando aux 1: 3,5 Vcc a 1 mA (disponibile solo a posto esterno attivo, tempo di attivazione uguale a quello dell'elettroserratura).
  - Uscita comando aux 2: 3,5 Vcc a 1 mA (sempre disponibile su tutti i posti esterni, tempo di attivazione uguale a quello dell'elettroserratura).
  - Uscita attivazione posto esterno: 3,5 Vcc a 1 mA (attivo per tutto il tempo della comunicazione)
  - Temperatura di funzionamento: da -15 °C a +50 °C.
- Caratteristiche telecamera del posto esterno HEV/301**
- Standard video: CCIR (EIA).

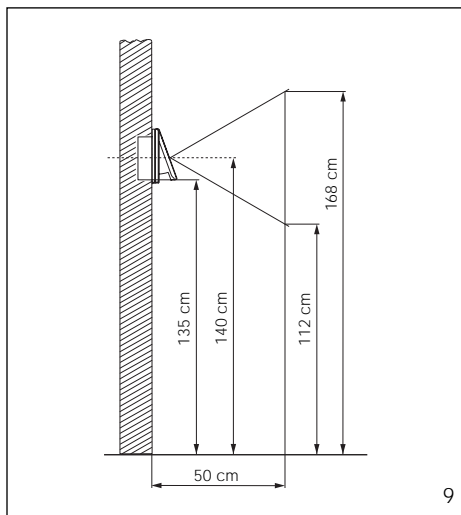

9

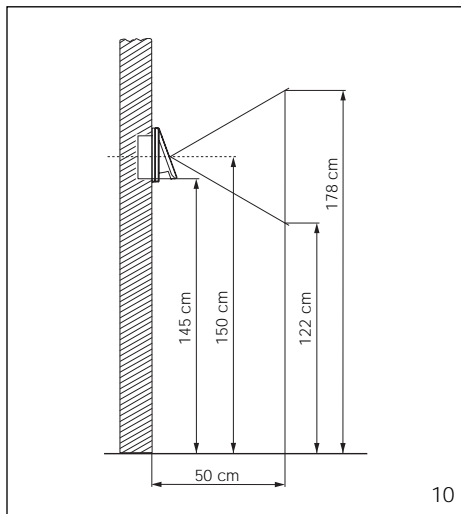

10

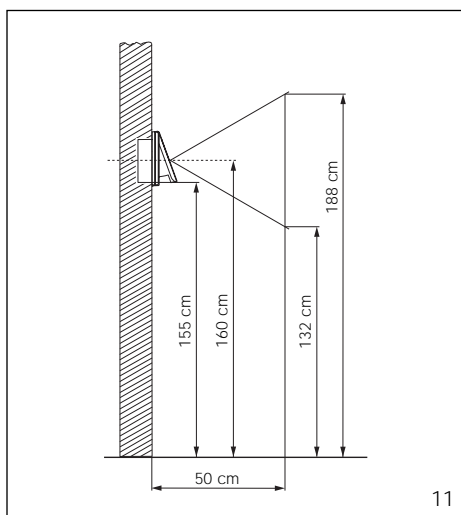

11

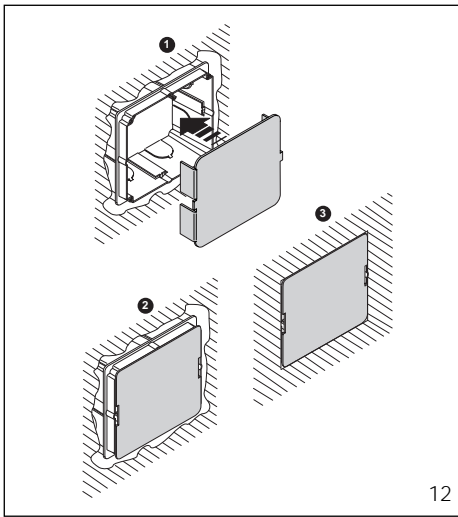

12

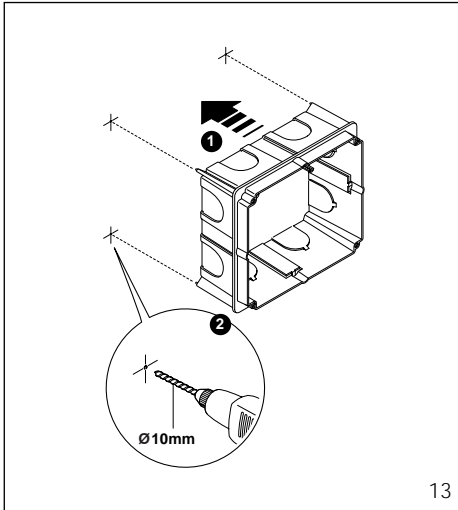

13

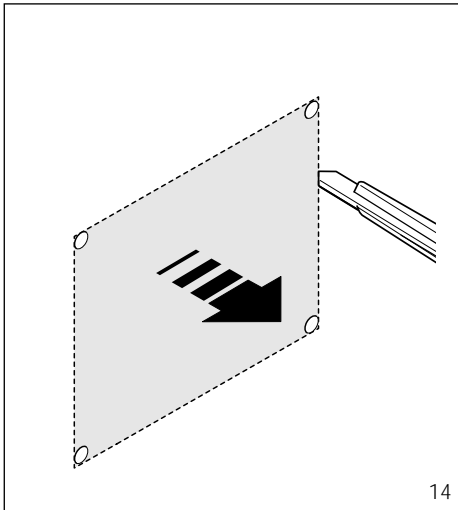

14

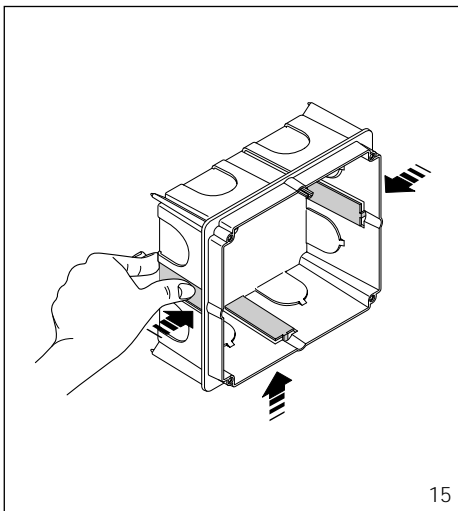

15

- Sensore: CCD 1/4".
- Frequenza orizzontale: 15.625 Hz (15.750 Hz EIA).
- Frequenza verticale: 50 Hz (60 Hz EIA).
- Uscita video: 1Vpp composito su 75 Ω.
- Risoluzione: 380 linee.
- Illuminazione minima: 5 lx.
- Rapporto segnale disturbo: 45 dB.
- Otturatore: elettronico automatico da 1/50 s a 1/100.000 s.
- Obiettivo: a focale fissa f 3.7 F 4.5.

#### Caratteristiche telecamera del posto esterno HEVC/301

- Standard video: PAL.
- Sensore: CCD 1/4".
- Frequenza orizzontale: 15.625 Hz.
- Frequenza verticale: 50 Hz.
- Uscita video: 1Vpp composito su 75 Ω.
- Risoluzione: 330 linee.
- Illuminazione minima: 50 lx.
- Rapporto segnale disturbo: 46 dB.
- Otturatore: elettronico automatico.
- Obiettivo: a focale fissa f 3,7 F 5 (pin-hole).

#### INSTALLAZIONE

**ATTENZIONE. Si raccomanda di installare il monitor in ambiente asciutto.**

##### Scatola incasso PHI

La scatola può essere installata sia a muro che su pareti in cartongesso ad un'altezza adeguata all'utente (fig. 9-10-11) rispettando l'indicazione ALTO indicata sul fondo della scatola d'incasso.

- Dimensioni: 130x114x53,5 mm.

##### Installazione a muro

La scatola incasso va murata a filo muro munita della protezione in dotazione (fig. 12).

##### Installazione su pareti in cartongesso

Premere la scatola sulla parete per ricavare i 4 punti di riferimento ed effettuare i fori da 10 mm di diametro (fig. 13).

Tagliare il cartongesso per ricavare il foro di inserimento della scatola (fig. 14).

Eliminare le 3 alette indicate in figura 15.

Inserire nella scatola la parte superiore A dei morsetti di fissaggio lasciando libera la parte inferiore B (fig. 16).

Introdurre nel foro la scatola incasso e applicare la parte inferiore B (fig. 17).

Bloccare la scatola alla parete utilizzando le viti in dotazione (fig. 18).

Qualora lo spessore della parete sia maggiore di 2 cm è necessario separare le due parti dei morsetti di fissaggio posizionando la parte inferiore B come indicato in figura 19.

##### Videocitofono OPHERA e OPHERA/B

Togliere le due cover come indicato in figura 20. Effettuare i collegamenti.

Fissare l'apparecchio alla scatola d'incasso utilizzando le viti in dotazione (fig. 21).

Inserire le cover come indicato in figura 22.

##### Sostituzione delle cover

L'apparecchio viene fornito con 3 set di cover di diverso colore intercambiabili.

Per la sostituzione agire come indicato in figura 20 e 22.

##### Posto esterno videocitofonico HEV/301-HEVC/301

La scatola incasso va murata a filo muro e ad un'altezza tale da sfruttare al meglio le caratteristiche della telecamera.

Nella messa in opera della scatola incasso saranno evitate possibili deformazioni utilizzando l'apposito distanziale in dotazione (fig. 23).

**ATTENZIONE.** I cavi di collegamento devono essere introdotti attraverso uno dei punti a rottura pre-stabilita, situati nella parte inferiore della scatola incasso (A di fig. 23).

Tramite la chiave maschio esagonale s 2,5 in dotazione svitare la vite di bloccaggio e smontare la placca dal telaio (fig. 24).

Per il montaggio di ulteriori pulsanti seguire le istruzioni in dotazione agli stessi.

Togliere i due bollini di protezione dei fori filettati nella scatola incasso e fissare il telaio tramite le due viti in dotazione (fig. 25).

Effettuare i collegamenti. Per scrivere i dati desiderati sul cartellino portanome, estrarre il ferma cartellino e quindi il cartellino (fig. 29).

**NOTA.** Si possono utilizzare cartellini portanome per-

sonalizzati fino ad un massimo di 2 mm di spessore. Per montare la placca inserire prima la parte superiore nella testata e quindi, tramite una chiave maschio esagonale s 2,5, avvitare la vite di bloccaggio (fig. 30).

#### SMALTIMENTO

Assicurarsi che il materiale d'imballaggio non venga disperso nell'ambiente, ma smaltito seguendo le norme vigenti nel paese di utilizzo del prodotto.

Alla fine del ciclo di vita dell'apparecchio evitare che lo stesso venga disperso nell'ambiente.

Lo smaltimento dell'apparecchiatura deve essere effettuato rispettando le norme vigenti e privilegiando il riciclaggio delle sue parti costituenti.

Sui componenti, per cui è previsto lo smaltimento con riciclaggio, sono riportati il simbolo e la sigla del materiale.

#### GB INSTRUCTIONS FOR USE AND INSTALLATION

#### WARNINGS FOR THE USER

**- In the case of breakdown or modification of the apparatus of the system (such as power supplier...) please contact a specialized maintenance service.**

#### OPHERA HANDS-FREE COLOUR VIDEO HANDSET

OPHERA hands-free colour video handset can be used with video entry systems series 300, X2, X1 and XUP. For XUP video handset, it is necessary to connect the X1-XUP interface.

It must be installed in a PHI dedicated rectangular embedding box.

This appliance has a moveable part that can be tilted outwards by 20° (fig. 1).

The video handset is equipped for the insertion of a provided button accessory, which allows the inter-communication function to be added.

It features the following controls and adjusters (fig. 2):

- Activating/De-activating communication (red LED)
- Door lock release (green LED) (1)
- Mute (red LED)
- Entry panel activation/selection (2)
- Auxiliary 1 (3)
- Auxiliary 2/Porter call (red LED)
- Disabling the ring (red LED)
- Adjusting the ring
- Brightness
- Saturation colour

(1) The door-lock release LED can only be used if the appliance is activated and a specific connection has been made for the entry panel series 300.

(2) The unit can only be switched on and consequently connected to the entry panel if the system is not engaged with other calls.

(3) This control can only be used if the unit is on. By using actuators VLS/300 or customizing control unit XA/300LR by means of programmer MPP/300LR or PCS/300, you can have the control enabled at all times.

#### OPHERA/B HANDS-FREE COLOUR VIDEO HANDSET

Features similar to video handset OPHERA.

It features the following controls and adjusters (fig. 3):

- Activating/De-activating communication (red LED)
- Door lock release (green LED) (1)
- Mute/Privacy (red LED)
- Entry panel activation/selection (2)
- Auxiliary 1 (3)
- Porter call (red LED)

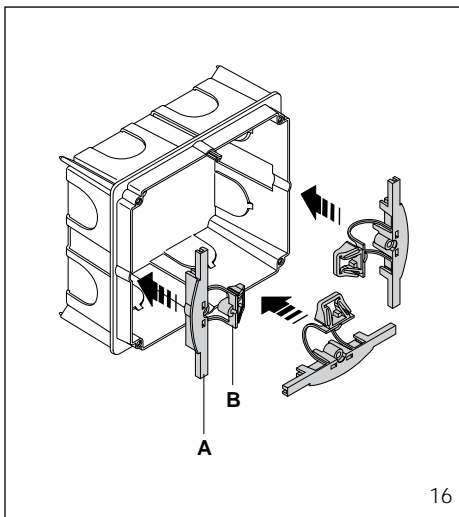

16

- △ Panic (red LED)
- ◁ Adjusting the ring
- ☀ Brightness
- ⊕ Saturation colour

#### Standard functions

- Disabling the ring with light signal (the video handset is still activated with all its functions), in the OPHERA model only.
  - Door open warning light.
  - Warning that porter switchboard is trying to get in touch.
  - Doorbell input.
  - Possibility to route the call from 3 externally located buttons to one video intercom.
  - Distinctive ringing depending on where the call is made from (entry panel, doorbell, porter switchboard, intercom unit).
  - Call note type can be programmed to distinguish between a call made from the entry panel (4 melodies) and the doorbell (4 melodies).
  - Number of rings announcing the call can be programmed from the entry panel (the doorbell note is not programmable).
  - Call can be rerouted to another receiver.
- If the user called does not answer, the call can be rerouted to another receiver by programming with MPP/300LR or PCS/300.*
- Adjusting the volume of the ring to 3 levels.

#### Hands-free operation

When a call is made from the entry panel, press the button to initiate communication, the LED light. To end communication, press the button again, the LED goes off.

If you wish to interrupt a communication temporarily during a conversation, press the button (X-X in the OPHERA/B model), the LED flashes.

To restore communication press (X-X in the OPHERA/B model), the LED goes off.

#### Talk-listen operation

When a call is made from the entry panel, press the button to initiate communication, the LED light. Press down the button (X-X in the OPHERA/B model) to speak with the entry panel.

Release the button (X-X in the OPHERA/B model) to listen, the LED light.

To end communication, press the button , the LED goes off.

#### Entry panel selection in installations with a number of entry panels

With the system off, turn on the monitor by pressing the entry panel activation button . Press again to switch between entry panels.

#### Alarm

The alarm is sent each time any remote device connected to the AL input of the M1 terminal block is activated.

This warning takes priority over all the others.

The command is handled through the actual porter switchboard (the message Alarm and the user's number come up on the display).

#### Privacy (in the OPHERA/B model only)

This function is active only with the video handset station off.

The user can press the Mute/Privacy button to isolate the receiver from all calls sent to it, the LED light.

When making a call to the receiver, the porter receives the Privacy status warning.

Press the same button again to exit Privacy status, the LED goes off.

#### Porter call

By pressing the Porter call button (⋮ in the OPHERA model where installed) a call is made by the user to the porter switchboard.

Should the porter call the user and the user fail to answer, the LED on the receiver comes on if the porter leaves a message.

Once the user manages to speak with the porter, the LED goes off.

#### Panic (in the OPHERA/B model only)

By pressing the Panic button the panic status is sent to the porter switchboard (the message Panic and the user's number come up on the display).

The red LED comes on to confirm receipt by the porter.

This LED goes off when the porter calls the user. This warning takes priority over all the others.

#### Calibrating the audio levels

- Activate the receivers and select the talk-listen operating mode.

- Adjust the volumes on the entry panel in the talk-listen mode.

- Go to the hands-free mode (X-X in the OPHERA/B model) and check the regularity of switching from one channel to another.

- If there is difficulty in getting the line in one of the two directions, increase the volume slightly in the direction where you have difficulty and reduce it in the other direction.

In combined systems (receivers and hands-free) we recommend you first adjust the communication levels for the hands-free system.

If necessary, adjust the volumes on the entry panel to achieve a better compromise.

#### Function of jumper SW1 (Resistive load termination)

The unit features a jumper SW1 (fig. 8) for the impedance terminating the signal line. Remove the jumper if the line continues towards other video handsets.

#### Function of jumper SW2 (Selects power source)

The video handset has a jumper SW2 (fig. 8) for selecting the type of power supply (from BUS or a separate power supply unit).

For power supply from X1 BUS (max. 1 video handset active only), position jumper SW2 on BUS (default setting).

For separate power supply, position jumper SW2 on LOCAL (as additional receiver for a simultaneous call or use in X2 installations).

#### OPHERA AND OPHERA/B HANDS-FREE INTERCOMMUNICATING COLOUR VIDEO HANDSET

The button accessory provided lets the video handset change to an intercommunicating appliance.

It features the following controls (fig. 4):

- 1÷4(5÷8) Call buttons
- > Doubling button (for calls 5÷8) (red LED)

To apply the button accessory, remove the left cover and unscrew the two screws (fig. 5). Insert the intercommunicating accessory, tighten the two screws and insert the cover (fig. 6-7).

This accessory allows the basic functions for the video handset to be used:

- Intercom calls (max. 8) with VSE/301 selector or for activating auxiliary services with actuators.
- Call transfer in intercom mode.
- Light signal with doubling LED to indicate system busy.

*If there is a call from the entry panel during a conversation between intercom sets, a short audible signal repeated every 5 s advises the receiver's user of the call.*

*By pressing one of the call buttons and pressing , the conversation can be transferred to another receiver.*

*The receiver receiving the transferred call can, in turn, transfer the call.*

#### STANDARD PROGRAMMING (without using relevant programmers)

To programme the call in system 300 or X1 (X2) installations, see the literature enclosed with the XA/300LR control unit and X2 entry panel.

To program call buttons 2 and 3, where necessary, simply press the corresponding keys following the first call button once you have entered receiver programming mode.

**NOTE. Do not exit receiver programming mode until you have associated all the desired calls.**

To programme intercom calls, see the instructions provided with the VSE/301 selector.

#### PROGRAMMING WITH MPP/300LR OR PCS/300

The unit can be programmed through the MPP/300LR unit using the dedicated profile for the XC/310 receiver, or by means of PCS/300 by selecting the corresponding receiver (OPHERA).

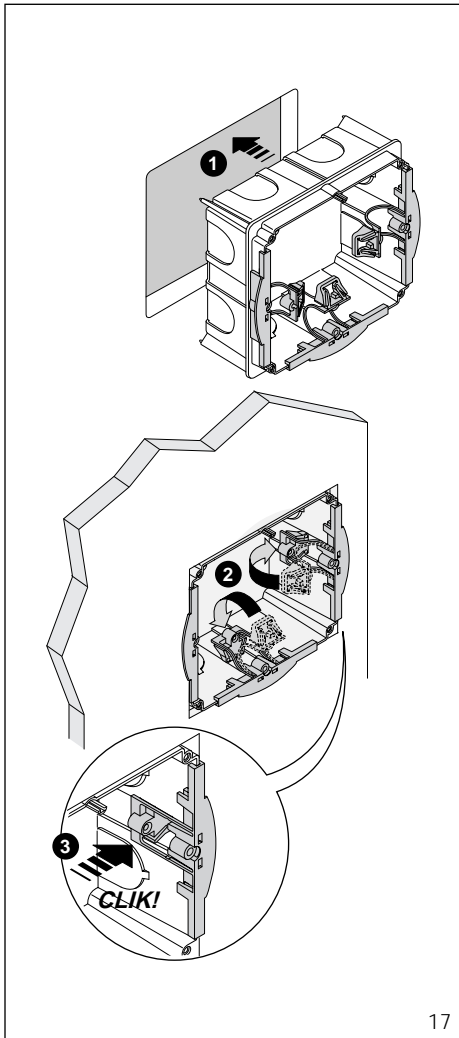

17

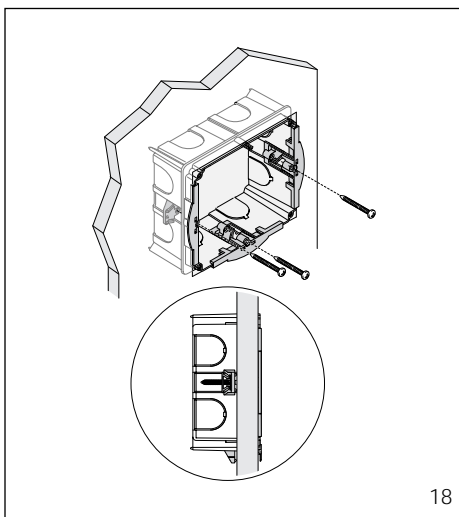

18

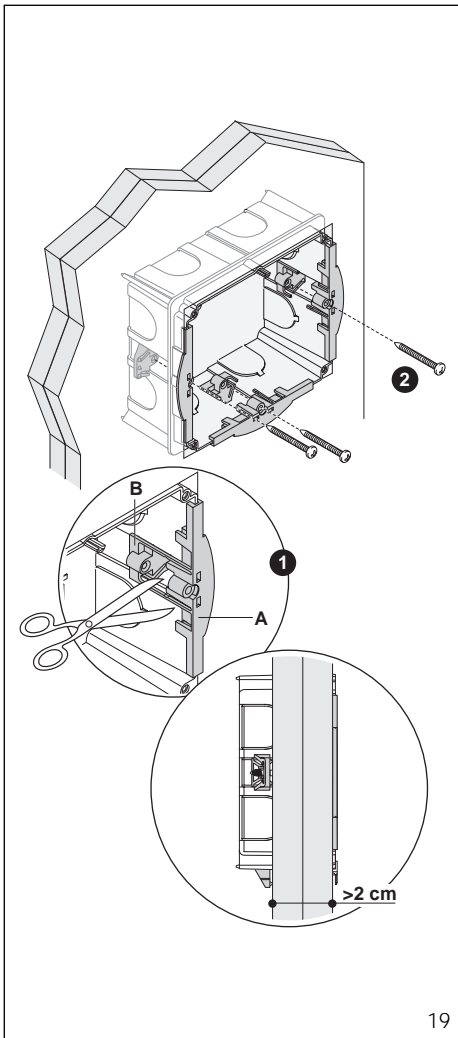

19

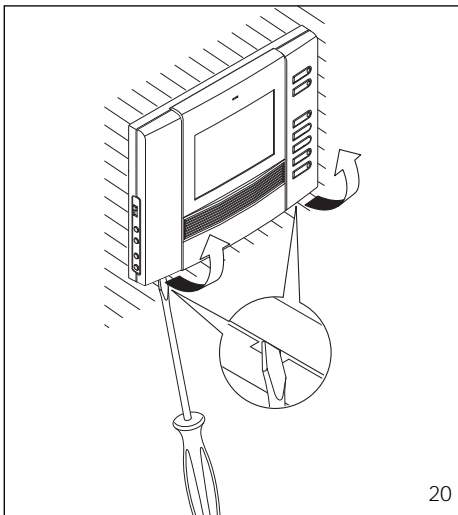

20

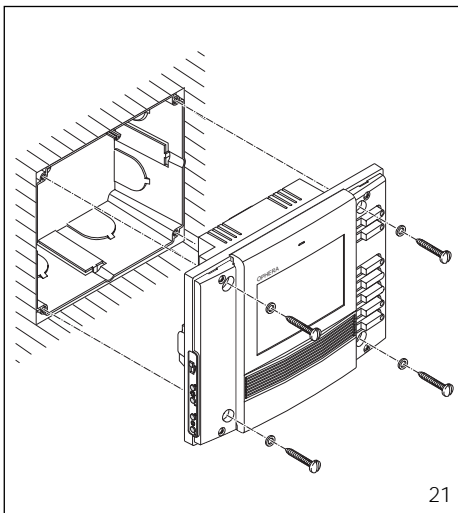

21

### Programming melodies and number of rings

To enter programming mode, press the button 5 times, within 5 s.

A short audible signal sounds to confirm you have entered programming mode (you automatically enter the entry panel call melody programming procedure).

Press the door lock release button to run through the different modes in sequence.

A number of short audible signals sound to indicate that you have entered the corresponding mode:

**A - 1 audible signal:** programming of melody associated with the call from the entry panel.

**B - 2 audible signals:** programming of melody associated with doorbell.

**C - 3 audible signals:** programming of number of rings announcing a call from the entry panel.

#### A - Programming of melody associated with the call from the entry panel

The first entry panel call melody is played repeatedly, alternated with a short audible signal.

To listen to the next melody, press the auxiliary button 2 () ( in the OPHERA/B model) during the pause between the audible signal and melody.

Repeat the operation until you hear the melody you want.

To save the new setting without programming anything else, press the button ; or press the door lock release button to access the next programming procedure.

#### B - Programming of melody associated with doorbell

The first doorbell melody is played repeatedly, alternated with two short audible signals.

To listen to the next melody, press the auxiliary button 2 () ( in the OPHERA/B model) during the pause between the audible signal and melody.

Repeat the operation until you hear the melody you want.

To save the new setting without programming anything else, press the button ; or press the door lock release button to access the next programming procedure.

#### C - Programming of number of rings announcing a call

Three short audible signals sound.

Decide how many rings you want and press the auxiliary button 2 () ( in the OPHERA/B model) the corresponding number of times (in the range 1 to 6).

*In system 300 installations, you can increase the number of rings to a maximum of 51 by customizing control unit XA/300LR.*

3 s after the button was last pressed, you will hear the call selected for the chosen number of rings.

If you want to save settings without programming anything else, press the button ; or press the door lock release button to enter the entry panel call melody programming procedure again.

**NOTE.** When you exit programming mode, the last settings selected for each programming procedure are saved. For a setting to be taken as selected, you must have heard it at least once.

To repeat the procedure to enter programming mode, press the button and wait at least 5 s.

**WARNING.** In installations with XA/300LR we recommend you gather up the receiver's ID (SN) codes, applied on the outside of the housing, and enter them in the tables that come with the XA/300LR, MPP/300LR and IPC/300LR.

#### Function of each terminal (fig. 8)

##### Terminal block M1

power supply local  
from 12÷16 V AC or 14÷18 V DC

X1 line

doorbell input

AL alarm input (active to earth)

#### Technical features

- Video signal system: PAL/NTSC.
- Display: 3,5" colour LCD TFT.
- Supply voltage: local 12 to 16 VAC or 14 to 18 VDC, centralized 14 to 18 VDC.
- Power supply from BUS: 15÷20 VDC.
- Current demand: 400 mA max. (<1 mA quiescent).
- Number of receivers activated at the same time by X1 BUS: 1.

- Maximum number of receivers that can be connected to control unit XA/300LR: 100.
- Maximum number of receivers that can be connected to an X1 entry panel: 64 (100 with XAS/301).
- X1 connection line: non polarized twisted pair Z=100 Ω.
- Working temperature range: 0 °C to +35 °C.

### VIDEO ENTRY PANEL HEV/301

Single-button video entry panel for managing the whole installation.

Teamed with button plates HEP/306-HEP/312D, installations with up to 64 users can be set up.

For connections to user extensions the entry panel uses BPT X1 TECHNOLOGY bus connection, enabling all signals involved in installation to be sent along a telephone-type single twisted pair line.

An additional three video-entry or audio-only entry panels can be added to the first in series without the need for other equipment (selectors, distributors).

The entry panel comes ready to house the KHSO luminous system busy warning kit and 1 KHPS (or 1 KHPD) call kit.

The entry panel comes complete with:

- CCD camera with ±11° manual angle adjustment both horizontally and vertically (fig. 26), with fixed-focus lens (see fig. 27 for dimensions of the target area);
- phonic unit;
- infrared LED for lighting the target area;
- three potentiometers for the following functions (fig. 26-28):

volume control at entry panel;

volume control at receiver;

**P1** timed (in the range 1 to 15 s) solenoid door-lock release.

The entry panel comes with system busy and door-lock release buzzer.

The wires supplied make it simple to connect the entry panel's various component units.

The entry panel comes with system busy and door-lock release buzzer.

The wires supplied make it simple to connect the entry panel's various component units.

#### Function of each terminal

14-18V DC

power supply

solenoid lock output

door-lock release button

earth for solenoid lock

auxiliary command 1 output

auxiliary command 2 output

entry panel enabling output

bus input from

**B IN** other entry panels

bus output towards receivers or other entry panels

**B OUT** panels

#### Connector functions

**5-pin CN1 connector:** used for connection to entry panel HEP/306 or HEP/312D.

**3-pin CN3 connector:** used for connection to buttons KHPS or KHPD.

1-red: to button n° 2.

2-orange: to button n° 3.

3-yellow: to button n° 4.

**WARNING.** In installations with a number of entry panels, call buttons must be arranged in the same order on each.

Connector CN4: comes ready connected.

1-black: to button no. 1.

2-brown: to button no. 1.

3-green: to LEDs lighting the buttons.

4-yellow: to LEDs lighting the buttons.

**2-pin CN5 connector:** used for connection to KHSO luminous warning kit.

#### Function of jumpers SW1 and SW2 (fig. 28)

**SW1:** automatic programming of number of entry panels (default setting 1).

**SW2:** programming of receivers.

**WARNING.** Wires belonging to cables that are not used must be insulated.

**Programming of number of entry panels** (only required where there is more than one entry panel)

1 - Start with the last entry panel connected in series to the bus (usually the one with terminals **B IN** not connected).

2 - Remove jumper SW1.

3 - Wait for the note confirming the operation (approximately 3÷15 s).

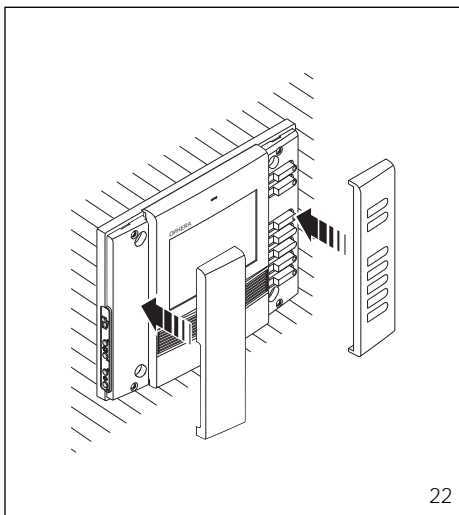

22

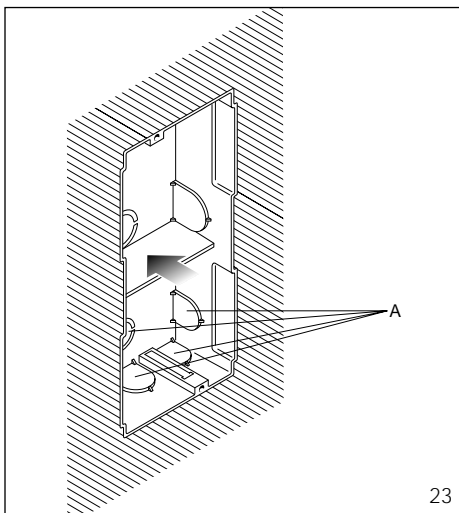

23

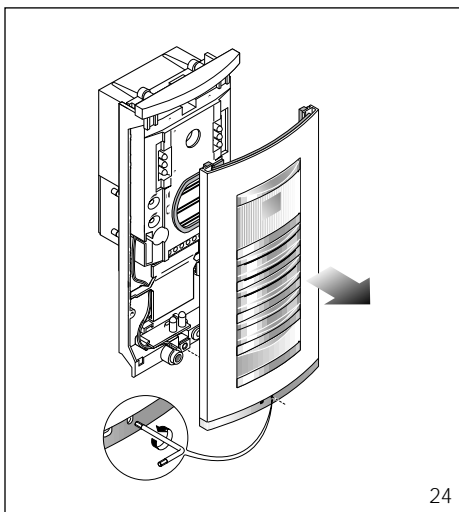

24

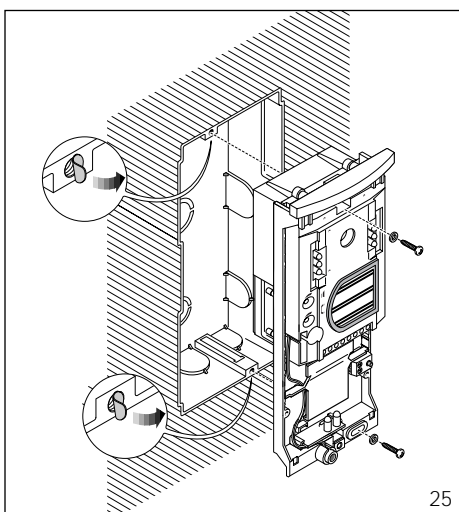



25

The number of confirmation signals also indicates the number of present and programmed entry panels (1 signal for the main entry panel and 1 signal for each secondary entry panel).

4 - Refit jumper SW1.

#### Programming receivers

- 1 - Remove jumper SW2 from any entry panel.
- 2 - Simultaneously press the door-lock release  and auxiliary 2  buttons for at least 1 s (the video, if present, will activate, to confirm that the operation has occurred).
- 3 - Briefly press the  button to establish contact with the entry panel.
- 4 - On the entry panel, press the call button the receiver is to be associated with.
- 5 - Repeat the operation from point 2 on for all remaining receivers.
- 6 - Refit jumper SW2 to exit programming.

**WARNING. The programming procedure for the VSE/301 selector, where fitted, must only be performed once you have programmed which calls from the entry panels are to be associated with which receivers.**

**In installations with XA/300LR we recommend you gather up the receiver's ID (SN) codes, applied on the outside of the housing, and enter them in the tables that come with the XA/300LR, MPP/300LR and IPC/300LR.**

**NOTE. Once the power supplier has been programmed using a PCS/300 or MPP/300LR unit, it will no longer be possible to gain access to the entry panel standard programming. To restore default conditions, please refer to the related chapter.**

#### Return to default conditions from entry panel

- 1 - Remove the SW1 jumper.
  - 2 - Close the earthed door open contact ().
- A sound signal confirms that the operation has occurred.
- 3 - Replace the SW1 jumper

#### COLOUR VIDEO ENTRY PANEL HEVC/301

Video entry panel complete with colour CCD camera and white-light LED for lighting the target area. Its features and functions are similar to those of entry panel HEV/301.

#### Technical features

- Power supply:  $\Delta$  14÷18 V DC.
- Current demand:  $\Delta$ 
  - on stand-by with 14V DC max. 230 mA;
  - operating with 14V DC max. 380 mA;
  - with door-lock release activated, add 500 mA;
  - for each HEP/306-HEP/312D, add 35 mA;
  - for each XDV/300A connected, add 40 mA;
  - for 64 receivers, add 64 mA.
- Secrecy of speech/privacy of video signal.
- Door-lock release command: pulse-type for solenoid lock at 12 V 1 A.
- Timed solenoid door-lock release: adjustable in the range 1 to 15 s.
- Installation activation time: 60 s.
- Call duration time: 30 s.
- Bus output: power supply at 15 V DC for booster and receivers video driver balanced type ( $Z = 100 \Omega$ ).
- Aux 1 command output: 3.5 V DC at 1 mA (available only with entry panel enabled, activation time same as timed solenoid door-lock release).
- Aux 2 command output: 3.5 V DC at 1 mA (always available in all entry panels, activation time same as timed solenoid door-lock release).
- Entry panel activation output: 3.5 V DC at 1 mA (enabled for entire duration of conversation).
- Working temperature range: -15 °C to +50 °C.

#### Camera technical features of HEVC/301 entry panel

- Video signal system: CCIR (EIA).
- Sensor: 1/4" CCD.
- Horizontal frequency: 15,625 Hz (15,750 Hz EIA).
- Vertical frequency: 50 Hz (60 Hz EIA).
- Video output: 1 Vpp composite to 75  $\Omega$ .
- Resolution: 380 lines.
- Minimum illumination: 5 lx.
- S/N ratio: 45 dB.
- Iris control: automatic electronic in the range 1/50 s 1/100,000 s.
- Lens: fixed-focus f 3.7 F 4.5.

#### Camera technical features of HEVC/301 entry panel

- Video signal system: PAL.

- Sensor: 1/4" CCD.
- Horizontal frequency: 15,625 Hz.
- Vertical frequency: 50 Hz.
- Video output: 1 Vpp composite to 75  $\Omega$ .
- Resolution: 330 lines.
- Minimum illumination: 50 lx.
- S/N ratio: 46 dB.
- Iris control: automatic electronic.
- Lens: fixed-focus f 3.7 F 5 (pin-hole).

#### INSTALLATION

**WARNING. It is recommended to install the monitor in a dry place.**

#### PHI embedding box

The embedding box can be installed in either masonry or plasterboard walls at a height that is suitable for the user (fig. 9-10-11). Make sure the UP indication is facing the right way indicated on the bottom of the embedding box.

- Dimensions: 130x114x53,5 mm.

#### Masonry wall installation

The embedding box should be installed flush with the wall, and equipped with the provided protection (fig. 12).

#### Installation on plasterboard walls

Press the box against the wall to get four reference points where the holes with a 10 mm diameter will be made (fig. 13).

Cut the plasterboard to obtain the hole where the box will be inserted (fig. 14).

Remove the three tabs as shown in figure 15.

Insert the upper part A of the fastening clamps into the box, leaving the lower part B free (fig. 16).

Place the embedding box into the hole and then apply the lower part B (fig. 17).

Secure the box to the wall with the screws provided (fig. 18).

If the wall is more than 2 cm thick, the two parts of the fastening clamps will need to be separated, positioning the lower part B as shown in figure 19.

#### OPHERA and OPHERA/B video handset

Remove the two covers as shown in fig. 20. Wire the connections.

Fasten the appliance to the embedding box, using the screws provided (fig. 21).

Insert the covers as shown in fig. 22.

#### Replace the covers

The appliance is equipped with 3 sets of exchangeable covers in different colours.

To replace, proceed as shown in fig. 20 and 22.

#### Video entry panel HEV/301-HEVC/301

The embedding box must be fitted flush with the wall and at an height that ensure optimal camera operation. Fit the spacer into embedding boxes to avoid deformation (fig. 23).

**WARNING. Connecting cables must be fed through one of the knockout cable entry points, located at the bottom of the embedding box (A in fig. 23).**

Using the Allenkey s 2.5 supplied, unscrew the lock screw and remove the front plate from the chassis (fig. 24).

In order to fit additional buttons, follow the instructions supplied with each.

Remove the two plugs protecting the threaded holes in the embedding box and secure the chassis using the two screws supplied (fig. 25).

Perform the wiring. The name card can be removed and filled in with the relevant information by removing the card clip followed by the actual card itself (fig. 29).

**NOTE. Personalized name cards can be used up to a maximum of 2 mm thick.**

In order to fit the front plate, first insert the upper part in the top moulding and then, using a Allenkey s 2.5, tighten the lock screw (fig. 30).

#### DISPOSAL

Do not litter the environment with packing material: make sure it is disposed of according to the regulations in force in the country where the product is used.

When the equipment reaches the end of its life cycle, take measures to ensure it is not discarded in the environment.

The equipment must be disposed of in compliance with the regulations in force, recycling its component parts wherever possible.

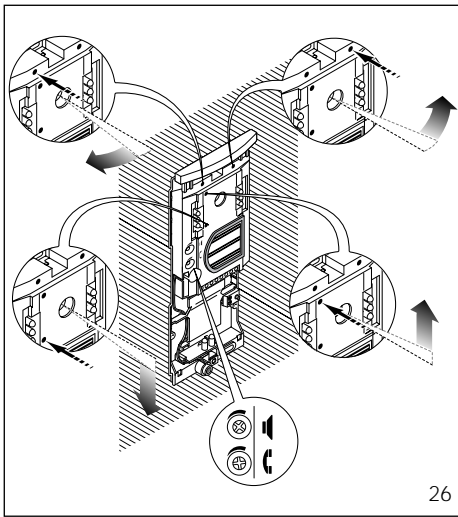

26

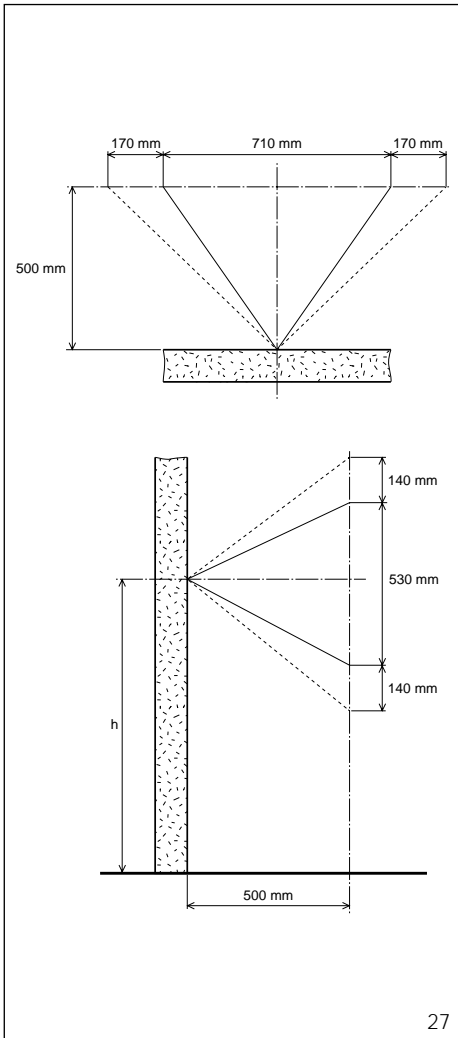

27

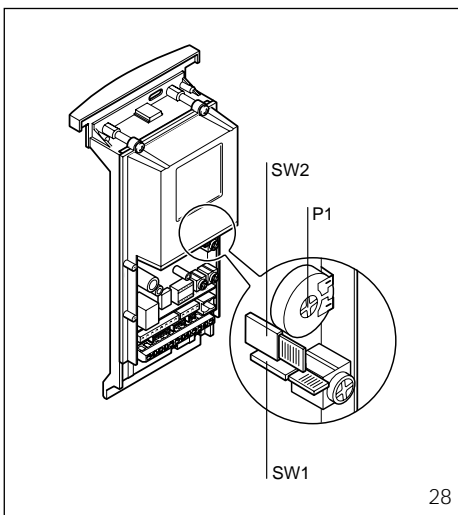

28

Components that qualify as recyclable waste feature the relevant symbol and the material's abbreviation.

## D BEDIENUNGS- UND INSTALLATIONSANLEITUNG

### HINWEISE FÜR DEN NUTZER

- Bei Störungen, Änderungen oder Reparaturen an den Geräten (Netzgerät, usw.) nur an Spezialisten wenden.

### VIDEOSPRECHGERÄT/FARBE FREISPRECH OPHERA

Videosprechgerät mit Freisprechfunktion Gerät OPHERA zur Verwendung in den Videosprechanlagen der Serien 300, X2, X1 und XUP. In den Videosprechanlagen XUP muss die Schnittstelle X1-XUP angeschlossen werden.

Die Installation muss in einem PHI UP-Kasten durchgeführt werden.

Im Gerät ist ein bewegliches, nach aussen um 20° neigbares Teil vorhanden (Abb. 1).

Das Videosprechgerät ist für den Einbau eines beiliegenden Tastenzubehörs vorgerüstet, durch das eine Erweiterung mit Nebensprechstellen möglich ist.

Es ist mit folgenden Steuerbefehlen und Einstellungen ausgestattet (Abb. 2):

- Aktivierung/Abschaltung der Sprechstelle (LED rot)
- Türöffner (LED grün) (¹)
- Mute (LED rot)
- Einschaltung und Auswahl der Außenstation (²)
- Zusatz 1 (³)
- Zusatz 2/Pförtnerruf (LED rot)
- Lautwerkabschaltung (LED rot)
- Lautwerkeinstellung
- Helligkeit
- Farb-Saturation

(¹) Die LED des Türöffners kann nur verwendet werden, wenn das Gerät aktiviert ist und ein spezieller Aussenanschluss Serie 300 ausgeführt wurde.

(²) Die Einschaltung des Geräts und der anschließende Anschluss an die Außenstation sind nur möglich, wenn die Anlage nicht durch andere Verbindungen besetzt ist.

(³) Diese Steuerfunktion ist nur bei eingeschaltetem Gerät verwendbar. Die Steuerfunktion ist bei einer Verwendung der Stellantriebe VLS/300 oder einer kundenspezifischen Gestaltung des Netzgeräts XA/300LR über das Programmiergerät MPP/300LR oder PCS/300 stets vorhanden.

### VIDEOSPRECHGERÄT/FARBE FREISPRECH OPHERA/B

Die Geräteeigenschaften gleichen sich denen des Videosprechgerätes OPHERA.

Es ist mit folgenden Steuerbefehlen und Einstellungen ausgestattet (Abb. 3):

- Aktivierung/Abschaltung der Sprechstelle (LED rot)
- Türöffner (LED grün) (¹)
- Mute/Anrufsches (LED rot)
- Einschaltung und Auswahl der Außenstation (²)
- Zusatz 1 (³)
- Pförtner (LED rot)
- Panik (LED rot)
- Lautwerkeinstellung
- Helligkeit
- Farb-Saturation

### Basisfunktionen

- Lautwerkabschaltung mit Leuchtanzeige (das

Videosprechgerät arbeitet trotzdem mit allen Funktionen), nur für Modell OPHERA.

- Leuchtanzeige des Zustands Türöffnen.
  - Anzeige der Verbindungsanfrage der Pförtnerzentrale.
  - Eingang für Ruf vom Treppenhaus.
  - Es besteht die Möglichkeit, einen Anruf der Aussenstation mit 3 Tasten an ein Videosprechgerät weiterzuleiten.
  - Ruftonunterscheidung (Außenstation, Treppenhaus, Pförtnerzentrale, Intercom-Anruf).
  - Programmierung des Ruftons von der Außenstation (4 Melodien) und vom Treppenhaus (4 Melodien).
  - Programmierung der Klingelanzahl des Anrufs von der Außenstation (der Rufton vom Treppenhaus ist nicht programmierbar).
  - Rufumleitung auf eine andere Innensprechstelle.
- Bei einer unerfolgt Entgegennahme des Anrufs kann der Anruf über die Programmierung mit MPP/300LR oder PCS/300 auf eine andere Innensprechstelle umgeleitet werden.
- Einstellung der Lautstärke des Ruftons in 3 Stufen.

### Freisprechbetrieb

Nach dem Anruf der Aussenstation, die Taste drücken, um die Verbindung herzustellen, die LED schaltet sich ein.

Um die Sprechverbindung wieder abzustellen, erneut die Taste drücken, die LED schaltet sich aus.

Will man während eines Gesprächs die Verbindung zeitweilig unterbrechen, wird die Taste ( im Modell OPHERA/B) gedrückt, die LED blinkt.

Um die Verbindung wieder herzustellen ( im Modell OPHERA/B) drücken, die LED schaltet sich aus.

### Hör-Sprechbetrieb

Nach dem Anruf der Aussenstation, die Taste drücken, um die Verbindung herzustellen, die LED schaltet sich ein.

Um mit der Aussenstation zu sprechen, die Taste ( im Modell OPHERA/B) gedrückt halten. Zum Hören, die Taste ( im Modell OPHERA/B) loslassen, die LED schaltet sich ein.

Um die Sprechverbindung abzustellen, erneut die Taste drücken, die LED schaltet sich aus.

### Auswahl der Außenstation bei Anlagen mit mehreren Eingängen

Bei ausgeschalteter Anlage die Taste Einschaltung Außenstation betätigen, um den Monitor einzuschalten und danach dieselbe Taste zur Auswahl der Außenstationen drücken.

### Alarmeinschaltung

Der Alarm wird ausgelöst, sobald eine ferngeschaltete Vorrichtung, die am Eingang AL der Klemmleiste M1 angeschlossen ist, aktiviert wird. Diese Meldung hat Vorrang vor allen anderen. Der Steuerbefehl wird über die Pförtnerzentrale gesteuert (es erscheint die Schrift Alarm und die Nummer des Anrufers).

### Anrufsches (nur für Modell OPHERA/B)

Diese Funktion ist nur bei ausgeschaltetem Videosprechgerät aktiv.

Die Betätigung der Mute/Anrufsches isoliert den Teilnehmer vor allen an ihn gerichteten Anrufen, die LED schaltet sich ein.

Bei einem Telefonanruf an die Innensprechstelle wird dem Pförtner der vorliegende Anrufsches angezeigt.

Um den Anrufsches zu beenden ist erneut dieselbe Taste zu drücken, die LED schaltet sich aus.

### Pförtner

Durch Drücken der Taste Pförtner (• beim Modell OPHERA, falls in der Anlage vorhanden) ruft der Benutzer die Pförtnerzentrale an.

Falls der Pförtner den Teilnehmer anruft und dieser sich nicht meldet, schaltet sich die LED der internen Umleitung ein, falls der Pförtner eine Nachricht hinterlässt.

Sobald der Teilnehmer sich mit dem Pförtner in Verbindung setzt, erlischt die LED.

### Panikfunktion (nur für Modell OPHERA/B)

Durch Drücken der Taste Panik wird an die Pförtnerzentrale der Panikzustand gesendet (es erscheint die Schrift Panik und die Nummer des



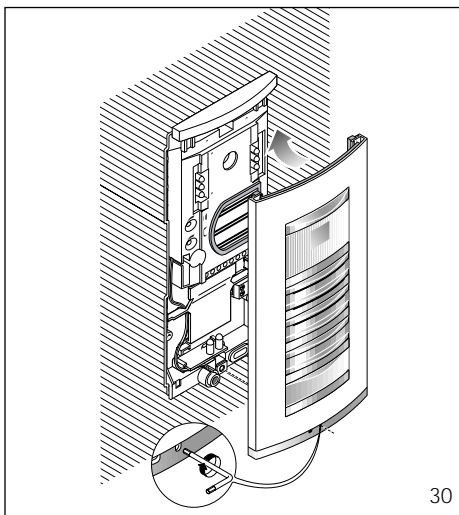
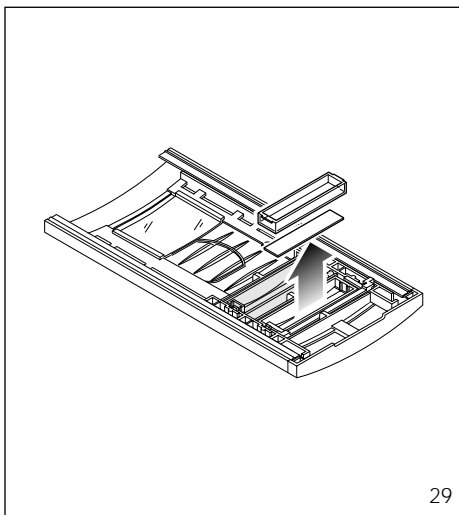

Sprechstelle im gleichzeitigen Anruf oder Einsatz in Anlagen X2).

### VIDEOSPRECHGERÄT/FARBE MIT INTERCOM-FREISPRECHANLAGE OPHERA UND OPHERA/B

Den beiliegende Zusatz ermöglicht die Umwandlung des Videosprechgerätes in ein Intercom-Gerät. Mit folgenden Schaltelementen (Abb. 4):

- 1÷4(5÷8) Ruftasten
- > Doppeltaste (für Anrufe 5÷8) (LED rot)

Um den Zusatz-Tasten einzubauen, sind die linke Abdeckung abzunehmen und die zwei Schrauben herauszudrehen (Abb. 5).

Das Intercom-Zubehör einbauen, die zwei Schrauben eindrehen und die Abdeckung anbringen (Abb. 6-7).

Den Zusatz ermöglicht die Erweiterung der Grundfunktionen des Videosprechgerätes:

- Intercom-Anrufe (max. 8) mit Wählschalter VSE/301 oder zur Aktivierung der Zusatzdienste mittels Stellantriebe.
- Rufweiterleitung im Intercom-Betrieb.
- Tonsignal für Anlage besetzt.

*Bei einem internen Gespräch wird der Nebenstelle ein eventueller Anruf von der Außenstation durch ein kurzes und sich alle 5 s wiederholende Tonsignal gemeldet.*

*Bei der Betätigung einer Ruftaste und durch Drücken von ☞ kann das Gespräch auf eine andere Innensprechstelle weitergeleitet werden. Die Nebenstelle, die den weitergeleiteten Anruf erhält, kann ihrerseits den Anruf weiterleiten.*

### BASISPROGRAMMIERUNG

(ohne dedizierte Programmiergeräte)

Für die Rufprogrammierung in Anlagen des Systems 300 oder X1 (X2) siehe dem Netzgerät XA/300LR und der Außenstation X2 beigelegte Unterlagen.

Zur Programmierung der eventuellen Ruftasten 2 und 3 genügt es, die nach der ersten Ruftaste entsprechenden Tasten zu betätigen, für den Eingang in die Programmierung der Innensprechstellen.

**ANMERKUNG.** Innensprechstellenprogrammierung erst nach der Zuordnung aller gewünschten Anrufe beenden.

Für die Programmierung der Intercom-Anrufe siehe Bedienungsanleitung des Wählschalters VSE/301.

### PROGRAMMIERUNG MIT MPP/300LR ODER PCS/300

Das Gerät ist über MPP/300LR programmierbar. Hierzu ist das für die Innensprechstelle XC/310 dedizierte Profil oder über PCS/300 durch die Auswahl der betreffenden Sprechstelle möglich (OPHERA).

### Programmierung der Melodien und Klingelanzahl

Um in die Programmierung zu kommen, muss 5 mal die Taste ☞ innerhalb 5 s gedrückt werden.

*Ein kurzes Tonsignal bestätigt den Programmierbeginn (automatischer Übergang auf den Programmiermodus der Melodie des Anrufs von der Außenstation).*

Türöffnertaste drücken ☞, um den Funktionstyp der Reihe nach einzusehen.

Jeder Funktionseingang ist durch eine bestimmte Anzahl von kurzen Tonzeichen gekennzeichnet:

- A - 1 Tonzeichen:** Programmierung der Melodie, die dem Anruf von der Außenstation zugeordnet wurde.
- B - 2 Tonzeichen:** Programmierung der Melodie, die dem Anruf vom Treppenhaus zugeordnet wurde.
- C - 3 Tonzeichen:** Programmierung der Anzahl der Klingelzeichen von der Aussenstelle.

### A - Programmierung der Melodie, die dem Anruf von der Außenstation zugeordnet wurde

Die Melodie Nr. 1 des Anrufs von der Außenstation ist nach jeweils immer einem kurzen Tonzeichen wiederholt zu hören.

Um die darauffolgende Melodie zu hören: Zusatz-taste 2 (☞) (☞ im Modell OPHERA/B) in der Pause zwischen Tonsignal und Melodie drücken.

Vorgang wiederholen, bis die gewünschte Melodie zu hören ist.

Zur Speicherung der Einstellungen, ohne weitere Programmierungen vorzunehmen, die Taste ☞ drücken. Andernfalls die Türöffnertaste ☞ drücken, um zur nächsten Programmierung überzugehen.

### B - Programmierung der Melodie, die dem Anruf vom Treppenhaus zugeordnet wurde

Die Melodie Nr. 1 des Anrufs vom Treppenhaus ist nach jeweils immer zwei kurzen Tonzeichen wiederholt zu hören.

Um die darauffolgende Melodie zu hören: Zusatz-taste 2 (☞) (☞ im Modell OPHERA/B) in der Pause zwischen Tonsignal und Melodie drücken. Vorgang wiederholen, bis die gewünschte Melodie zu hören ist. Zur Speicherung der Einstellungen, ohne weitere Programmierungen vorzunehmen, die Taste ☞ drücken. Andernfalls die Türöffnertaste ☞ drücken, um zur nächsten Programmierung überzugehen.

### C - Programmierung der Anzahl von Klingelzeichen

Es sind drei kurze Tonzeichen hörbar. Die Zusatz-taste 2 (☞) (☞ im Modell OPHERA/B) drücken so viel mal wie die Anzahl der gewünschten Klingelzeichen (von 1 bis 6) ist.

*In Anlagen des Systems 300 kann die Anzahl, nach einer kundenspezifischen Gestaltung des Netzgeräts XA/300LR, auf 51 Klingelzeichen erhöht werden.*

3 s nach der letzten Tastenbetätigung ist der ausgewählte Anruf mit der zuvor bestimmten Klingelzeichen Anzahl zu hören.

Zur Speicherung der Einstellungen, ohne weitere Programmierungen vorzunehmen, die Taste ☞ drücken. Andernfalls die Türöffnertaste ☞ drücken, um erneut auf die Programmierung der Melodie des Anrufs von der Außenstation überzugehen.

**ANMERKUNG.** Bei beendeter Programmierung werden die zuletzt ausgewählten Einstellungen pro Programmierart gespeichert.

Eine Einstellung gilt als ausgewählt, wenn sie mindestens ein Mal abgehört wurde. Falls der Startvorgang der Programmierung wiederholt werden soll: die Taste ☞ drücken und mindestens 5 s warten.

**ACHTUNG.** In Anlagen mit XA/300LR sollten auf der Gehäuseaußenseite die ID-Codes (SN) der Sprechstellen abgelesen und in die Tabellen eingetragen werden, die den Geräten XA/300LR, MPP/300LR und IPC/300LR beigelegt wurden.

### Funktion der Klemmleisten (Abb. 8)

Kleinstleiste M1

☐ Stromversorgung örtlich zu 12÷16 VAC oder 14÷18 VDC

☐ Leitung X1

☐ Rufeingang vom Treppenhaus

☐ AL Alarmeingang (zur Masse aktiviert)

### Technische Daten

- Videostandard: PAL/NTSC.
- Display: LCD TFT farbig zu 3,5".
- Stromversorgung: örtlich 12÷16 VAC oder 14÷18 VDC; zentralisiert 14÷18 VDC.
- Stromversorgung über BUS: 15÷20 VDC.
- Stromaufnahme: 400 mA max. (<1 mA Ruhestrom).
- Anzahl der über BUS X1 gleichzeitig aktiven Sprechstellen: 1.
- Höchstanzahl von Sprechstellen, die an das Netzgerät XA/300LR anschließbar sind: 100.
- Höchstanzahl von Sprechstellen, die an eine Außenstation X1 anschließbar sind: 64 (100 mit XAS/301).
- X1-anchlussleitung: ungepolte Telefonschleife Z= 100 Ω.
- Betriebstemperatur: von 0 °C bis +35 °C.

### AUSSENSTATION FÜR VIDEOSPRECHANLAGEN HEV/301

Die Außenstation für Videosprechanlagen mit einer Taste ermöglicht die komplette Anlagensteuerung. Durch die Kombination mit den Ruftastentableaus HEP/306-HEP/312D können Anlagen mit bis zu maximal 64 Stromabnehmern geschaffen werden.

Die Außenstation benutzt für den Anschluss der Innensprechstellen den Bus BPT X1 TECHNOLOGY, der in einer einzigen verdrehten Telefonschleife alle für den Anlagenbetrieb erforderlichen Signale überträgt.

Über die Serienschaltung an die erste Außenstation ist das Hinzufügen drei weiterer Außenstationen sowohl für Videosprech- als auch Haussprechanlagen ohne die Benutzung weiterer Geräte (Wählschalter, Verteiler) möglich.

Anrufers), die Einschaltung der roten LED-Anzeige bestätigt den Empfang in der Pfortnerzentrale. Diese LED schaltet sich aus, sobald der Pfortner den Benutzer anruft. Diese Meldung hat Vorrang vor allen anderen.

### Eichung der Lautstärke

- Innensprechstelle drücken ☞ aktivieren und Hör-Sprechbetrieb wählen.
- Die Lautstärke der Außenstation drücken ☞ (☞ im Modell OPHERA/B) im Hör-Sprechbetrieb regeln.
- Auf Feisprechbetrieb schalten und die einwandfreie Umschaltung zwischen zwei Kanälen überprüfen.
- Bei einer schwierigen Verbindungsaufnahme in eine der beiden Richtungen ist die Lautstärke für die Richtung, die Verbindungsschwierigkeiten aufweist, leicht zu erhöhen und die Lautstärke der entgegengesetzten Richtung leicht zu senken. Bei gemischten Anlagen (Innensprechstellen mit Hörer und Freisprechbetrieb) sollte zuerst die Ruflautstärke der Sprechstellen mit Freisprechfunktion geregelt werden. Eventuell auch die Lautstärke der Außenstation regeln, bis der richtige Mittelweg erzielt wird.

### Belegung der Überbrückungsklemme SW1 (Schließwiderstand)

Auf der Geräterückseite befindet sich eine Überbrückungsklemme SW1 (Abb. 8), die als Schließwiderstand der Signalleitung dient.

Falls die Leitung zu anderen internen Videosprechanlagen führt ist die Überbrückungsklemme abzunehmen.

### Belegung der Überbrückungsklemme SW2 (Auswahl der Stromquelle)

Die Videosprechanlage ist mit einer Überbrückungsklemme SW2 ausgerüstet (Abb. 8) für die Wahl der Versorgungsart (über BUS oder getrennte Einspeisung).

Für die Speisung durch BUS X1 (max. nur 1 aktivierte Videosprechstelle) die Überbrückungsklemme SW2 auf BUS setzen (Default-Konfiguration).

Für eine getrennte Einspeisung die Überbrückungsklemme SW2 auf LOCAL setzen (als zusätzliche

Die Außenstation verfügt über einen geeigneten Sitz für den Set Leuchtmeldung für Anlage besetzt KHSO und für 1 Rufset KHPS (oder 1 Rufset KHPD). Die Außenstation ist folgenderweise ausgestattet:

- Fernspektralkamera CCD mit sowohl waagrecht als auch senkrechter manueller Einstellung um  $\pm 11^\circ$  (Abb. 26), Objektiv mit fester Brennweite (für den Aufnahmebereich siehe Abb. 27);
- Lautsprecher- und Mikrofonsatz;
- LED mit Infrarotlicht für die Beleuchtung des Subjekts;

- drei Spannungsteiler für die folgenden Funktionen (Abb. 26-28):

- 1 - Regelung der Lautstärke an der Außenstation;
- 2 - Regelung der Lautstärke an der Innensprechstelle;

- P1 - Regelung (von 1 bis 15 s) der Aktivierungsdauer des Elektroschlusses.

Die Außenstation ist mit einem Tonsignal, der den Besetztzustand der Anlage meldet, und mit einem aktiven Elektroschloss ausgestattet.

Die mitgelieferten Kabel sorgen für einen leichten Anschluss an die verschiedenen Geräte der Außenstation.

#### Funktion der Klemmleisten

1	14÷18V DC
2	Stromversorgung
3	Ausgang Elektroschloss
4	Türöffnerlaste
5	Masse für Elektroschloss
6	Ausgang Zusatzsteuerung 1
7	Ausgang Zusatzsteuerung 2
8	Ausgang Einschaltung der Außenstation
9	Buseingang von anderen Außenstationen
10	Außenstationen
11	B IN
12	B OUT
13	Busausgang zu den Innensprechstellen oder anderen Außenstationen

#### Funktion der Steckverbinder

**Steckverbinder CN1 mit 5 Schaltstellungen:** für den Anschluss an das Tableau HEP/306 oder HEP/312D.

**Steckverbinder CN3 mit 3 Schaltstellungen:** für den Anschluss an die Tasten KHPS oder KHPD.

- 1-rot: an die Taste Nr.2.
- 2-orange: an die Taste Nr.3.
- 3-gelb: an die Taste Nr.4.

**ACHTUNG.** In Anlagen mit mehreren Außenstationen ist die Beibehaltung derselben Ruftastenordnung erforderlich.

**Steckverbinder CN4:** schon angeschlossen.

- 1-schwarz: zur Ruftaste Nr.1.
- 2-braun: zur Ruftaste Nr.1.
- 3-grün: zu den LED Tastenbeleuchtung.
- 4-gelb: zu den LED Tastenbeleuchtung.

**Steckverbinder CN5 mit 2 Schaltstellungen:** für den Anschluss an den Set Leuchtmeldung KHSO.

#### Funktion der Überbrückungsklemmen SW1 und SW2 (Abb. 28)

SW1: automatische Programmierung der Nummer der Außenstationen (Standard 1).  
SW2: Programmierung der Innensprechstellen.

#### ACHTUNG. Unbenutzte Kabelleiter isolieren.

#### Programmierung der Nummer der Außenstationen

- 1 - Sich vor die an den Bus seriengeschaltete letzte Außenstation stellen (gewöhnlich die mit den nicht angeschlossenen Klemmleisten B IN).
- 2 - Überbrückungsklemme SW1 abnehmen.
- 3 - Bestätigungston abwarten (ca. 3÷15 s). Die Ruftonanzahl zeigt die Zahl der vorliegenden und programmierten Außenstationen an (1 Rufton für Hauptaußenstation und 1 Rufton je Nebenaußenstation).
- 4 - Überbrückungsklemme SW1 wieder einsetzen.

#### Programmierung der Innensprechstellen

- 1 - Die Überbrückungsklemme SW2 einer x-beliebigen Außenstation abnehmen.
- 2 - Gleichzeitig die Tasten des Türöffners  $\Rightarrow$  und der Zusatzsteuerfunktion 2  $\bullet$  für mindestens 1 s drücken (die Aktivierung des Videos, falls vorhanden, bestätigt den Vorgang).
- 3 - Kurz die Taste  $\Rightarrow$  drücken, um mit der Außenstation in Verbindung zu treten.

4 - An der Außenstation die Ruftaste, an die die Innensprechstelle zu koppeln ist, drücken.

5 - Vorgang ab Punkt 2 für alle restlichen Innensprechstellen wiederholen.

6 - Überbrückungsklemme SW2 wieder einsetzen, um die Programmierung zu beenden.

**ACHTUNG.** Die Programmierung des eventuell vorhandenen Wählschalters VSE/301 darf nur nach der Verbindungsprogrammierung der Anrufe von der Außenstation mit den Innensprechstellen erfolgen.

**In Anlagen mit XA/300LR wird angeraten, die an der Elementaußenseite befindlichen ID (SN) der Sprechstellen - Erkennungs-codes in die Tabellen einzutragen, die zusammen mit den Geräten XA/300LR, MPP/300LR und IPC/300LR geliefert werden.**

**ANMERKUNG.** Nach der Programmierung des Netzgeräts über PCS/300 oder MPP/300LR ist der Zugriff zur Grundprogrammierung der Außenstationen nicht mehr möglich. Zur Wiederherstellung der Standardbedingungen siehe entsprechenden Abschnitt.

#### Wiederherstellung der Standardbedingungen über die Außenstation

- 1 - Verteilerschalt draht SW1 abnehmen.
- 2 - Türöffnerkontakt erden ( $-$ ,  $\oplus$ ).
- Ein Tonsignal bestätigt den Vorgang.
- 3 - Verteilerschalt draht SW1 wieder einsetzen.

#### AUSSENSTATION FÜR VIDEOSPRECHANLAGEN FARBIG HEVC/301

Außenstation mit Farbkamera CCD und LED mit weißem Licht für die Subjektbeleuchtung. Die Eigenschaften und Zweckmäßigkeit sind denen der Außenstation HEV/301 ähnlich.

#### Technische Daten

- Stromversorgung:  $\Delta$  14÷18 VDC.
- Stromaufnahme:  $\Delta$
- Ruhestrom bei max. 14 V DC 230 mA;
- aktiv bei max. 14 V DC 380 mA;
- bei aktivem Elektroschloss 500 mA hinzufügen;
- für jeden HEP/306-HEP/312D 35 mA hinzufügen;
- für jeden angeschlossenen XDV/300A 40 mA hinzufügen;
- für 64 Innensprechstellen 64 mA hinzufügen.
- Mithörsperre Audio/Video.
- Steuerung des Elektroschlusses: Stoßsteuerung für Elektroschloss zu 12 V 1 A.
- Aktivierungsdauer des Elektroschlusses: regelbar zwischen 1 und 15 s.
- Einschaltzeit der Anlage: 60 s.
- Rufdauer: 30 s.
- Busausgang: Stromversorgung zu 15 V DC für den Verstärker, die Innensprechstellen und den ausgeglichenen Videodriver ( $Z = 100 \Omega$ ).
- Ausgang Aux-Steuerung 1: 3,5 V DC zu 1 mA (nur bei aktiver Außenstation verfügbar, die Aktivierungsdauer entspricht der Aktivierungsdauer des Elektroschlusses).
- Ausgang Aux-Steuerung 2: 3,5 VDC zu 1 mA (immer verfügbar bei allen Außenstationen, die Aktivierungsdauer entspricht der Aktivierungsdauer des Elektroschlusses).
- Ausgang Einschaltung der Außenstation: 3,5 VDC zu 1 mA (während der ganzen Gesprächsdauer aktiv).
- Betriebstemperatur: von -15 °C bis +50 °C.

#### Technische Daten der Camera der Außenstation HEV/301

- Standard video: CCIR (EIA).
- Sensor: CCD 1/4".
- Horizontalfrequenz: 15.625 Hz (15.750 Hz EIA).
- Vertikalfrequenz: 50 Hz (60 Hz EIA).
- Videoausgang: 1Vpp komposit auf 75  $\Omega$ .
- Auflösung: 380 Zeilen.
- Mindestbeleuchtung: 5 lx.
- Verhältnis zwischen Signal und Störung: 45 dB.
- Verschluss: elektronisch automatisch von 1/50 s bis 1/100.000 s.
- Objektiv: feste Brennweite f 3,7 F 4,5.

#### Technische Daten der Camera der Außenstation HEVC/301

- Standard video: PAL.
- Sensor: CCD 1/4".
- Horizontalfrequenz: 15.625 Hz.
- Vertikalfrequenz: 50 Hz.
- Videoausgang: 1Vpp komposit auf 75  $\Omega$ .
- Auflösung: 330 Zeilen.

- Mindestbeleuchtung: 50 lx.
- Verhältnis zwischen Signal und Störung: 46 dB.
- Verschluss: elektronisch automatisch.
- Objektiv: feste Brennweite f 3,7 F 5 (pin-hole).

#### INSTALLATIONSANWEISUNG

**ACHTUNG. Es wird empfohlen den Monitor an einer geschützten Stelle zu installieren.**

#### UP-Kasten PHI

Der UP-Kasten kann mit der beiliegenden Schutzvorrichtung und unter Beachtung der Schrift OBEN, in einer des benutzers angepassten Höhe (Abb. 9-10-11) in die Mauer einbauen die sich auf dem Boden der UP-Kasten befindet.

- Abmessungen: 130x114x53,5 mm.

#### Mauerinstallation

Der UP-Kasten wird bündig mit der Wand und mit der beiliegenden Schutzvorrichtung gemauert (Abb. 12).

#### Installation in Gipskartonwänden

Der UP-Kasten an die Wand drücken, um die 4 Ansatzpunkte für die Bohrungen mit Durchmesser 10 mm zu erhalten (Abb. 13).

Den Gipskarton zum Einsatz des Gehäuses aufschneiden (Abb. 14).

Die 3 in der Abbildung 15 gezeigten Flügel beseitigen. In den oberen Gehäuseteil A die Befestigungsklemmen einsetzen, dabei den unteren Teil B freilassen (Abb. 16).

Der Up-Kasten in die Öffnung einsetzen und den unteren Teil B anbringen (Abb. 17).

Mit den beiliegenden Schrauben, der UP-Kasten an der Wand befestigen (Abb. 18).

Falls die Wandstärke mehr als 2 cm beträgt, müssen die zwei Teile der Befestigungsklemmen getrennt und der untere Teil B wie in Abbildung 19 gezeigt, positioniert werden.

#### Videosprechgerät OPHERA und OPHERA/B

Die beiden Abdeckungen, wie in Abb. 20 gezeigt, abnehmen. Anschlüsse vornehmen.

Das Gerät mit den beiliegenden Schrauben am Einbaugeschäft befestigen (Abb. 21).

Die Abdeckungen einsetzen, siehe Abb. 22.

#### Auswechseln der Abdeckungen

Das Gerät wird mit 3 auswechselbaren Abdeckungen in unterschiedlichen Farben geliefert.

Für das Auswechseln, wie in Abbildung 20 und 22 gezeigt, vorgehen.

#### Aussenstation für Videosprechanlagen

##### HEV/301-HEVC/301

Der UP - Kasten muß in angemessener Höhe bündig zur Mauer hineinmauern und auf einer Höhe befestigen, dass die Kamera Eigenschaften am besten ausgenutzt werden.

Bei der Montage des UP-Kasten werden mögliche verformungen vermeidet wenn man den bestimmten Abstandshalter verwendet (Abb. 23).

**ACHTUNG.** Die Anschlusskabel sind durch einen der im voraus festgelegten Kabeldurchführungsstellen im unteren Teil des UP-Kastens zu führen (Abb. 23 - A).

Arretierschraube mittels des mitgelieferten Innensechskantschlüssels s 2,5 abschrauben und Tableau von der Chassis abmontieren (Abb. 24).

Für die Montage weiterer Tasten sind die Anweisungen zu befolgen, die mit denselben mitgeliefert werden.

Beide Schutzmarken der im UP - Kasten befindlichen Schraubenlöcher abnehmen und Chassis mittels beiden, mitgelieferten Schrauben fest schrauben (Abb. 25).

Anschlüsse vornehmen. Kärtchenhalter und somit Kärtchen herausnehmen und gewünschte Daten auf Namenskärtchen schreiben (Abb. 29).

**ANMERKUNG.** Es können bis zu max. 2 mm dicke Namenskärtchen verwendet werden.

Zur Tableaux-Montage ist zuerst der obere Teil in die Stirnseite einzufügen.

Danach Arretierschraube mit Innensechskantschlüssel s 2,5 festschrauben (Abb. 30).

#### ENTSORGUNG

Vergewissern Sie sich, dass das Verpackungsmaterial gemäß den Vorschriften des Bestimmungslandes ordnungsgemäß und umweltgerecht entsorgt wird.

Das nicht mehr benutzbare Gerät ist umweltgerecht zu entsorgen.

Die Entsorgung hat den geltenden Vorschriften zu entsprechen und vorzugsweise das Recycling der Geräteteile vorzusehen.

Die wiederverwertbaren Geräteteile sind mit einem Materialsymbol und -zeichen versehen.

## F INSTRUCTIONS POUR L'EMPLOI ET L'INSTALLATION

### PRECAUTIONS POUR L'USAGER

- En cas de défaut, de modification ou d'intervention sur les appareils de l'installation (alimentation, etc.), s'adresser exclusivement au personnel spécialisé.

### PORTIER VIDÉO À COULEURS VIVE VOIX OPHERA









Portier vidéo à couleurs à vive voix OPHERA à utiliser avec les installations de portiers vidéo série 300, X2, X1 et XUP. Sur les installations des portiers vidéo XUP il est nécessaire de raccorder l'interface X1-XUP.

Il doit être installé dans un boîtier à encasturer rectangulaire dédié PHI.

Sur l'appareil est présente une partie mobile inclinable vers l'extérieur de 20° (fig. 1).

Sur le portier vidéo il est possible d'installer un accessoire à touches (fourni) qui permet d'utiliser la fonction à intercommunication.

Il comprend les commandes et les réglages (fig. 2):

-  Activation/Désactivation communication (LED rouge)
-  Ouvre-porte (LED verte) (¹)
-  Mute (LED rouge)
-  Insertion et sélection poste extérieur (²)
- Auxiliaire 1 (³)
- Auxiliaire 2/Appel concierge (LED rouge)
-  Exclusion sonnerie (LED rouge)
-  Réglage sonnerie
-  Luminosité
-  Saturation couleur

(¹) La LED ouvre-porte peut être utilisée uniquement si l'appareil est actif et un raccordement spécifique sur le poste extérieur série 300 a été effectué.

(²) La mise sous tension de l'appareil et, en conséquence, sa connexion avec le poste extérieur seront possibles uniquement si l'installation n'est pas occupée par d'autres communications.









(³) Il n'est possible d'utiliser cette commande que si l'appareil est activé.

La commande est toujours disponible, à condition d'utiliser des actionneurs VLS/300 ou de personnaliser l'alimentateur XA/300LR au moyen du programmeur MPP/300LR ou PCS/300.

### PORTIER VIDÉO À COULEURS VIVE VOIX OPHERA/B

De caractéristiques similaires à celles du portier vidéo OPHERA.

Il comprend les commandes et les réglages (fig. 3):

-  Activation/Désactivation communication (LED rouge)
-  Ouvre-porte (LED verte) (¹)
-  Mute/Confidentialité (LED rouge)
-  Insertion et sélection poste extérieur (²)
- Auxiliaire 1 (³)
-  Appel concierge (LED rouge)
-  Panique (LED rouge)
-  Réglage sonnerie
-  Luminosité
-  Saturation couleur

### Fonctions de base

- Exclusion de la sonnerie avec signal lumineux (le

portier vidéo s'active avec toutes les fonctions), uniquement sur le modèle OPHERA.

- Témoins lumineux signalant une porte ouverte.

- Signal de demande de communication depuis la centrale de conciergerie.

- Entrée pour appel depuis le palier.

- Possibilité d'adresser sur un portier vidéo l'appel de 3 touches du poste externe.

- Appels différenciés en fonction de leur provenance (poste extérieur, palier, centrale de conciergerie, à intercommunication).

- Programmation du type de note d'appel depuis le poste extérieur (4 mélodies) et depuis le palier (4 mélodies).

- Programmation du nombre de sonneries d'appel depuis le poste extérieur (la note d'appel du palier n'est pas programmable).

- Déviation d'un appel à un autre poste intérieur.

En l'absence de réponse de l'utilisateur appelé, il est possible, au moyen de la programmation avec MPP/300LR ou PCS/300, de dévier l'appel à un autre poste intérieur.

- Réglage du volume de la note d'appel sur 3 niveaux.

### Fonctionnement vive-voix

Après l'appel d'un poste externe, appuyer sur la touche  pour activer la communication, la LED s'allume.



Pour couper la conversation appuyer de nouveau sur la touche , la LED s'éteint.



Si durant une conversation vous souhaitez interrompre un instant la communication appuyer sur la touche  ( sur le modèle OPHERA/B), la LED clignote.

Pour reprendre la communication appuyer sur touche  ( sur le modèle OPHERA/B), la LED s'éteint.

### Fonctionnement parle-écoute

Après l'appel d'un poste externe, appuyer sur la touche  pour activer la communication, la LED s'allume.

Maintenir enfoncée la touche  ( sur le modèle OPHERA/B) pour parler avec le poste extérieur.

Relâcher la touche  ( sur le modèle OPHERA/B) pour écouter, la LED s'allume.

Pour couper la communication appuyer sur la touche , la LED s'éteint.

### Sélection du poste extérieur dans des installations ayant plusieurs entrées

Avec l'installation éteinte, appuyer sur la touche d'activation poste externe  pour l'allumage du moniteur. Appuyer de nouveau sur celle-ci pour sélectionner des postes externes.

### Alarme

L'alarme est envoyée à chaque fois qu'un dispositif à distance raccordé à l'entrée AL du bornier M1 s'active.

Cette signalisation a la priorité sur toutes les autres. La commande est gérée par la conciergerie elle-même (l'inscription Alarme et le numéro de l'appelant apparaissent).

### Confidentialité (uniquement sur le modèle OPHERA/B)

Cette fonction est active uniquement avec le portier vidéo éteint.

En appuyant sur le bouton-poussoir Mute/Confidentialité , l'utilisateur s'isole de tous les appels qui lui sont adressés, la LED s'allume. Lorsqu'il effectue un appel au poste intérieur, le concierge est informé de l'état de Confidentialité. Pour abandonner l'état de Confidentialité, appuyer de nouveau sur le même bouton-poussoir, la LED s'éteint.

### L'appel au concierge

En appuyant sur la touche Appel concierge  (• sur le modèle OPHERA si prévu sur l'installation) l'utilisateur effectue un appel à la centrale de conciergerie.

Au cas où le concierge appellerait l'utilisateur et l'utilisateur ne répondrait pas, la LED du poste interne s'allume si le concierge laisse un message.

Lorsque l'utilisateur réussira à communiquer avec le concierge la LED s'éteindra.

### Panique (uniquement sur le modèle OPHERA/B)

En appuyant sur la touche de Panique , l'état de panique est transmis à la centrale de conciergerie

(le message panique et le numéro de l'appelant apparaissent), l'allumage de la LED rouge confirme la réception de la part du concierge.



Cette LED s'éteint lorsque le concierge appelle l'utilisateur.

Cette signalisation a la priorité sur toutes les autres.

### Calibrage des niveaux audio

- Mettre en marche le poste intérieur, appuyer la touche  et sélectionner le mode de fonctionnement parle-écoute.

- Régler les volumes du poste extérieur en fonctionnement parle et écoute.

- Passer au mode vive-voix, appuyer la touche  ( sur le modèle OPHERA/B) et contrôler le bon fonctionnement de la commutation d'un canal à l'autre.

- En cas de difficultés à prendre la ligne dans l'une des deux directions, augmenter légèrement le volume dans cette même direction et le diminuer légèrement dans l'autre.

Dans les installations mixtes (postes intérieurs avec combiné et fonction vive-voix), il est conseillé de régler en premier les niveaux de communication concernant les postes vive-voix.

Régler éventuellement dans le poste extérieur les volumes afin d'obtenir le meilleur compromis possible.

### Fonction du cavalier SW1 (Résistance de fermeture)

L'appareil est pourvu d'un cavalier SW1 (fig. 8) pour l'impédance de fermeture de la ligne signal.

Enlever le cavalier si la ligne continue vers d'autres postes internes de portiers vidéo.

### Fonction du cavalier SW2 (Sélection source d'alimentation)

Le portier vidéo dispose d'un cavalier SW2 (fig. 8) pour la sélection du type d'alimentation (à partir de BUS ou d'alimentateur séparé).

Pour alimentation à partir de BUS X1 (1 seul portier vidéo actif maximum) positionner le cavalier SW2 sur BUS (configuration de default).

Pour une alimentation séparée positionner le cavalier SW2 sur LOCAL (comme poste intérieur supplémentaire en appel simultané ou utilisation dans des installations X2).

### PORTIER VIDÉO À COULEURS VIVE VOIX À INTERCOMMUNICATION OPHERA ET OPHERA/B

L'accessoire à touches fourni permet de transformer le portier vidéo en un appareil à intercommunication. Il comprend les commandes suivantes (fig. 4):

- 1÷4(5÷8) Boutons-poussoir d'appel
- > Bouton-poussoir de doublement (pour les appels 5÷8) (LED rouge)

Pour appliquer l'accessoire à touches enlever le cache gauche et dévisser les deux vis (fig. 5).

Appliquer l'accessoire à intercommunication, visser les deux vis et remettre le cache (fig. 6-7).

L'accessoire permet d'améliorer les fonctions de base du portier vidéo:

- Appels à intercommunication (8 maxi) avec le sélecteur VSE/301 ou pour l'activation de services auxiliaires au moyen d'actionneurs.

- Transfert d'appel fonctionnant à intercommunication.

- Signal lumineux d'installation occupée sur led à doublement.

Lors d'une communication intérieure, tout appel depuis le poste extérieur est signalé au poste intérieur par un signal sonore court et répété toutes les 5 s.

En appuyant sur l'une des touches d'appel et en appuyant sur , il est possible de transférer la communication à un autre poste intérieur.

Le poste qui a reçu l'appel transféré peut à son tour le transférer.

### PROGRAMMATION DE BASE (sans utiliser de programmeurs dédiés)

Pour la programmation de l'appel dans les installations des systèmes 300 ou X1 (X2), voir la documentation jointe à l'alimentateur XA/300LR et au poste extérieur X2.

Pour la programmation des éventuelles touches d'appel 2 et 3 il suffit d'appuyer sur les touches correspondantes après avoir appuyé sur la touche d'appel 1 entrée en programmation des postes internes.

NOTA. Ne pas quitter la programmation du poste intérieur avant d'avoir associé tous les appels souhaités.

Pour la programmation des appels à intercommunication, voir les instructions fournies avec le sélecteur VSE/301.

## PROGRAMMATION AVEC MPP/300LR OU PCS/300

Il est possible de programmer l'appareil au moyen du MPP/300LR en utilisant le profil dédié pour le poste intérieur XC/310 ou au moyen du PCS/300 en sélectionnant le poste intérieur correspondant (OPHERA).

### Programmation des mélodies et du nombre de sonneries

Pour passer en mode de programmation, appuyer 5 fois sur la touche dans les 5 s.

*Un court signal sonore confirme l'entrée en mode de programmation (on passe automatiquement en mode de programmation de la mélodie d'appel du poste extérieur).*

Pour scander en séquence le type de fonction appuyer sur le bouton-poussoir ouvre-porte . L'entrée de chaque fonction est identifiée par un nombre correspondant de brefs signaux sonores:

**A - 1 signal sonore:** programmation de la mélodie associée à l'appel du poste extérieur.

**B - 2 signaux sonores:** programmation de la mélodie associée à l'appel depuis le palier.

**C - 3 signaux sonores:** programmation du nombre de sonneries d'appel du poste externe.

### A - Programmation de la mélodie associée à l'appel depuis le poste extérieur

La mélodie n° 1 de l'appel depuis le poste extérieur, alternée à un court signal sonore, est entendue plusieurs fois.

Pour écouter la mélodie suivante, appuyer sur la touche auxiliaire 2 () ( sur le modèle OPHERA/B) lors de la pause entre le signal sonore et la mélodie.

Répéter l'opération jusqu'à ce que la mélodie souhaitée soit entendue.

Pour enregistrer les nouveaux réglages sans autre programmation, appuyer sur la touche , sinon appuyer sur la touche ouvre-porte pour accéder à la programmation suivante.

### B - Programmation de la mélodie associée à l'appel depuis le palier

La mélodie n° 1 de l'appel depuis le palier, alternée à deux courts signaux sonores, est entendue plusieurs fois.

Pour écouter la mélodie suivante, appuyer sur la touche auxiliaire 2 () ( sur le modèle OPHERA/B) lors de la pause entre le signal sonore et la mélodie.

Répéter l'opération jusqu'à ce que la mélodie souhaitée soit entendue.

Pour enregistrer les nouveaux réglages sans autre programmation, appuyer sur la touche , sinon appuyer sur la touche ouvre-porte pour accéder à la programmation suivante.

### C - Programmation du nombre de sonneries d'appel

Trois courts signaux sonores sont entendus. Appuyer sur la touche auxiliaire 2 () ( sur le modèle OPHERA/B) autant de fois que le nombre de sonneries souhaité (de 1 à 6).

*Dans les installations du système 300, à condition de personnaliser l'alimentateur XA/300LR, il est possible d'augmenter le nombre de sonneries jusqu'à 51.* 3 s après la dernière pression du bouton-poussoir, l'appel sélectionné est entendu pour le nombre de sonneries choisi.

Pour enregistrer les paramètres sans programmation supplémentaire, appuyer sur la touche , sinon appuyer sur ouvre-porte pour accéder de nouveau à la programmation de la mélodie d'appel depuis le poste extérieur.

**NOTA.** À la sortie de la programmation, les derniers paramètres sélectionnés pour chaque type de programmation sont mémorisés.

*Un réglage n'est considéré comme sélectionné que lorsqu'il a été écouté au moins une fois.*

*Pour répéter la procédure d'entrée en programmation, appuyer sur la touche et attendre au moins 5 s.*

**ATTENTION.** Dans les installations avec XA/300LR il est conseillé de regrouper les codes d'identification ID (SN) des postes intérieurs, appliqués à l'extérieur du meuble, et de les noter dans les tableaux joints aux appareils XA/300LR, MPP/300LR et IPC/300LR.

## Fonction des bornes (fig. 8)

### Bornier M1

alimentation local  
de 12÷16 Vca ou 14÷18 Vcc

ligne X1

entrée appel depuis le palier

AL entrée alarme (actif vers masse)

### Caractéristiques techniques

- Standard vidéo: PAL/NTSC.
- Display: LCD TFT en couleurs de 3,5".
- Alimentation: local 12÷16 Vca ou 14÷18 Vcc; centralisée 14÷18 Vcc.
- Alimentation depuis BUS: 15÷20 Vcc.
- Consommation: 400 mA max. (<1 mA à repos).
- Nombre de postes intérieurs actifs en même temps depuis BUS X1: 1.
- Nombre maxi de postes pouvant être branchés à l'alimentateur XA/300LR: 100.
- Nombre maxi de postes pouvant être branchés à un poste extérieur X1: 64 (100 avec XAS/301).
- Ligne de liaison X1: paire non polarisée Z=100 Ω.
- Température de fonctionnement: de 0 °C à +35 °C.

## POSTE EXTÉRIEUR PORTIER VIDÉO HEV/301

Poste extérieur portier vidéo à un bouton-poussoir permettant la gestion complète de l'installation.

En les utilisant avec les platines boutons-poussoir HEP/306-HEP/312D, il est possible de réaliser des installations avec un maximum de 64 points d'utilisation.

Pour les branchements avec les postes intérieurs, le poste extérieur utilise le bus BPT X1 TECHNOLOGY, qui permet de transmettre dans une seule et même paire torsadée de type téléphonique tous les signaux servant au fonctionnement de l'installation. Il est possible d'ajouter, en série au premier poste extérieur, trois autres postes extérieurs de portiers vidéo ou électroniques sans utiliser d'appareils supplémentaires (sélecteurs, distributeurs).

Le poste extérieur est prévu pour loger le kit de signalisation lumineuse d'installation occupée KH50 et 1 kit d'appel KHPS (ou 1 kit KHPD).

Le poste extérieur comprend:

- télécaméra CCD orientable manuellement, tant à l'horizontale qu'à la verticale de ±11° (fig. 26), avec objectif à focale fixe (pour les dimensions de la zone de prise de vue, voir fig. 27);

- groupe phonique;

- LED à infrarouges pour l'éclairage du sujet;

- trois potentiomètres pour les fonctions suivantes (fig. 26-28):

- réglage du volume au poste extérieur;

- réglage du volume au poste intérieur;

- P1 réglage (de 1 à 15 s) de la durée d'activation de la gâche électrique.

Le poste extérieur comprend un signal sonore d'installation occupée et une gâche électrique active. Les câblages fournis permettent un raccordement facile aux différents appareils composant le poste extérieur.

### Fonction des bornes

14÷18V cc

alimentation

sortie gâche électrique

bouton-poussoir ouvre-porte

masse pour gâche électrique

sortie commande auxiliaire 1

sortie commande auxiliaire 2

sortie habilitation poste extérieur

entrée bus provenant d'autres postes extérieurs

B IN

B OUT

sortie bus vers d'autres postes intérieurs ou extérieurs

### Fonction des connecteurs

Connecteur CN1 à 5 voies: à utiliser pour le raccordement à la platine HEP/306 ou HEP/312D.

Connecteur CN3 à 3 voies: à utiliser pour le raccordement aux boutons-poussoir KHPS ou KHPD.

1-rouge: au bouton-poussoir n.2.

2-orange: au bouton-poussoir n.3.

3-jaune: au bouton-poussoir n.4.

**ATTENTION.** Dans les installations avec plusieurs postes extérieurs, il faut conserver la même disposition des boutons-poussoir d'appel.

Connecteur CN4: fourni déjà connecté.

1-noir: au bouton n.1.

2-marron: au bouton n.1.

3-vert: aux LEDS éclairage boutons.

4-jaune: aux LEDS éclairage boutons.

Connecteur CN5 à 2 voies: à utiliser pour le raccordement au kit de signalisation lumineuse KH50.

### Fonction des cavaliers SW1 et SW2 (fig. 28)

SW1: programmation automatique du nombre de postes extérieurs (1 par défaut).

SW2: programmation des postes intérieurs.

**ATTENTION.** Les conducteurs des câblages qui ne sont pas utilisés doivent être isolés.

**Programmation du nombre de postes extérieurs** (opération nécessaire uniquement en présence de plusieurs postes extérieurs).

1 - Se positionner sur le dernier poste extérieur raccordé en série au bus (en principe, celui avec les bornes B IN non connectées).

2 - Enlever le cavalier SW1.

3 - Attendre la note de confirmation (3÷15 s environ).

Le nombre des notes de confirmation signale également le nombre de postes extérieurs présents et programmés (1 note pour le poste extérieur principal et 1 note pour chaque poste extérieur secondaire).

4 - Remettre le cavalier SW1 à sa place.

### Programmation des postes intérieurs

1 - Enlever le cavalier SW2 d'un des postes extérieurs.

2 - Appuyer en même temps sur les touches ouvre-porte et auxiliaire 2 pendant au moins 1 s (l'activation vidéo, si présente, confirme l'opération).

3 - Appuyer brièvement sur la touche pour entrer en communication avec le poste externe.

4 - A partir du poste extérieur, enfoncer le bouton-poussoir d'appel auquel on veut associer le poste intérieur.

5 - Répéter l'opération à partir du point 2 pour tous les autres postes intérieurs.

6 - Remettre le cavalier SW2 à sa place pour quitter la programmation.

**ATTENTION.** La procédure de programmation du sélecteur VSE/301, s'il est présent, ne doit être effectuée qu'après la programmation de l'association des appels des postes extérieurs aux postes intérieurs.

**Dans les installations avec XA/300LR il est conseillé de regrouper les codes d'identification ID (SN) des postes intérieurs, appliqués à l'extérieur du meuble, et de les noter dans les tableaux joints aux appareils XA/300LR, MPP/300LR et IPC/300LR.**

**NOTA.** Une fois que l'alimentation a été programmée à l'aide du PCS/300 ou du MPP/300LR, il n'est plus possible d'accéder à la programmation de base des postes extérieurs.

**Pour rétablir les conditions par défaut, voir le chapitre à ce sujet.**

### Rétablir les conditions par défaut depuis le poste extérieur

1 - Ôter le cavalier SW1.

2 - Fermer le contact de l'ouvre-porte à la masse ().

*Un signal sonore confirme que l'opération a été menée à bien.*

3 - Remettre le cavalier SW1.

## POSTE EXTÉRIEUR PORTIER VIDÉO EN COULEURS HEVC/301

Poste extérieur portier vidéo avec télécaméra en couleurs CCD et LED à lumière blanche pour l'éclairage du sujet. Caractéristiques et fonctions identiques à celles du poste extérieur HEV/301.

### Caractéristiques techniques

- Alimentation:  $\Delta$  14÷18 Vcc.

- Absorption:  $\Delta$

- à l'arrêt avec 14 Vcc 230 mA max.;

- actif avec 14 Vcc 380 mA max.;

- avec gâche électrique active, prévoir 500 mA supplémentaires;

- pour chaque HEP/306-HEP/312D, prévoir 35 mA supplémentaires;

- pour chaque XDV/300A raccordé, prévoir 40 mA supplémentaires;

- pour 64 postes intérieurs, prévoir 64 mA supplémentaires.

- Secret de conversation audio/vidéo.
- Commande gâche électrique: de type par impulsion pour gâche électrique à 12 V 1 A.
- Durée d'activation gâche électrique: réglable de 1 à 15 s.
- Durée d'activation de l'installation: 60 s.
- Temps de durée d'appel: 30 s.
- Sortie bus: alimentation à 15 Vcc pour amplificateur et postes intérieurs pilote vidéo de type symétrique (Z = 100 Ω).
- Sortie commande aux 1: 3,5 Vcc à 1 mA (toujours disponible uniquement avec le poste extérieur actif, temps d'activation identique à celui de la gâche électrique).
- Sortie commande aux 2: 3,5 Vcc à 1 mA (toujours disponible sur toutes les postes extérieurs, durée d'activation 1 s).
- Sortie activation poste extérieur: 3,5 Vcc à 1 mA (actif pendant toute la durée de la communication).
- Température de fonctionnement: de -15 °C à +50 °C.

#### Caractéristiques télécámara du poste extérieur HEV/301

- Standard vidéo: CCIR (EIA).
- Capteur: CCD 1/4".
- Fréquence horizontale: 15.625 Hz (15.750 Hz EIA).
- Fréquence verticale: 50 Hz (60 Hz EIA).
- Sortie vidéo: 1 Vpp composite sur 75 Ω.
- Résolution: 380 lignes.
- Eclairage minimum: 5 lx.
- Rapport signal/bruit: 45 dB.
- Obturateur: électronique automatique de 1/50s à 1/100.000s.
- Objectif: à focale fixe f 3,7 F 4.5.

#### Caractéristiques télécámara du poste extérieur HEVC/301

- Standard vidéo: PAL.
- Capteur: CCD 1/4".
- Fréquence horizontale: 15.625 Hz.
- Fréquence verticale: 50 Hz.
- Sortie vidéo: 1 Vpp composite sur 75 Ω.
- Résolution: 330 lignes.
- Eclairage minimum: 50 lx.
- Rapport signal/bruit: 46 dB.
- Obturateur: électronique automatique.
- Objectif: à focale fixe f 3,7 F 5 (pin-hole).

#### INSTALLATION

**ATTENTION. Le moniteur doit être installé dans une pièce sèche.**

#### Boîtier d'encastrement PHI

Le boîtier peut être installé soit sur le mur que sur des cloisons en placoplâtre, à une hauteur adéquate pour l'utilisateur (fig. 9-10-11), en respectant l'indication HAUT indiquée sur le fond du boîtier d'encastrement.

- Dimensions: 130x114x53,5 mm.

#### Installation au mur

Le boîtier à encastrer doit être installé au ras du mur et muni de la protection en dotation (fig. 12).

#### Installation sur mur en placoplâtre

Placer le boîtier sur le mur afin de prendre les 4 points de repère pour effectuer les trous de 10 mm de diamètre (fig. 13).

Découper le placoplâtre pour obtenir l'espace nécessaire à l'installation du boîtier (fig. 14).

Éliminer les 3 ailettes indiquées figure 15. Insérer la partie supérieure A des étaux de fixation dans le boîtier en laissant libre la partie inférieure B (fig. 16).

Introduire le boîtier dans cet espace et appliquer la partie inférieure B (fig. 17).

Bloquer le boîtier sur le mur en utilisant les vis en dotation (fig. 18).

Si l'épaisseur du mur est supérieure à 2 cm, il faut séparer les deux parties des étaux de fixation, en positionnant la partie inférieure B comme indiqué figure 19.

#### Portier vidéo OPHERA et OPHERA/B

Enlever les deux caches comme indiqué sur fig. 20. Effectuer les raccordements.

Fixer l'appareil au boîtier à encastrer en utilisant les vis fournies (fig. 21). Appliquer les caches comme indiqué sur fig. 22.

#### Remplacement des caches

L'appareil est fourni avec 3 sets de cache de différentes couleurs interchangeables.

Pour le remplacement agir comme indiqué sur les figures 20 et 22.

#### Poste extérieur portier vidéo HEV/301-HEVC/301

Le boîtier d'encastrement doit être muré à fleur du mur et à une hauteur qui permette d'exploiter au mieux les caractéristiques de la télécámara.

Sceller le boîtier avec la pièce d'entretoisement pour éviter toute déformation (fig. 23).

**ATTENTION. Les câbles de raccordement doivent être introduits au travers de l'un des points de découpe prévus situés dans le bas du coffret à encastrement (A de fig. 23).**

A l'aide de la clé mâle hexagonale de s 2,5 fournie, dévisser la vis de blocage et démonter la platine du support mural (fig. 24).

Pour monter d'autres boutons, suivre les instructions fournies avec ceux-ci.

Enlever les deux étiquettes de protection se trouvant sur les trous filetés dans le boîtier d'encastrement et fixer le châssis avec les deux vis fournies (fig. 25).

Effectuer les connexions. Pour écrire les données désirées sur l'étiquette porte-nom, enlever d'abord la protection transparente puis l'étiquette (fig. 29).

**NOTA. Il est possible d'utiliser des étiquettes porte-nom personnalisées ayant une épaisseur de 2 mm maximum.**

Pour monter la platine, insérer d'abord la partie haute dans l'embout puis visser la vis de fixation à l'aide d'une clé mâle pour vis à six pans de s 2,5 (fig. 30).

#### ELIMINATION

S'assurer que le matériel d'emballage n'est pas abandonné dans la nature et qu'il est éliminé conformément aux normes en vigueur dans le pays d'utilisation du produit.

À la fin du cycle de vie de l'appareil, faire en sorte qu'il ne soit pas abandonné dans la nature.

L'appareil doit être éliminé conformément aux normes en vigueur et en privilégiant le recyclage de ses pièces.

Le symbole et le sigle du matériau sont indiqués sur les pièces pour lesquelles le recyclage est prévu.

#### E INSTRUCCIONES PARA LA UTILIZACIÓN Y INSTALACIÓN

#### ADVERTENCIAS PARA EL USUARIO

**- En caso de avería o necesidad de modificación o intervención sobre los aparatos de la instalación (alimentador, etc.) dirigirse al personal especializado.**

#### VIDEOPORTERO EN COLOR MANOS LIBRES OPHERA





Videoportero en color con manos libres OPHERA, para utilizar en instalaciones de videoporteros de la serie 300, X2, X1 y XUP.

En instalaciones de videoportero XUP es necesario conectar el interfaz X1-XUP.

Debe instalarse en una específica caja empotrable rectangular PHI. En el aparato hay una parte móvil que se puede inclinar 20° hacia el exterior (fig. 1).

El videoportero está predisuesto para introducir un accesorio de botones que se entrega junto con él, y que permite añadir la función intercomunicadora.

Dispone de los siguientes mandos y regulaciones (fig. 2):

-  Activación/Desactivación comunicación (LED rojo)
-  Abrepuerta (LED verde) (¹)
-  Mute (LED rojo)
-  Habilitación y selección placa exterior (²)
- Auxiliar 1 (³)
- Auxiliar 2/Llamada conserje (LED rojo)
-  Inhabilitación del timbre (LED rojo)

 Regulación del timbre

 Luminosidad

 Saturación color

(¹) El LED del abrepuerta sólo se puede usar si el aparato se encuentra activo y se ha realizado una conexión específica en la placa exterior serie 300.

(²) El encendido del aparato y la consiguiente conexión con la placa exterior se pueden realizar sólo si el equipo no está ocupado por otras comunicaciones.









(³) Es posible utilizar este comando sólo si el aparato está activo.

Prevía utilización de actuadores VLS/300 o personalización del alimentador XA/300LR mediante programador MPP/300LR o PCS/300, el comando está siempre disponible.

#### VIDEOPORTERO EN COLOR MANOS LIBRES OPHERA/B

Con características parecidas a los videoportero OPHERA.

Dispone de los siguientes mandos y regulaciones (fig. 3):

-  Activación/Desactivación comunicación (LED rojo)
-  Abrepuerta (LED verde) (¹)
-  Mute/Intimididad (LED rojo)
-  Habilitación y selección placa exterior (²)
- Auxiliar 1 (³)
-  Llamada conserje (LED rojo)
-  Pánico (LED rojo)
-  Regulación del timbre
-  Luminosidad
-  Saturación color

#### Funciones básicas

- Inhabilitación del timbre con señalación luminosa (el videoportero se activa con todas las funciones en cualquier caso), sólo en el modelo OPHERA.

- Señalización luminosa del estado de puerta abierta.

- Señalización de solicitud de comunicación por parte de la centralita de conserjería.

- Entrada para llamada desde el rellano.

- Posibilidad de dirigir a un solo videoportero la llamada de 3 botones de la placa externa.

- Llamadas distinguidas según su procedencia (placa exterior, rellano, centralita de conserjería, intercomunicador).

- Programación del tipo de nota de llamada desde la placa exterior (4 melodías) y desde el rellano (4 melodías).

- Programación del número de timbres de llamada desde la placa exterior (la nota de llamada desde el rellano no es programable).

- Desvío de llamada a otro derivado interno.



A falta de respuesta por parte del usuario llamado, tramite programación con MPP/300LR o PCS/300, es posible desviar la llamada a otro derivado interno.



- Regulación, en 3 niveles, del volumen de la nota de llamada.

#### Funcionamiento manos libres

Tras la llamada desde placa exterior, pulsar el botón  para activar la comunicación, el LED se enciende.



Para cerrar la comunicación, pulsar de nuevo el botón  , el LED se apaga.



Si durante una conversación se desea interrumpir la comunicación temporalmente, pulsar el botón  ( en el modelo OPHERA/B), el LED parpadea.

Para retomar la comunicación, pulsar  ( en el modelo OPHERA/B), el LED se apaga.

#### Funcionamiento hablo-escucho

Tras la llamada desde placa exterior, pulsar el botón  para activar la comunicación, el LED se enciende.

Mantener pulsado el botón  ( en el modelo OPHERA/B) para hablar con la placa exterior.

Soltar el botón  ( en el modelo OPHERA/B) para escuchar, el LED se enciende.

Para cerrar la comunicación, pulsar el botón  , el LED se apaga.

## Selección de la placa exterior en equipos con varias entradas

Con el equipo apagado, pulsar el botón de activación de la placa exterior  para encender el monitor, y volverlo a pulsar para seleccionar las placas exteriores.

## Alarma

La alarma se envía cada vez que un dispositivo remoto cualquiera, conectado a la entrada AL de la bornera M1, se activa.

Esta señalización tiene prioridad sobre todas las demás.

El comando es administrado por la propia conserjería (aparece el mensaje Alarma y el número del que llama).

## Intimidad (sólo en el modelo OPHERA/B)

Esta función sólo está activa con el videoportero apagado.

Apretando el pulsador de Mute/Intimidad  el usuario se aísla de todas las llamadas dirigidas a él, el LED se enciende.

Al conserje, si realiza una llamada al derivado interno, es indicado el estado Intimidad.

Para salir del estado de Intimidad se debe apretar de nuevo el mismo pulsador, el LED se apaga.

## Llamada Conserje

Pulsando el botón de Llamada al conserje  (●) en el modelo OPHERA, si se encuentra instalado) el usuario realiza una llamada a la centralita de conserjería.

En caso de que el portero llame al usuario y el usuario no responda, el LED del derivado interno se enciende si el portero deja un mensaje.

Cuando el usuario consiga ponerse en contacto con el portero, se apagará el LED.

## Pánico (sólo en el modelo OPHERA/B)

Pulsando el botón de Pánico  se envía a la centralita de conserjería el estado de pánico (aparece en pantalla el mensaje 'Pánico' y el número del que llama), el encendido del LED rojo confirma que el conserje la ha recibido de forma correcta.



Este LED se apaga cuando el conserje llama al usuario.

Esta señalización tiene prioridad sobre todas las demás.

## Calibrado de los niveles de audio

- Activar el derivado interno, pulsar el botón  y seleccionar la modalidad de funcionamiento hablo-escucho.

- Ajustar los volúmenes en la placa exterior en funcionamiento hablo y escucho.

- Pasar al funcionamiento manos libres, pulsar el botón  ( en el modelo OPHERA/B) y comprobar que sea correcta la conmutación de un canal al otro.

- Si hubiera dificultades para coger la línea en una de las dos direcciones, aumentar ligeramente el volumen en la dirección en que es difícil coger la línea y reducirlo ligeramente en la dirección opuesta. En las instalaciones mixtas (derivados internos con auricular y manos libres) se aconseja ajustar primero los niveles de comunicación relativos a los derivados manos libres.

Eventualmente ajustar en la placa exterior los volúmenes para conseguir la mejor solución.

## Función del puente SW1 (Resistencia de cierre)

El aparato dispone de un puente SW1 (fig. 8) para la impedancia de cierre de la línea señal. Eliminar el puente si la línea prosigue hacia otros derivados internos de videoportero.

## Función del puente SW2 (Selección de fuente de alimentación)

El videoportero dispone de un puente SW2 (fig. 8) para seleccionar el tipo de alimentación (desde BUS o desde alimentador separado).

Para alimentación desde BUS X1 (máx. 1 solo derivado de vídeo portero activo), dirigir el puente SW2 a BUS (configuración por defecto).

Para alimentación separada, dirigir el puente SW2 a LOCAL (como derivado adjunto en llamada simultánea o utilización en implantes X2).

## VIDEOPORTERO EN COLOR MANOS LIBRES INTERCOMUNICADOR OPHERA Y OPHERA/B

El accesorio de botones que se entrega permite

transformar el videoportero en un aparato intercomunicador.

Dispone de los siguientes comandos (fig. 4):

- 1÷4(5÷8) Pulsadores para la llamada
- > Pulsador de duplicación (para llamadas 5÷8) (LED rojo)

Para aplicar el accesorio de botones, quitar la cubierta izquierda y desatornillar los dos tornillos (fig. 5).

Montar el accesorio intercomunicador, atornillar los dos tornillos y montar la cubierta (fig. 6-7).

El accesorio permite implementar las funciones básicas del videoportero:

- Llamadas intercomunicadoras (máx. 8) con el selector VSE/301 o para activación de servicios auxiliares trámite actuadores.

- Transferencia de llamada en funcionamiento intercomunicación.

- Aviso luminoso de instalación ocupada en led de duplicación.

*Durante una conversación interna, una eventual llamada desde la placa exterior es señalada al derivado interno por una señal acústica breve repetida cada 5 s.*

*Presionando uno de los pulsadores de llamada y pulsando  es posible transferir la conversación a otro derivado interno.*

*El derivado que ha recibido la llamada transferida puede, a su vez, transferir de nuevo la llamada.*

## PROGRAMACIÓN BÁSICA

(sin utilización de programadores dedicados)

Para la programación de la llamada en las instalaciones sistema 300 o X1 (X2) véase la documentación adjunta al alimentador XA/300LR y a la placa exterior X2.

Para la programación de los eventuales botones de llamada 2 y 3 basta pulsar las teclas correspondientes después del primer pulsador de llamada, antes de entrar en la programación de los derivados internos.

**NOTA. No salir de la programación del derivado interno antes de haber asociado todas las llamadas deseadas.**

Para la programación de las llamadas intercomunicadoras véase las instrucciones que acompañan al selector VSE/301.

## PROGRAMACIÓN CON MPP/300LR O PCS/300

Es posible programar el aparato trámite MPP/300LR utilizando el perfil dedicado para el derivado interno XC/310 o mediante PCS/300 seleccionando el derivado correspondiente (OPHERA).

## Programación de las melodías y del número de timbres

Para entrar en la programación pulsar 5 veces el botón  dentro de 5 s.

*Una señal acústica breve confirma la entrada en la programación (se entra automáticamente en la programación de la melodía de llamada desde la placa exterior).*

Para recorrer en secuencia el tipo de función, pulsar el botón abrepuerta .

La entrada en cada función está identificada por un número correspondiente de señales acústicas breves:

**A - 1 señal acústica:** programación de la melodía asociada con la llamada desde la placa exterior.



**B - 2 señales acústicas:** programación de la melodía asociada con la llamada desde el rellano.

**C - 3 señales acústicas:** programación del número de timbres de llamada de la placa exterior.

## A - Programación de la melodía asociada con la llamada desde la placa exterior

Se oye varias veces la melodía n. 1 de la llamada desde la placa exterior, alternada con una señal acústica breve.

Para escuchar la melodía siguiente pulsar el botón auxiliar 2 (●) ( en el modelo OPHERA/B) durante la pausa entre la señal acústica y la melodía. Repetir la operación hasta que se escucha la melodía deseada.

Para memorizar la nueva configuración sin otras programaciones pulsar el botón , sino pulsar el botón abrepuerta  para entrar en la programación siguiente.



## B - Programación de la melodía asociada con la llamada desde el rellano

Se oye varias veces la melodía n. 1 de la llamada

desde el rellano, alternada con dos señales acústicas breves.

Para escuchar la melodía siguiente pulsar el botón auxiliar 2 (●) ( en el modelo OPHERA/B) durante la pausa entre la señal acústica y la melodía.

Repetir la operación hasta que se escucha la melodía deseada.



Para memorizar la nueva configuración sin otras programaciones pulsar el botón , sino pulsar el botón abrepuerta  para entrar en la programación siguiente.

## C - Programación del número de timbres de llamada

Se oyen 3 señales acústicas breves. Pulsar el botón auxiliar 2 (●) ( en el modelo OPHERA/B) tantas veces cuantos son los timbres que se desea programar (de 1 a 6).

*En instalaciones sistema 300, previa personalización del alimentador XA/300LR, es posible aumentar el número de timbres hasta 51.*

Al cabo de 3 s desde la última presión del botón se oye la llamada seleccionada para el número de timbres seleccionado.

Si se desea memorizar las configuraciones sin ulteriores programaciones, pulsar el botón , sino pulsar el botón  para acceder de nuevo a la programación de la melodía de llamada desde la placa exterior.

**NOTA. Al salir de la programación son memorizadas las últimas configuraciones seleccionadas para cada tipo de programación.**

**Una configuración es considerada seleccionada sólo si ha sido escuchada por lo menos una vez.**

**Para repetir el procedimiento de entrada en la programación, pulsar el botón  y esperar por lo menos 5 s.**

**ATENCIÓN. En las instalaciones con XA/300LR se recomienda recoger los códigos de identificación ID (SN) de los derivados internos, aplicados al exterior del meuble, y apuntarlos en las tablas adjuntas a los aparatos XA/300LR, MPP/300LR y IPC/300LR.**

## Función de los bornes (fig. 8)

Bornera M1

 alimentación local

 de 12÷16 Vca ó 14÷18 Vcc

**B** línea X1

 entrada llamada desde el rellano

**AL** entrada alarma (activo hacia masa)

## Características técnicas

- Standard vídeo: PAL/NTSC.
- Display: LCD TFT de colores de 3,5".
- Alimentación: local 12÷16 Vca o 14÷18 Vcc, centralizada 14÷18 Vcc.
- Alimentación desde BUS: 15÷20 Vcc.
- Consumo: 400 mA max (<1 mA en reposo).
- Número de derivados activos simultáneos desde BUS X1: 1.
- Número máximo de derivados que se pueden conectar al alimentador XA/300LR: 100.
- Número máximo de derivados que se pueden conectar a una placa exterior X1: 64 (100 con XAS/301).
- Línea de conexión X1: par no polarizado Z=100Ω.
- Temperatura de funcionamiento: entre 0 °C y +35 °C.

## PLACA EXTERIOR DE VIDEOPORTERO HEV/301

Placa exterior de videoportero con un botón que permite la completa gestión de la instalación.

Con la combinación de las placas de pulsadores HEP/306-HEP/312D es posible realizar instalaciones de como máximo 64 usuarios.

Para las conexiones con los derivados internos la placa exterior utiliza el bus BPT X1 TECHNOLOGY, que permite transmitir por un único par, trenzado, de tipo telefónico, todas las señales para el funcionamiento de la instalación.

Es posible añadir, en serie con respecto a la primera placa exterior, otras tres placas exteriores, tanto de videoportero como de portero electrónico sin emplear ulteriores aparatos (selectores, distribuidores).

La placa exterior está predispuesta para alojar al kit de señalización luminosa de instalación ocupada KHSO y 1 kit de llamada KHPS (o 1 kit KHPD).

La placa exterior viene completa de:

- cámara video CCD orientable manualmente, tanto en horizontal como en vertical en  $\pm 11^\circ$  (fig. 26), con objetivo de focal fija (para las medidas de la zona enfocada ver la fig. 27);
- grupo fónico;
- LED de infrarrojos para la iluminación del sujeto;
- tres potenciómetros para las siguientes funciones (fig. 26-28):

- regulación del volumen en la placa exterior;
- regulación del volumen en el derivado interno;
- P1 regulación (de 1 a 15 s) del tiempo de activación de la cerradura eléctrica.

La placa exterior dispone de señal acústica de instalación ocupada y de cerradura eléctrica activa. Los cableados incluidos en el suministro permiten una fácil conexión con los varios aparatos que componen la placa exterior.

#### Función de los bornes

14÷18 Vcc
alimentación
salida cerradura eléctrica
botón abrepuerta
masa para cerradura eléctrica
salida comando auxiliar 1
salida comando auxiliar 2
salida habilitación placa exterior
entrada bus desde otras
placas exteriores
salida bus hacia los derivados internos u
otras placas exteriores

#### Función de los conectadores

**Conector CN1 de 5 polos:** a utilizar para la conexión con la placa HEP/306 ó HEP/312D.

**Conector CN3 de 3 polos:** a utilizar para la conexión con los pulsadores KHPS ó KHPD.

- 1-rojo: al pulsador n.2.
- 2-naranja: al pulsador n.3.
- 3-amarillo: al pulsador n.4.

**ATENCIÓN.** En instalaciones con varias placas exteriores es necesario mantener la misma disposición de los pulsadores de llamada.

**Conector CN4:** ya suministrado conecado.

- 1-negro: al pulsador n.1.
- 2-marrón: al pulsador n.1.
- 3-verde: a los LEDs iluminación pulsadores.
- 4-amarillo: a los LEDs iluminación pulsadores.

**Conector CN5 de 2 polos:** a utilizar para la conexión con el kit de señalización luminosa KHSO.

#### Función de los puentes SW1 y SW2 (fig. 28)

**SW1:** programación automática número placas exteriores (por omisión 1).

**SW2:** programación derivados internos.

**ATENCIÓN.** Es preciso aislar los conductores de los cableados no utilizados.

**Programación número placas exteriores** (operación necesaria sólo ante varias placas externas)

- 1 - Ponerse en la última placa exterior conectada en serie con el bus (en general aquella con los bornes B IN no conectados).
- 2 - Quitar el puente SW1.
- 3 - Esperar la nota de confirmación (cerca 3÷15 s). El número de las notas de confirmación señala también el número de placas exteriores presentes y programadas (1 nota para la placa exterior principal y 1 nota para cada placa exterior secundaria).
- 4 - Conectar de nuevo el puente SW1.

#### Programación de los derivados internos

- 1 - Quitar el puente SW2 en una placa exterior cualquiera.
- 2 - Pulsar simultáneamente los botones abrepuerta y auxiliar 2 durante al menos 1 s (la activación del video, si está presente, confirma que la operación ha tenido éxito).
- 3 - Pulsar el botón brevemente para entrar en comunicación con la placa exterior.
- 4 - Desde la placa exterior pulsar el botón de llamada con el cual asociar el derivado interno.
- 5 - Repetir la operación desde el punto 2 con todos los demás derivados internos.
- 6 - Conectar de nuevo el puente SW2 para salir de la programación.

**ATENCIÓN.** El procedimiento de programación del selector VSE/301, si presente, debe ser efectuado sólo después de la programación de la asociación de las llamadas desde las placas externas con los derivados internos.

**En las instalaciones con XA/300LR se recomienda recoger los códigos de identificación ID (SN) de los derivados internos, aplicados al exterior del mueble, y apuntarlos en las tablas adjuntas a los aparatos XA/300LR, MPP/300LR y IPC/300LR.**

**NOTA.** Una vez programado el alimentador mediante PCS/300 ó MPP/300LR no será más posible acceder a la programación base de las placas exteriores.

**Para restablecer las condiciones por defecto véase el capítulo correspondiente.**

#### Restablecimiento de las condiciones predeterminadas desde la placa exterior

- 1 - Quitar el puente SW1.
- 2 - Cerrar el contacto del abrepuerta a masa (-,  $\oplus$ ). Una nota acústica confirma que la operación ha sido efectuada.
- 3 - Poner de nuevo el puente SW1.

#### PLACA EXTERIOR DE VÍDEOPORTERO DE COLORES HEVC/301

Placa exterior de videoportero provista de cámara vídeo de colores CCD y LED de luz blanca per la iluminación del sujeto.

Con características y funciones parecidas a la placa exterior HEV/301.

#### Características técnicas

- Alimentación:  $\Delta$  14÷18 Vcc.
- Consumo:  $\Delta$
- en reposo con 14 Vcc 230 mA máx.;
- activa con 14 Vcc 380 mA máx.;
- con cerradura eléctrica activa llega a 500 mA;
- para cada HEP/306-HEP/312D añadir 35 mA;
- para cada XDV/300A conectado añadir 40 mA;
- para 64 derivados internos añadir 64 mA.
- Secreto de conversación audio/vídeo.
- Comando cerradura eléctrica: de tipo impulso para cerradura eléctrica de 12 V 1 A.
- Tiempo activación cerradura eléctrica: regulable entre 1 y 15 s.
- Tiempo de activación del equipo: 60 s.
- Tiempo de duración de llamada: 30 s.
- Salida bus: alimentación de 15 Vcc para amplificador y derivados internos, driver vídeo de tipo balanceado ( $Z = 100 \Omega$ ).
- Salida comando aux 1: 3,5 Vcc a 1 mA (siempre disponible sólo con placa exterior activa, tiempo de activación igual que el tiempo de activación de la cerradura eléctrica).
- Salida comando aux 2: 3,5 Vcc a 1 mA (siempre disponible en todas placas exteriores, tiempo de activación 1 s).
- Salida activación placa externa: 3,5 Vcc a 1 mA (activa durante todo el tiempo de la comunicación).
- Temperatura de funcionamiento: entre  $-15^\circ\text{C}$  y  $+50^\circ\text{C}$ .

#### Características cámara vídeo de la placa exterior HEV/301

- Estándar vídeo: CCIR (EIA).
- Sensor: CCD 1/4".
- Frecuencia horizontal: 15.625 Hz (15.750 Hz EIA).
- Frecuencia vertical: 50 Hz (60 Hz EIA).
- Salida vídeo: 1Vpp compuesto en 75  $\Omega$ .
- Resolución: 380 líneas.
- Iluminación mínima: 5 lx.
- Relación señal/ruido: 45 dB.
- Obturador: electrónico automático de 1/50s a 1/100.000s.
- Objetivo: de foco fijo f 3.7 F 4.5.

#### Características cámara vídeo de la placa exterior HEVC/301

- Estándar vídeo: PAL.
- Sensor: CCD 1/4".
- Frecuencia horizontal: 15.625 Hz.
- Frecuencia vertical: 50 Hz.
- Salida vídeo: 1Vpp compuesto en 75  $\Omega$ .
- Resolución: 330 líneas.
- Iluminación mínima: 5 lx.
- Relación señal/ruido: 46 dB.
- Obturador: electrónico automático.
- Objetivo: de foco fijo f 3,7 F 5 (pin-hole).

#### INSTALACIÓN

**ATENCIÓN.** Se recomienda instalar el monitor en un ambiente seco.

#### Caja de empotrar PHI

La caja puede instalarse tanto en un muro como en una pared de yeso, a una altura adecuada para el usuario (fig. 9-10-11) y respetando la indicación ALTO que se muestra en el fondo de la caja empotrable.

- Dimensiones: 130x114x53,5 mm.

#### Instalación sobre muro

La caja empotrable se encaja a ras de pared, equipada con la protección que se entrega con ella (fig. 12).

#### Instalación sobre pared de yeso

Apretar la caja contra la pared para marcar los cuatro puntos de referencia para efectuar orificios de 10 mm de diámetro (fig. 13).

Cortar el yeso para crear los orificios donde se introduce la caja (fig. 14).

Eliminar las 3 aletas que se indican en fig. 15.

Introducir en la caja la parte superior (A) de los bornes de fijación, dejando libre la parte inferior (B) (fig. 16).

Introducir en el orificio la caja de empotrar y aplicar la parte inferior B (fig. 17).

Fijar la caja a la pared por medio de los tornillos que se entregan (fig. 18).

Si el espesor de la pared es mayor de 2 cm, es necesario separar las dos partes de los bornes de fijación colocando la parte inferior (B) como se indica en fig. 19.

#### Videoportero OPHERA y OPHERA/B

Quitar las dos cubiertas como se indica en fig. 20. Realizar las conexiones.

Fijar el aparato a la caja empotrable usando los tornillos entregados (fig. 21).

Montar las cubiertas como se indica en fig. 22.

#### Sustitución de las cubiertas

El aparato se entrega con 3 juegos de cubiertas intercambiables de distinto colore.

Para la sustitución, actuar como se indica en fig. 20 y 22.

#### Placa exterior de videoportero HEV/301-HEVC/301

Es preciso empotrar la caja a ras de pared y a una altura tal que permita aprovechar al máximo las cualidades de la telecámara.

Al montar las cajas de empotrar se podrán evitar posibles deformaciones utilizando el separador que se incluye en el suministro (fig. 23).

**ATENCIÓN.** Los cables de conexión se deben pasar por uno de los puntos pretroquelados, situados en la parte inferior de la caja a empotrar (A de fig. 23).

Con la llave hexagonal macho de s 2,5 incluida en el suministro, desenroscar el tornillo de bloqueo y desmontar la placa de la base (fig. 24).

Para montar ulteriores pulsadores es preciso seguir las instrucciones que los acompañan.

Quitar las dos cubiertas protectoras de los agujeros roscados en la caja de empotrar y asegurar el bastidor con los dos tornillos incluidos en el suministro (fig. 25).

Efectuar las conexiones. Para escribir los datos que se desea en el letrero de identificación, retirar el sujetaletrero y seguidamente el propio letrero (fig. 29).

**NOTA.** Se pueden usar letreros de identificación personalizados siempre y cuando no superen los 2 mm de espesor.

Para montar la placa, primero se debe introducir la parte superior en el cabezal y seguidamente, utilizando una llave macho hexagonal s 2,5, enroscar el tornillo bloqueador (fig. 30).

#### ELIMINACION

Comprobar que no se tire al medio-ambiente el material de embalaje, sino que sea eliminado conforme a las normas vigentes en el país donde se utilice el producto.

Al final del ciclo de vida del aparato evitese que éste sea tirado al medioambiente.

La eliminación del aparato debe efectuarse conforme a las normas vigentes y privilegiando el reciclaje de sus partes componentes.

En los componentes, para los cuales está prevista la eliminación con reciclaje, se indican el símbolo y la sigla del material.

## P INSTRUÇÕES PARA O USO E INSTALAÇÃO

### ADVERTÊNCIAS PARA O UTENTE

- No caso de avaria, modificação ou intervenção sobre os aparelhos do equipamento (alimentador, etc.) sirvam-se de pessoal especializado.

### VÍDEO PORTEIRO A CORES

#### VIVA VOZ OPHERA









Vídeo porteiro a cores viva-voz OPHERA a utilizar nas instalações de vídeo porteiros série 300, X2, X1 e XUP. Nas instalações de vídeo porteiros XUP é necessário ligar a interface X1-XUP.

Deve ser instalado numa caixa de encaixe rectangular dedicada PHI.

No aparelho há uma parte móvel inclinável para fora de 20° (fig. 1).

O vídeo porteiro é predisposto para a introdução de um acessório de botões fornecidos, que permite o acréscimo da função intercomunicante.

Está munido dos seguintes comandos e sinalizações (fig. 2):

-  Activação/Desactivação comunicação (LED vermelho)
-  Abertura da porta (LED verde) (¹)
-  Mute (LED vermelho)
-  Inserção e selecção da placa botoneira (²)
  - Auxiliare 1 (³)
  - Auxiliare 2/Chamada porteiro (LED vermelho)
-  Exclusão dos sons (LED vermelho)
-  Regulação dos sons
-  Luminosidade
-  Saturação cor

(¹) O LED de abertura porta pode ser utilizado somente se o aparelho estiver activo e foi executado uma ligação específica com a placa botoneira série 300.

(²) A ligação do aparelho, e a conseqüente ligação com a placa botoneira, serão possíveis somente se o equipamento não estiver ocupado com outras comunicações.

(³) É possível utilizar este comando só se o aparelho estiver ligado.









Prévia utilização dos actuadores VLS/300 ou personalização do alimentador XA/300LR através do programador MPP/300LR ou PCS/300, o comando está sempre disponível.

### VÍDEO PORTEIRO A CORES

#### VIVA-VOZ OPHERA/B

De características semelhantes ao vídeo-porteiro OPHERA.

Está munido dos seguintes comandos e sinalizações (fig. 3):

-  Activação/Desactivação comunicação (LED vermelho)
-  Abertura da porta (LED verde) (¹)
-  Mute/Privacy (LED vermelho)
-  Inserção e selecção da placa botoneira (²)
  - Auxiliare 1 (³)
-  Chamada porteiro (LED vermelho)
-  Pânico (LED vermelho)
-  Regulação dos sons
-  Luminosidade
-  Saturação cor

#### Funções base

- Exclusão dos sons com sinalização luminosa (o vídeo porteiro activa-se todavia com todas as funções), somente no modelo OPHERA.

- Sinalização luminosa do estado de porta aberta.

- Sinalização de pedido de comunicação por parte da central de portaria.

- Entrada para chamada do patamar.

- Possibilidade de endereçar num vídeo porteiro a chamada de 3 botões do ponto externo.

- Chamadas diferenciadas em base à proveniência (placa botoneira, patamar, central de portaria, intercomunicador).

- Programação do tipo de nota de chamada da placa botoneira (4 melodias) e do patamar (4 melodias).

- Programação do número de toques de chamada da placa botoneira (a nota de chamada pelo andar não é programável).

- Desvio de chamada a outro derivado interno.



Na ausência de resposta por parte do utente chamado, através da programação com MPP/300LR ou PCS/300, é possível desviar a chamada a outro derivado interno.



- Regulação do volume da nota de chamada em 3 níveis.

#### Funcionamento viva-voz

Após a chamada de placa botoneira, carregar o botão  para activar a comunicação, acende-se o LED.



Para fechar a comunicação carregue novamente o botão , o LED se apaga.



Se durante uma conversa se quer interromper temporariamente a comunicação carregue o botão  ( no modelo OPHERA/B), o LED lampeja.

Para retomar a comunicação carregue  ( no modelo OPHERA/B), o LED se apaga.

#### Funcionamento para falar e auscultar

Após a chamada de placa botoneira, carregar o botão  para activar a comunicação, acende-se o LED.

Mantenha carregado o botão  ( no modelo OPHERA/B) para falar com o ponto externo.

Solte o botão  ( no modelo OPHERA/B) para ouvir, o LED se acende.

Para fechar a comunicação carregue o botão , o LED se apaga.

#### Seleção da placa botoneira em instalações com várias entradas

Com a instalação desligada carregar o botão de activação da placa botoneira  para ligar o monitor. Carregar de novo o mesmo para a selecção das placas botoneiras.

#### Alarme

O alarme é enviado todas as vezes que qualquer dispositivo remoto interligado à entrada AL da regua de bornes M1 se activa.

Esta sinalização é prioritária sobre todas as outras. O comando é administrado pela própria portaria (aparece a escrita Alarme e o número de quem chama).

#### Privacy (somente no modelo OPHERA/B)

Esta função é activa somente com o vídeo porteiro desligado.

Carregando no botão Mute/Privacy  o utente se isola de todas as chamadas endereçadas a ele, o LED se acende.

Ao porteiro, se efectua uma chamada ao derivado interno, é indicado o estado Privacy.

Para sair do estado de Privacy tornar a carregar no mesmo botão, o LED se apaga.

#### Chamada Porteiro

Ao apertar o botão Chamada porteiro  (: no modelo OPHERA se previsto na instalação) o utente efectua uma chamada à central de portaria.

Se o porteiro chama o utente e o utente não responde o LED do derivado interno acende se o porteiro deixa uma mensagem.

Quando o utente consegue comunicar com o porteiro o LED apaga.

#### Pânico (somente no modelo OPHERA/B)



Ao apertar o botão de Pânico  é enviado à central de portaria o estado de pânico (aparece a escrita Pânico e o número de quem chama) o acendimento do LED vermelho confirma o recebimento por parte do porteiro.

Este LED apaga quando o porteiro chama o utente. Esta sinalização é prioritária sobre todas as outras.

#### Afinação dos níveis áudio

- Activar o derivado interno, carregar o botão  e seleccionar a modalidade de funcionamento falo-escuto.

- Regular os volumes na placa botoneira em funcionamento falo e escuto.

- Passar em funcionamento viva-voz, carregar o botão  ( no modelo OPHERA/B) e controlar a regularidade da comutação de um canal ao outro.

- Se por acaso existissem dificuldades em agarrar a linha numa das duas direcções, aumentar ligeiramente o volume na direcção em que é difícil agarrar a linha e diminuir-lo ligeiramente na direcção oposta.

Nas instalações mistas (derivados internos com auscultador e viva-voz) aconselha-se de regular antes os níveis de comunicação relativos aos derivados viva-voz.

Eventualmente regular na placa botoneira os volumes a fim de obter o melhor ajuste.

#### Função da ponte SW1 (Resistência de fecho)

O aparelho dispõe de uma ponte SW1 (fig. 8) para a impediência de fecho da linha sinal.

Tirar a ponte se a linha continua para outros derivados internos de vídeo porteiros.

#### Função da ponte SW2 (Seleção fonte de alimentação)

O vídeo porteiro dispõe de uma ponte SW2 (fig. 8) para a selecção do tipo de alimentação (pelo BUS ou pelo alimentador separado).

Para alimentação pelo BUS X1 (max somente 1 derivado vídeo porteiro ativo) posicionar a ponte SW2 em BUS (configuração de Default).

Para alimentação separada posicionar a ponte SW2 em LOCAL (como derivado adicional em chamada simultânea ou utilização em instalações X2).

### VÍDEO PORTEIRO A CORES VIVA-VOZ INTERCOMUNICANTE OPHERA E OPHERA/B

O acessório botões fornecido permite de transformar o vídeo porteiro em aparelho intercomunicante. Está dotado dos seguintes comandos (fig. 4):

- 1÷4(5÷8) Botões para a chamada
- > Botão de reduplicação (para chamadas 5÷8) (LED vermelho)

Para aplicar o acessório botões remove a tampa esquerda e desparafuse os dois parafusos (fig. 5). Introduza o acessório intercomunicante, aparafuse os dois parafusos e introduza a tampa (fig. 6-7).

O acessório permite de implementar as funções base do vídeo porteiro:

- Chamadas intercomunicantes (máx. 8) com o selector VSE/301 ou para activação dos serviços auxiliares através dos actuadores.

- Transferência de chamada em funcionamento intercomunicante.

- Sinalização luminosa de equipamento ocupado no led de duplicação.

*Durante uma conversação interna uma eventual chamada da placa botoneira é sinalizada ao derivado interno através de um sinal acústico breve, que se repete em cada 5 s.*

*Premindo um dos botões de chamada e a carregar  é possível transferir a conversação a outro derivado interno.*

*O derivado que recebeu a chamada transferida pode por sua vez tornar a transferir a chamada.*

### PROGRAMAÇÃO BASE

(sem a utilização dos programadores dedicados)

Para a programação da chamada nas instalações sistema 300 o X1 (X2) ver a documentação anexada ao alimentador XA/300LR e placa botoneira X2.

Para a programação dos eventuais botões de chamada 2 e 3 é suficiente carregar as teclas correspondentes sucessivamente ao primeiro botão de chamada, com a prévia entrada na programação dos derivados internos.

**NOTA.** Não sair da programação do derivado interno antes de ter associado todas as chamadas desejadas.

Para a programação das chamadas intercomunicantes ver as instruções anexadas ao selector VSE/301.

### PROGRAMAÇÃO COM MPP/300LR OU PCS/300

É possível programar o aparelho através do MPP/300LR utilizando o perfil dedicado para o derivado interno XC/310 ou mediante PCS/300 seleccionando el derivado correspondente (OPHERA).

### Programação das melodias e do número de toques

Para entrar em programação carregar 5 vezes o botão  dentro de 5 s.

*Um sinal acústico breve confirma a entrada em programação (estamos automaticamente em programação da melodia de chamada da placa botoneira).*



Para explorar em sequência o tipo de função premir o botão de abertura da porta .

A entrada de cada função é identificada por um correspondente número de sinais acústicos breves:



**A - 1 sinal acústico:** programação da melodia associada à chamada da placa botoneira.

**B - 2 sinais acústicos:** programação da melodia associada à chamada do patamar.



**C - 3 sinais acústicos:** programação do número de toques de chamada pelo ponto externo.

#### A - Programação da melodia associada à chamada da placa botoneira



Ouve-se repetidamente a melodia n.º 1 da chamada da placa botoneira, alternada com um sinal acústico breve.

Para ouvir a melodia sucessiva premir o botão auxiliar 2 () ( no modelo OPHERA/B) durante a pausa entre o sinal acústico e a melodia.



Repetir a operação até ao momento em que se ouve a melodia desejada.

Para salvar a nova regulação sem outras programações carregar o botão , diferentemente carregar o botão  de abertura da porta para ter acesso à programação sucessiva.



#### B - Programação da melodia associada à chamada do patamar

Ouve-se repetidamente a melodia n.º 1 da chamada do patamar alternada a dois sinais acústicos breves. Para ouvir a melodia sucessiva premir o botão auxiliar 2 () ( no modelo OPHERA/B) durante a pausa entre o sinal acústico e a melodia.



Repetir a operação até ao momento em que se ouve a melodia desejada.

Para salvar a nova regulação sem outras programações carregar o botão , diferentemente carregar o botão  de abertura da porta para ter acesso à programação sucessiva.

#### C - Programação do número dos toques de chamada

Ouvem-se três sinais acústicos breves. Premir o botão auxiliar 2 () ( no modelo OPHERA/B) tantas vezes quantos são os toques desejados (de 1 até 6). *Em instalações sistema 300 prévia personalização do alimentador XA/300LR é possível aumentar o número de toques até 51.*

Passados 3 s da última pressão do botão, ouve-se a chamada seleccionada para o número de toques escolhido.

Se vocês desejam salvar as regulações sem ulteriores programações carregar o botão , diferentemente premir o botão  de abertura da porta para ter acesso novamente à programação da melodia de chamada pelo ponto externo.



**NOTA.** À saída da programação ficam memorizadas as últimas regulações seleccionadas para cada tipo de programação.

*Uma regulação considera-se seleccionada só se vocês a ouvirem pelo menos uma vez. Para repetir o procedimento de entrada na programação carregar o botão  e esperar pelo menos 5 s.*

**ATENÇÃO.** Nas instalações com XA/300LR se aconselha de recolher os códigos identificativos ID (SN) dos derivados internos, aplicados na parte de fora do móvel, e referi-los nas tabelas anexas às aparelhagens XA/300LR, MPP/300LR e IPC/300LR.

#### Função dos bornes (fig. 8)

##### Placa de bornes M1

 alimentação local  
 desde 12÷16 Vca ou 14÷18 Vcc

**B** linha X1

 entrada chamada do patamar

AL entrada alarme (activo para massa)

#### Características técnicas

- Standard vídeo: PAL/NTSC.
- Display: LCD TFT a cores de 3,5".
- Alimentação: local 12÷16 Vca ou 14÷18 Vcc; centralizada 14÷18 Vcc.
- Alimentação de BUS: 15÷20 Vcc.
- Consumo: 400 mA máx. (<1 mA em descanso).
- Número derivados ativos simultaneamente de BUS X1: 1.
- Número máximo de derivados que se podem ligar ao alimentador XA/300LR: 100.
- Número máximo de derivados que se podem ligar a uma placa botoneira X1: 64 (100 com XAS/301).

- Linha de ligação X1: cabo bifilar não polarizado Z = 100 Ω.
- Temperatura de funcionamento: desde 0 °C até +35 °C.

#### PLACA BOTONEIRA VIDEO PORTEIRO HEV/301

Placa botoneira de vídeoporteiro com um botão que permite a total gestão do equipamento.

Com o acoplamento das placas de botões HEP/306-HEP/312D é possível realizar instalações até um máximo de 64 utilizadores.

Para as ligações com os derivados internos a placa botoneira utiliza o bus BPT X1 TECHNOLOGY, que consente transmitir num único fio bifilar, twistato de tipo telefónico, todos os sinais para o funcionamento do equipamento.

É possível acrescentar, em série à primeira placa botoneira, outras três placas botoneiras sejam elas de vídeo porteiros, que de porteiros automáticos sem a utilização de ulteriores aparelhagens (seletores, distribuidores).

A placa botoneira está predisposta para alojar o kit de sinalização luminosa de equipamento ocupado KHSO e 1 kit de chamada KHPS (ou 1 kit KHPD).

A placa botoneira está completa de:  
- câmara de vídeo CCD orientável manualmente, seja na horizontal que na vertical de ±11° (fig. 26), com objectiva de focal fixa (para as dimensões da zona de filmagem ver a fig. 27);

- grupo fónico;
- LED a infravermelhos para a iluminação do sujeito;
- três potenciômetros para as seguintes funções (fig. 26-28):

 regulação do volume à placa botoneira;













 regulação do volume ao derivado interno;

**P1** regulação (desde 1 até 15 s) do tempo de activação da fechadura eléctrica.

A placa botoneira está dotada de sinalização acústica de equipamento ocupado e de fechadura eléctrica activa.

As cablagens em dotação permitem uma fácil ligação às várias aparelhagens que compõem a placa botoneira.

#### Função dos bornes

-  14÷18 Vcc
-  alimentação
-  saída da fechadura eléctrica
-  botão de abertura da porta
-  massa para a fechadura eléctrica
-  saída comando auxiliar 1
-  saída comando auxiliar 2
-  saída habilitação placa botoneira
-  entrada bus de outras
-  placas botoneiras
-  saída bus para os derivados internos ou
-  outras placas botoneiras

#### Função dos conectores

Conector CN1 de 5 vias: para utilizar na ligação à placa HEP/306 ou HEP/312D.

Conector CN3 de 3 vias: para utilizar na ligação aos botões KHPS ou KHPD.

1-vermelho: ao botão n.2.

2-cor de laranja: ao botão n.3.

3-amarelo: ao botão n.4.

**ATENÇÃO.** Em instalações com várias placas botoneiras é necessário manter a mesma disposição dos botões de chamada.

Conector CN4: já fornecido conectado.

1-preto: ao botão n.1.

2-castanho: ao botão n.1.

3-verde: aos LED iluminação botões.

4-amarelo: aos LED iluminação botões.

Conector CN5 de 2 vias: para utilizar na ligação ao kit de sinalização luminosa KHSO.

#### Função das pontes SW1 e SW2 (fig. 28)

SW1: programação automática número das placas botoneiras (default 1).

SW2: programação dos derivados internos.

**ATENÇÃO.** Os condutores dos conectores não utilizados devem ser isolados.

**Programação do número de placas botoneiras** (operação necessária só na presença de várias placas botoneiras)

1 - Posicionar-se na última placa botoneira ligada

em série ao bus (geralmente aquele com os bornes B IN não conexos).

2 - Tirar a ponte SW1.



3 - Esperar pela nota de confirmação (3÷15 s aproximadamente).

O número das notas de confirmação assinalam também o número de placas botoneiras presentes e programadas (1 nota para a placa botoneira principal e 1 nota para cada placa botoneira secundária).

4 - Tornar a inserir a ponte SW1.

#### Programação derivados internos

1 - Tirar a ponte SW2 de uma placa botoneira qualquer.

2 - Apertar simultaneamente os botões de abertura da porta  e auxiliar 2  durante pelo menos 1 s (a activação do vídeo, se presente, confirma a execução da operação).

3 - Apertar o botão  durante alguns segundos para entrar em comunicação com o ponto externo.

4 - Desde a placa botoneira pressionar o botão de chamada ao qual associar o derivado interno.

5 - Repetir a operação do ponto 2 para todos os restantes derivados internos.

6 - Tornar a inserir a ponte SW2 para sair da programação.

**ATENÇÃO.** O procedimento de programação do selector VSE/301, se presente, deve ser executado só depois da programação de associação das chamadas das placas botoneiras aos derivados internos.

**Nas instalações com XA/300LR se aconselha de recolher os códigos identificativos ID (SN) dos derivados internos, aplicados na parte de fora do móvel, e referi-los nas tabelas anexas às aparelhagens XA/300LR, MPP/300LR e IPC/300LR.**

**NOTA.** Depois de programado o alimentador mediante PCS/300 ou MPP/300LR já não será possível aceder à programação base das placas botoneiras.

**Para restabelecer as condições de default ver capítulo dedicado.**

#### Restabelecimento condições de default da placa botoneira

1 - Tirar a ponte SW1.

2 - Fechar o contacto da abertura porta de massa ().

*Uma nota acústica confirma que se verificou a operação.*



3 - Tornar a inserir a ponte SW1.

#### PLACA BOTONEIRA VIDEO PORTEIRO A CORES HEVC/301

Placa botoneira vídeoporteiro dotada de câmara de vídeo a cores CCD e LED de luz branca para a iluminação do sujeito.

De características e funcionalidade semelhantes à placa botoneira HEV/301.

#### Características técnicas

- Alimentação:  14÷18 Vcc.
- Absorção: 
- a repouso com 14 Vcc 230 mA max;
- activo com 14 Vcc 380 mA max;
- com fechadura eléctrica activa acrescentar 500 mA;
- para cada HEP/306-HEP/312D acrescentar 35 mA;
- para cada XDV/304A ligado acrescentar 40 mA;
- para 64 derivados internos acrescentar 64 mA.
- Segredo de conversação áudio/ vídeo.
- Comando da fechadura eléctrica: de tipo impulsivo para a fechadura eléctrica de 12 V 1 A.
- Tempo de activação da fechadura eléctrica: regulável desde 1 até 15 s.
- Tempo de activação do equipamento: 60 s.
- Tempo de duração de chamada: 30 s.
- Saída bus: alimentação de 15 Vcc para amplificador e derivados internos, driver vídeo de tipo balanceado (Z = 100 Ω).
- Saída comando aux. 1: 3,5 Vcc de 1 mA (disponível só com placa botoneira activa, tempo de activação igual ao tempo de activação da fechadura eléctrica).
- Saída comando aux. 2: 3,5 Vcc de 1 mA (sempre disponível nas todas placas botoneiras, tempo de activação igual ao tempo de activação da fechadura eléctrica).
- Saída da activação da placa botoneira: 3,5 Vcc de 1 mA (activa por todo o tempo da comunicação).

- Temperatura de funcionamento: desde -15 °C até +50 °C.

#### Características câmara de vídeo da placa botoneira HEV/301

- Standard vídeo: CCIR (EIA).
- Sensor: CCD 1/4".
- Frequência horizontal: 15.625 Hz (15.750 Hz EIA).
- Frequência vertical: 50 Hz (60 Hz EIA).
- Saída vídeo: 1Vpp compósito sobre 75  $\Omega$ .
- Resolução: 380 linhas.
- Iluminação mínima: 5 lx.
- Relação sinal de perturbação: 45 dB.
- Obturador: electrónico automático desde 1/50 s até 1/100.000 s.
- Objectiva: de focal fixa f 3,7 F 4,5.

#### Características câmara de vídeo da placa botoneira HEVC/301

- Standard vídeo: PAL.
- Sensor: CCD 1/4".
- Frequência horizontal: 15.625 Hz.
- Frequência vertical: 50 Hz.
- Saída vídeo: 1Vpp compósito sobre 75  $\Omega$ .
- Resolução: 330 linhas.
- Iluminação mínima: 50 lx.
- Relação sinal de perturbação: 46 dB.
- Obturador: electrónico automático.
- Objectiva: de focal fixa f 3,7 F 5 (pin-hole).

## INSTALAÇÃO

### ATENÇÃO. Se aconselha de instalar o monitor em ambiente enxuto.

#### Caixa de encastre PHI

A caixa pode ser instalada tanto na parede como em painel de gesso acartonado a uma altura adequada para o utente (fig. 9-10-11) respeitando a indicação ALTO indicada no fundo da caixa de encastre.

- Dimensões: 130x114x53,5 mm.

#### Instalação na parede

A caixa de embutir deve ser murada no fio da parede com a protecção fornecida (fig. 12).

#### Instalação em painéis de gesso acartonado

Apertar a caixa na parede para obter os 4 pontos de referência para efectuar os furos de 10 mm de diâmetro (fig. 13).

Cortar o painel de gesso para executar o furo de introdução da caixa (fig. 14).

Eliminar as 3 abas indicadas na figura 15.

Introduzir na caixa a parte superior A dos bornes de fixação deixando livre a parte inferior B (fig. 16).

Introduzir no furo a caixa de encastre e aplicar a parte inferior B (fig. 17).

Bloquear a caixa na parede utilizando os parafusos fornecidos (fig. 18).

Se a espessura da parede for maior de 2 cm é necessário separar as duas partes dos bornes de fixação posicionando a parte inferior B como indicado na figura 19.

#### Vídeo porteiro OPHERA e OPHERA/B

Remova as duas tampas conforme indicado na fig. 20. Efectue as ligações

Fixe o aparelho à caixa de encastre com a utilização dos parafusos fornecidos (fig. 21).

Introduza a tampa como indicado na fig. 22.

#### Substituição das tampas

O aparelho é fornecido com 3 conjuntos de tampas com cores diferentes intercambiáveis.

Para a substituição efectuar quanto indicado na figura 21 e 23.

#### Placa botoneira vídeo porteiro

##### HEV/301-HEVC/301

A caixa de encastre deve ser fixada ao muro a prumo e a uma altura adequada.

Na colocação das caixas de encastrar serão evitadas possíveis deformações utilizando o distancial próprio fornecido (fig. 23).

**ATENÇÃO.** Os cabos de ligação devem ser introduzidos através de um dos pontos de ruptura preestabelecida, situados na parte inferior da caixa de encastre (A da fig. 23).

Através da chave macho sextavada s 2,5 em dotação desapertar o parafuso de bloqueio e desmontar a placa da base (fig. 24).

Para a montagem de ulteriores botões seguir as instruções em dotação com os mesmos.

Extrair os dois talões em papel de protecção aos furos com rosca na caixa de encastre e fixar o

chassis através dos dois parafusos em dotação (fig. 25).

Efectuar as ligações. Para escrever os dados desejados no letreiro porta-nome, extrair o espelho que fixa o letreiro e em seguida o letreiro (fig. 29).

**NOTA.** Podem-se utilizar letreiros porta-nome personalizados até um máximo de 2 mm de espessura.

Para montar a placa inserir em primeiro lugar a parte superior na cabeceira e em seguida, com uma chave macho sextavada s 2,5, apertar o parafuso de fixação (fig. 30).

#### ELIMINAÇÃO

Assegurar-se que o material da embalagem não seja disperso no ambiente, mas eliminado seguindo as normas vigentes no país de utilização do produto.

Ao fim do ciclo de vida do aparelho evitar que o mesmo seja disperso no ambiente.

A eliminação da aparelhagem deve ser efectuada respeitando as normas vigentes e privilegiando a reciclagem das suas partes constituintes.

Sobre os componentes, para os quais é previsto o escoamento com reciclagem, estão reproduzidos o símbolo e a sigla do material.

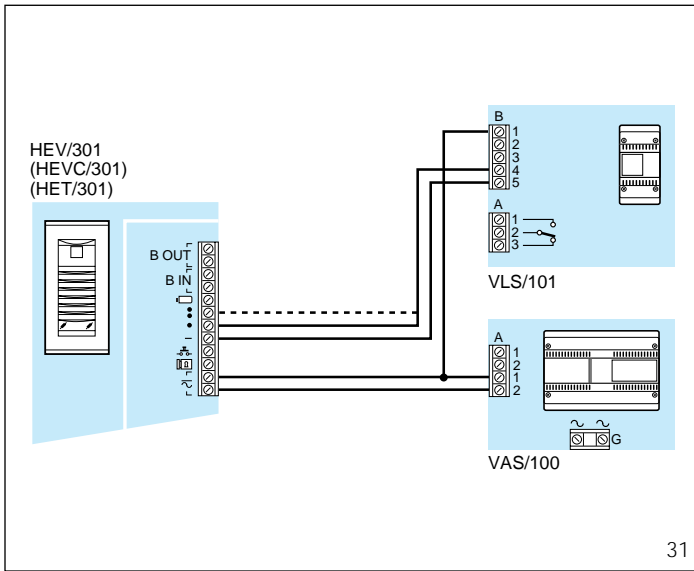

31

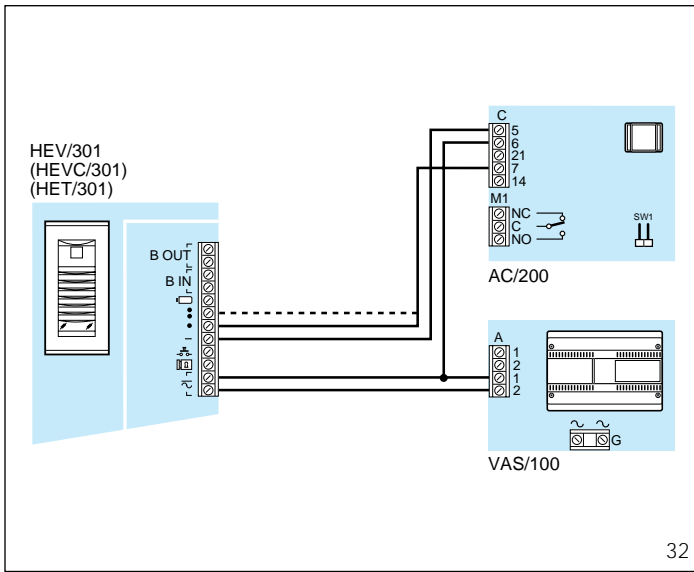

32

**Fig.31** - Esempio di collegamento uscita ausiliaria Aux 1 o Aux 2 con l'unità relè VLS/101. Alimentazione mediante VAS/100.

**Fig.31** - Sample connection of Aux 1 or Aux 2 auxiliary output with relay unit VLS/101. Power supply by means of VAS/100.

**Abb.31** - Anschlussbeispiel zwischen Zusatzausgang Aux 1 oder Aux 2 und Relaiseinheit VLS/101. Stromversorgung über VAS/100.

**Fig.31** - Exemple de raccordement sortie auxiliaire Aux 1 ou Aux 2 avec le relais VLS/101. Alimentation par VAS/100.

**Fig.31** - Ejemplo de conexión salida auxiliar Aux 1 ó Aux 2 con la unidad relé VLS/101. Alimentación mediante VAS/100.

**Fig.31** - Exemplo de ligação de saída auxiliar Aux 1 ou Aux 2 com a unidade relé VLS/101. Alimentação através de VAS/100.

**Fig.32** - Esempio di collegamento uscita ausiliaria Aux 1 o Aux 2 con l'unità relè AC/200. Alimentazione mediante VAS/100.

**Fig.32** - Sample connection of Aux 1 or Aux 2 auxiliary output with relay unit AC/200. Power supply by means of VAS/100.

**Abb.32** - Anschlussbeispiel zwischen Zusatzausgang Aux 1 oder Aux 2 und Relaiseinheit AC/200. Stromversorgung über VAS/100.

**Fig.32** - Exemple de raccordement sortie auxiliaire Aux 1 ou Aux 2 avec le relais AC/200. Alimentation par VAS/100.

**Fig.32** - Ejemplo de conexión salida auxiliar Aux 1 ó Aux 2 con la unidad relé AC/200. Alimentación mediante VAS/100.

**Fig.32** - Exemplo de ligação de saída auxiliar Aux 1 ou Aux 2 com a unidade relé AC/200. Alimentação através de VAS/100.

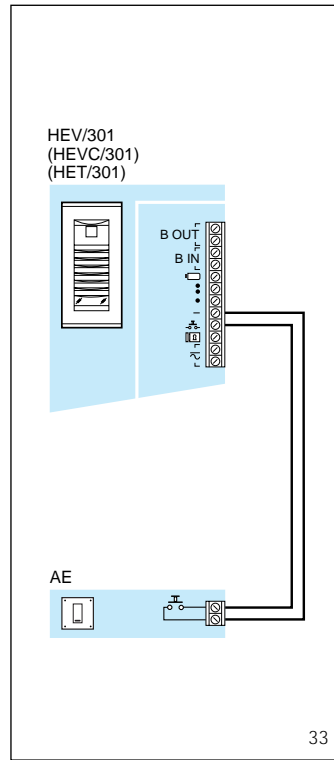

33

**Fig.33** - Schema di collegamento del pulsante ausiliario apriporta (AE).

**Fig.33** - Connection diagram of auxiliary door-lock release button (AE).

**Abb.33** - Anschlüsse zwischen Türöffnertaste (Auxiliary/Service) (AE).

**Fig.33** - Schéma de raccordement du bouton gâche intérieure (AE).

**Fig.33** - Esquema de conexión del pulsador auxiliar abrepuerta (AE).

**Fig.33** - Esquema de ligação do botão auxiliar de abertura de porta (AE).

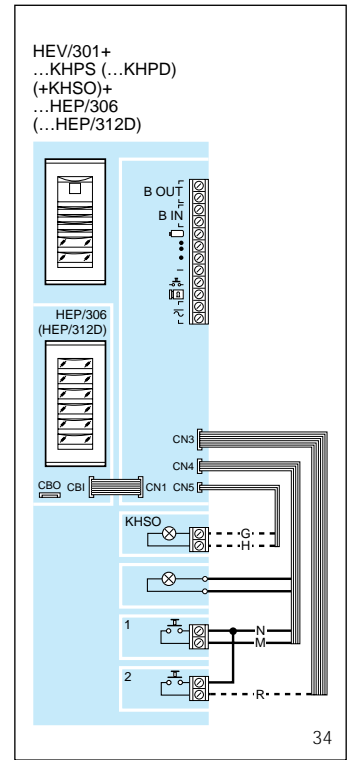

34

**Fig.34** - Colore dei conduttori relativi ai cablaggi CN3-CN4-CN5.

**Fig.34** - Colour coding of wires relating to CN3-CN4-CN5.

**Abb.34** - Farbe der Kabelleiter CN3-CN4-CN5.

**Fig.34** - Couleur des conducteurs relatifs aux câblages CN3-CN4-CN5.

**Fig.34** - Color de los conductores correspondientes a los cableados CN3-CN4-CN5.

**Fig.34** - Cor dos condutores relativos às cablagens CN3-CN4-CN5.

#### CN3

C: arancio, orange, Orange, orange, naranja, laranja

G: giallo, yellow, Gelb, jaune, amarillo, amarelo

R: rosso, red, Rot, rouge, rojo, vermelho

#### CN4

M: marrone, brown, Braun, marron, marrón, castanho

N: nero, black, Schwarz, noir, negro, preto

#### CN5

G: giallo, yellow, Gelb, jaune, amarillo, amarelo

H: grigio, grey, Grau, gris, gris, cinzento

# OPHERAKIT/..

## ATTENZIONE!

Gli apparecchi che compongono il kit possono essere utilizzati singolarmente per realizzare impianti plurifamiliari. Per la sezione dei conduttori vedere le istruzioni del posto esterno.

## WARNING!

The units included in this kit can also be used individually to realize multi-family installations. Cross section of cables: see entry panel instructions.

## WICHTIG!

Die Geräte die diesen Kit zusammenstellen können auch für Mehrfamilienhausanlagen benützt werden. Kabelquerschnitt: siehe Gebrauchsanweisung der Außenstation.

## ATTENTION!

Les appareils qui composent ce kit peuvent être utilisés individuellement pour réaliser des installations pour immeuble. Pour la section des cables voir instructions d'employ du poste extérieur.

## ATENCION!

Los aparatos que componen este kit pueden ser utilizados individualmente para realizar instalaciones multifamiliares.

Para la sección de los conductores ver las instrucciones de la placa exterior.

## ATENÇÃO!

Os aparelhos que formam o kit podem ser utilizados individualmente para realizar instalações plurifamiliares.

Para a secção dos condutores ver as instruções da placa botoneira.

**CP:** Pulsante di chiamata dal pianerottolo.  
*Personal door-bell button.*  
 Taste zum Anrufen von der Etage.  
*Bouton d'appel porte-palrière.*  
 Pulsador de llamada desde el rellano.  
*Botão de chamada de patamar.*

