

XA/300LR R3

MONTÁŽNÍ INSTRUKCE

XA/300LR napájecí a řídicí jednotka

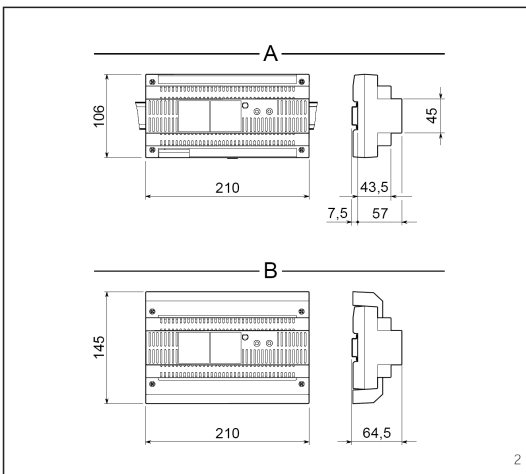
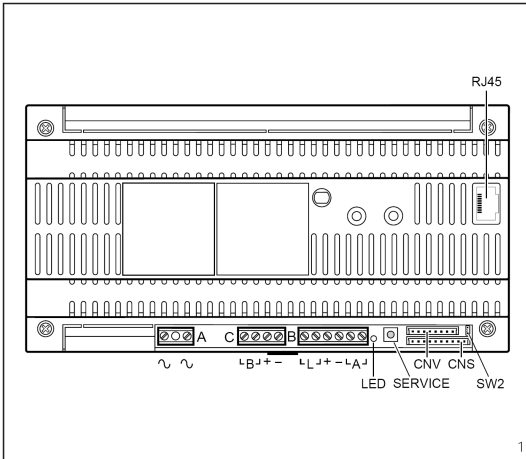

Komunikuje po sběrnici ECHELON, umožňuje vytvářet standardní a blokové instalace v systému 300.

Zprostředkovává komunikaci mezi vstupními panely, uživatelskými stanicemi a recepcí.

Řídí ovládání systému (výběr vstupních panelů, ovládání dveřního otvírače, přídatné funkce, volání na recepci) a rovněž stav obsazení systému.

Jednotka komunikuje s blokovými a hlavními (Main) vstupními panely po datové sběrnici prostřednictvím protokolu LON TALK. Komunikace s uživatelskými stanicemi probíhá pomocí protokolu technologie X2 BPT.

Připojovací vedení ke vstupním panelům tvoří 3 kroucené páry a napájecí vodiče; směrem k uživatelským stanicím se přenášejí všechny signály po jediném krouceném páru případně doplněném o napájecí vodiče.

Jednotka je opatřena konektorem **CNV** pro připojení videomodulátoru XAV/300 a **CNS** konektorem pro připojení selektoru ICB/300.

Systém lze programovat dvěma způsoby:

- **Standardní mód** (instalace s jedním napáječem XA/300LR) prostřednictvím instalované jednotky XA/300LR.

- **Rozšířený mód** (instalace s více napáječi XA/300LR, recepčními ústřednami nebo, má-li být modifikována standardní konfigurace)

prostřednictvím PC a sady PCS/300 nebo pomocí programátoru MPP/300LR.

Konfigurace a programování ve standardním módu s továrním nastavením

Konfigurace systému

1. - Maximální počet XA/300LR:1.
2. - Maximální počet bloků X2: 64.
3. - Maximální počet vstupních panelů bloku X2: 4.
4. - Maximální počet vstupních panelů 300: (19 s IPD/300LR).
5. - Maximální počet IPD/300LR: 1.
6. - Max. počet přímo připojených účastníků k XA/300LR: 100 (0, pokud se jedná o systém s bloky X2).
7. - Maximální počet účastníků v bloku X2: 100 (99 s ústřednou IPD/300LR).
8. - Maximální počet ústředn IPD/300LR: 1.

Tovární nastavení

1. - Doba aktivace systému: volání 30 s, konverzace 60 s.
2. - Doba aktivace zámku:
 - tlačítkové panely 300 (s ICP/300LR): 1, 4, 8 a 16 s,
 - digitální panely HAC/300LR: 1 až 255 s,
 - panely X2: 1 až 15 s.
3. - Ovládání AUX1 a zámku: pokud je účastník volán.
4. - Vlastní připojení a přepínání pouze mezi panely X2.
5. - První tlačítko na všech panelech 300 a X2 nakonfigurováno automaticky jako volání na recepci.

Možnosti systému v rozšířeném programovacím módu

V tomto režimu mohou být možnosti systému rozšířeny o složité, zákaznický orientované konfigurace, příklad viz dále:

- Rozšíření počtu vstupních panelů a uživatelů na blok,
- zákaznické nastavení doby aktivace a konverzační doby,
- programování všech vnitřních jednotek pomocí programátoru nebo PC (v tomto případě je nezbytné zapsat ID přístrojů do tabulek dodávaných spolu s programovacími zařízeními),
- textové pojmenování vstupních panelů a uživatelů.

Standardní programování

Programování struktury systému přidělením jedinečných ID kódů všem LON zařízením (např. ICP/LR, HAC/300LR, IPD/300LR) a zařízením X2 (např. telefonům, blokovým panelům X2 jako HEV/301, HEC/301 atd.).

Programování se dělí na dvě části:

- programování vnitřních jednotek (telefonů, videotelefonů),
- programování vstupních panelů a příslušenství.

Vstup a ukončení standardního programování

Pro vstup do programovacího režimu je nutno stisknout tlačítko SERVICE.

Postupujte následovně:

1. - Programování vnitřních jednotek

Podržte stisknuté tlačítko SERVICE min. 3 s (*žlutá LED bliká v pravidelném intervalu*).

2. - Programování vstupních panelů

Stiskněte tlačítko znovu po další 3 s (*žlutá LED zůstane trvale svítit*).

3. - Ukončení programovacího režimu a automatické programování IPD/300LR a IOD/300LR jednotek, pokud jsou instalovány.

Stiskněte tlačítko SERVICE na cca 1 s (*žlutá LED zhasne*).

Programování

Připojte napájecí napětí XA/300LR a postupujte následovně.

UPOZORNĚNÍ. Pokud je instalováno více vstupních panelů 300 (ICP/LR, HAC/300LR) nebo, pokud se jedná o blokový systém s X2 blokovými panely, začněte programování jimi.

Pokud systém obsahuje ústřednu IPD/300LR nebo reléový modul IOD/300LR, budou naprogramovány automaticky při ukončení programovacího režimu.

1. - Programování vnitřních jednotek

1.1. - Vstupte do režimu programování telefonů (bliká žlutá LED).

1.2. - Zdvihněte sluchátko programovaného telefonu.

1.3. - Stiskněte současně tlačítka \blacksquare a \square na telefonu min. na 1 s; jednotka nyní komunikuje se vstupním panelem (při více panelech je to panel č. 1).

1.4. - Stiskněte odpovídající tlačítko určené k volání programované stanice na vstupním panelu nebo IPD/300LR, pokud je instalována;

stanice vydá tón jako potvrzení programování.

1.5. - Opakujte body 1.2 až 1.4 pro všechny telefony.

1.6. - Opusťte programovací mód.

Poznámka: Můžete změnit výchozí vstupní panel pro programování účastnických stanic výběrem libovolného vstupního panelu S-300 nebo IPD/300LR, pokud je použita, viz 5. – Změna výchozího programovacího zařízení.

2. - Programování panelů 300, X2 blokových panelů Master

Kromě určení pořadí přepínání vstupních panelů, umožňuje programování nastavit typ vstupního panelu 300 (s nebo bez kamery), trvání aktivace cívky zámku a počet X2 bloků v systému.

Postupujte následovně:

2.1. - Vstupte do programovacího módu vstupních panelů (žlutá LED trvale svítí).

Vstupní panely 300 (ICP/300LR nebo HAC/300LR) – obr. 3

V programovacím režimu svítí na panelu signalizace „obsazeno“, pokud je instalována, nebo, na digitálním panelu, je zobrazena zpráva SETUP MODE.

2.2. - Programování vstupního panelu a doby aktivace zámku.

- Programování panelu s kamerou, doba aktivace zámku 1 s. – Stiskněte vyzváněcí tlačítko č. 1.

Počkejte na akustické potvrzení: 2 pípnutí.

- Programování panelu bez kamery, aktivace zámku 1 s. – Stiskněte vyzváněcí tlačítko č. 1.

Počkejte na akustické potvrzení: 2 pípnutí.

- Stiskněte vyzváněcí tlačítko č. 1 znovu

Počkejte na akustické potvrzení: 1 pípnutí.

Poznámka: Pokud chcete změnit dobu aktivace zámku z 1 na 2, 4 nebo 16 s, provádějte uvedený postup 2.2 nebo 2.3 s použitím vyzváněcího tlačítka 2, 3, resp. 4.

2.3. - Opakujte postup uvedený v 2.2 pro zbývající vstupní panely (v pořadí, ve kterém je chcete přepínat).

Jakmile procedura skončí, indikátor „obsazeno“ zhasne nebo zpráva SETUP MODE na displeji zmizí.

Blokové panely X2 Master (HEV/301, HEC/301, AZV/304, atd.) – obr. 3.

UPOZORNĚNÍ. Programovány mohou být pouze panely X2 ve verzi 3.0 nebo vyšší.

2.4. - Pro nastavení Master panelů X2 je nutno provést dvě následující procedury:

A – Identifikaci blokového panelu.

B – Nastavení počtu vyzvánění v bloku.

REZIDENČNÍ INSTALACE S BLOKY X2

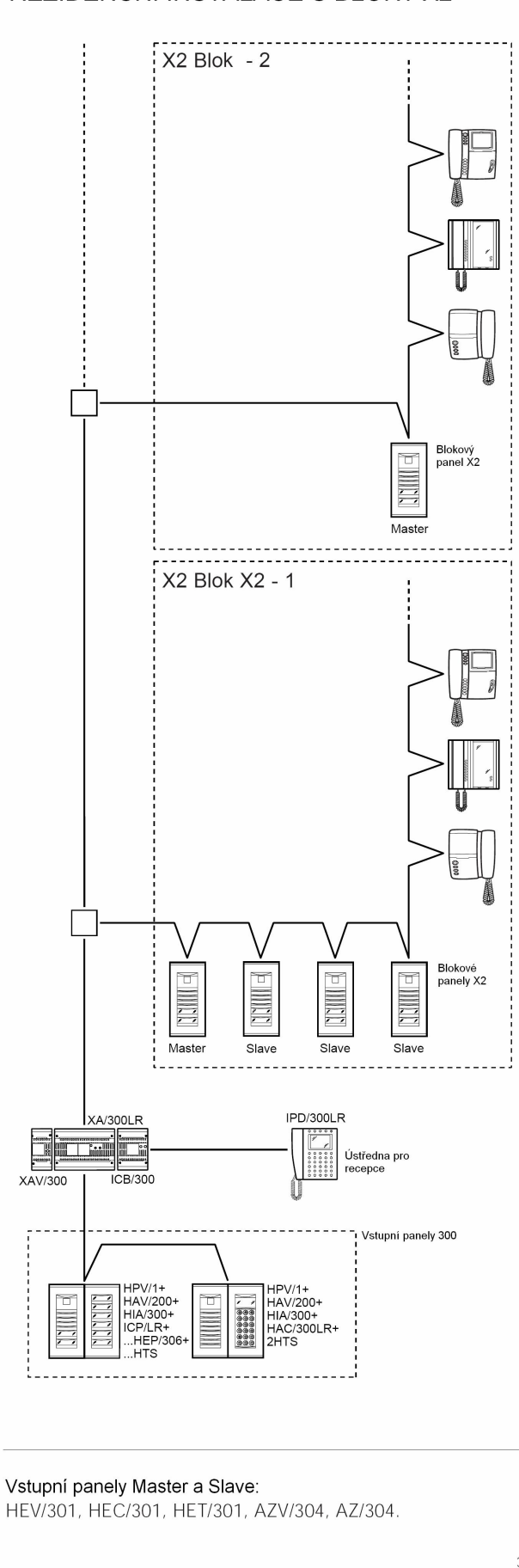

A – Identifikace blokového panelu

1. - Vyjměte a opět osadte propojku SW2 (mód programování stanic) pouze na prvním Master panelu (tom, který je připojen k XA/300LR, obr. 3) prvního bloku X2 a vyčkejte na potvrzení, *potvrzení je provedeno dvojitým akustickým signálem a aktivací příkazu pro ovládání zámku.*

B – Definice počtu vyzvánění v bloku.

Toto programování se provádí opět z blokového Master panelu následovně:

1. - Nastavte počet tlačítek použitých na audio/video panelu (0, 1, 2, 3, 4):
 - stiskněte poslední použité tlačítko na audio/video panelu (obr. 4), pokud tam není žádné nainstalované, stiskněte 1. tlačítko na přidavném panelu (obr. 4).
2. - Nastavte celkový počet použitých tlačítek v bloku:
 - stiskněte poslední použité tlačítko.

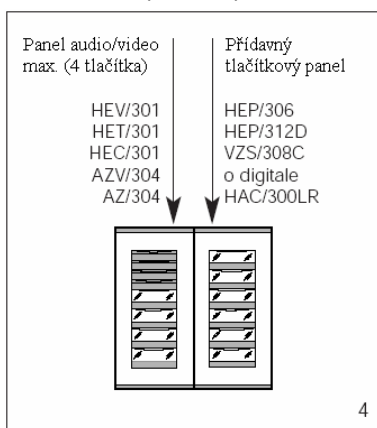

2.5. - Opakujte postup uvedený v bodě 2.4 pro všechny X2 Master panely ostatních bloků. Programování Slave panelů připojených ve stejném bloku musí prováděno až potom (viz odstavec „Programování X2 panelů Slave“)

2.6. - Opusťte programovací mód.

Příklady nastavení počtu vyzváněcích tlačítek

PŘÍKLAD 1 – X2 blok s panelem Targha audio se 3 tlačítky bez přidavného tlačítkového panelu (obr. 5).

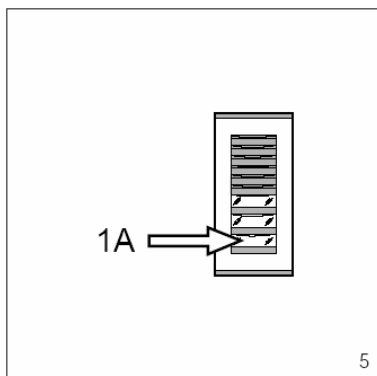

1. - Stisknutím tlačítka č. 3 (pozice 1A) nastavíte počet použitých tlačítek (3) na panelu audio/video.

Čekejte na akustické potvrzení ().*

2. - Pro nastavení celkového počtu tlačítek v bloku (3), stiskněte stejné tlačítko znovu.

Čekejte na akustické potvrzení ().*

PŘÍKLAD 2 – X2 blok s panelem Targha audio s 10 tlačítky s přidavným tlačítkovým panelem (obr. 6).

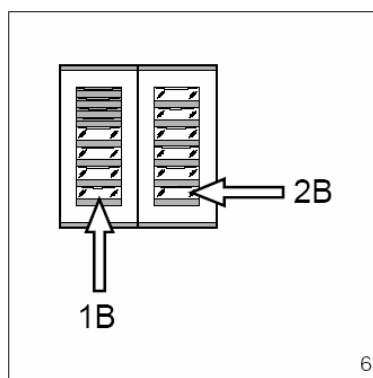

1. - Stisknutím tlačítka č. 4 (pozice 1B) nastavíte počet použitých tlačítek (4) na panelu audio/video.

Čekejte na akustické potvrzení ().*

2. - Pro nastavení celkového počtu tlačítek v bloku (10), stiskněte tlačítko č. 10 (pozice 2B).

Čekejte na akustické potvrzení ().*

PŘÍKLAD 3 – X2 blok s panelem Targha video s 12 tlačítky s přidavnými tlačítkovými panely (obr. 7).

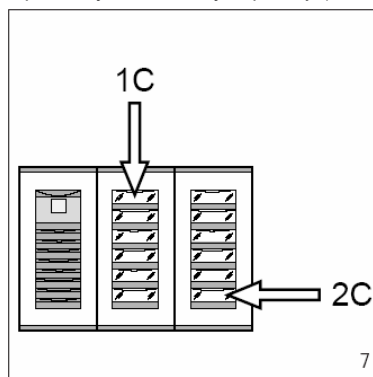

1. - Stisknutím tlačítka č. 1 (pozice 1C) nastavíte počet použitých tlačítek (0) na panelu audio/video.

Čekejte na akustické potvrzení ().*

2. - Pro nastavení celkového počtu tlačítek v bloku (12), stiskněte tlačítko č. 12 (pozice 2C).

Čekejte na akustické potvrzení ().*

PŘÍKLAD 4 – X2 blok s panelem s AZ/304 nebo AZV/304 se 2 tlačítky bez přidavného tlačítkového panelu (obr. 8).

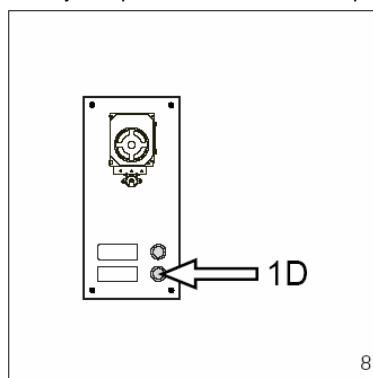

1. - Stisknutím tlačítka č. 2 (pozice 1D) nastavíte počet použitých tlačítek (2) na panelu audio/video.

Čekejte na akustické potvrzení ().*

2. - Pro nastavení celkového počtu tlačítek v bloku (2), stiskněte stejné tlačítko znovu.

Čekejte na akustické potvrzení ().*

PŘÍKLAD 5 – X2 blok s panelem s AZ/304 nebo AZV/304 s 10 tlačítky a přidavným tlačítkovým panelem s VZS/308C (obr. 9).

1. - Stisknutím tlačítka č. 4 (pozice 1E) nastavíte počet použitých tlačítek (4) na panelu audio/video.

Čekejte na akustické potvrzení ().*

2. - Pro nastavení celkového počtu tlačítek v bloku (10), stiskněte tlačítko č. 10 (pozice 2E).

Čekejte na akustické potvrzení ().*

UPOZORNĚNÍ: Pokud je v systému instalovaná ústředna IPD/300LR, je první tlačítko vždy vyhrazeno pro volání recepcce.

PŘÍKLAD 6 – X2 blok s digitálním panelem Targha video pro 20 uživatelů (obr. 10).

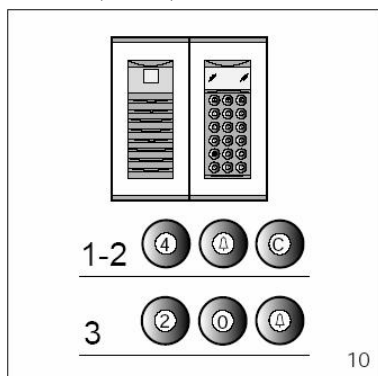

1. - Stiskněte tlačítka 4 a Δ (pokud je instalována IPD/300LR, tak 3 a Δ).

Čekejte na akustické potvrzení ().*

2. - Stiskněte C pro vymazání zobrazeného čísla.

3. - Zadejte 20 a stiskněte Δ pro nastavení celkového počtu uživatelů v bloku (20).

Čekejte na akustické potvrzení ().*

() Typ akustického potvrzení sestává z vyzváněcího signálu a dvojitého pípnutí doprovázeného příkazem k aktivaci zámku.*

3. - Ukončení programování a automatické naprogramování IPD/300LR a IOD/300LR, pokud jsou instalovány.

Pokud je v systému instalována ústředna IPD/300LR nebo reléový modul IOD/300LR, budou automaticky detekovány při ukončení programovacího režimu (po programování stanic nebo vstupních panelů).

V instalacích bez vstupních panelů 300 nebo X2, je pro naprogramování IPD/300LR nutno zahájit a ukončit programovací režim.

Pro potvrzení ukončení automatického naprogramování se vždy, při ukončování programovacího režimu, se rozsvítí žlutá LED na dobu cca 1 s.

Zhasnutí žluté LED signalizuje skončení programovacího režimu.

4. - Programování X2 vstupních panelů Slave

Tato procedura musí být provedena až po ukončení programování jednotek uvedeném v bodě 2.

4.1. - Začněte s blokovými panely Master

4.2. - Vyjměte propojku SW2 z blokového panelu X2 Master (z toho, který je připojen k napájecí XA/300LR).

4.3. - Vyčkejte akustického potvrzení.

Počet pípnutí odpovídá celkovému počtu vstupních panelů X2 instalovaných v bloku (akustické potvrzení operace může trvat 3-15 s).

4.4. - Propojku SW1 osadte zpět.

5. - Změna výchozího programovacího zařízení.

Zařízení pro programování účastnických stanic může být změněno před vstupem do programovacího režimu stanic.

UPOZORNĚNÍ: Programovací zařízení může být změněno jakmile jsou naprogramovány vstupní panely (kapitola 2) a/nebo ústředna IPD/300LR (kapitola 3).

Postupujte následovně:

5.1. - Vstupte do režimu programování účastnických stanic.

– Ze vstupního panelu 300, ze kterého budete programovat, zazvoňte na libovolnou účastnickou stanici (zazní potvrzovací tón).

– Pokud chcete místo panelu použít ústřednu IPD/300LR, proveďte libovolné volání (např. 1 +), potom stiskněte klávesu F1 (zazní potvrzovací tón).

5.2. - Zahajte programování stanic z bodu 1.2.

UPOZORNĚNÍ: Programování selektoru VSE/300, pokud je instalován, musí být provedeno až po přiřazení vyzvánění ze vstupních panelů.

Poznámka: Jakmile je napáječ jednou naprogramován pomocí PCS/300LR nebo MPP/300LR, není standardní programování ze vstupních panelů nadále dostupné.

Zpětné uvedení do továrního nastavení je popsáno v souvisejících kapitolách.

6. - Obnovení továrního nastavení

6.1. - Vstupte do režimu programování účastnických stanic;

LED bliká.

6.2. - Stiskněte tlačítko SERVICE po dobu min. 15 s;

LED zhasne.

7. - Autotest

Tato funkce může být použita pro provedení testu na již instalovaném zařízení, můžete vyzkoušet správné propojení audio i video kanálů a ověřit činnost LON zařízení (vstupních panelů, ústředn apod.).

7.1. - Pro vstup do režimu autotestu, stiskněte tlačítko SERVICE asi na 1 s dvakrát za sebou (mezi prvním a druhým stisknutím nesmí uplynout více než 3 s).

Provedení operace signalizuje rozsvěcování LED po prodlouženou periodu a její krátké zhasínání.

7.2. - Pro opuštění režimu autotestu stiskněte rychle tlačítko SERVICE;

LED zhasne.

Pro podrobnější informace, týkající se této funkce, kontaktujte techniky zastoupení E.J.C. ČR.

Funkce žluté LED

– LED bliká v pravidelném intervalu: mód programování stanic.

– Svit LED je přerušován krátkým zhasínáním: mód autotestu.

– LED svítí trvale: mód programování vstupních panelů nebo porucha.

– LED zhasnuta: normální provoz.

Poruchy způsobené nesprávným naprogramováním nebo instalací.

1. - Zkreslený obraz nebo malý kontrast:

– nenaprogramovaný vstupní panel,

– přehozená polarita videosignálu,

– nesprávná pozice propojky v HAV/200 (pozice T).

2. - Problémy audio (pískání, nízká hlasitost)

– nenaprogramovaný vstupní panel

– jeden z vodičů audio páru není připojen

– nenastavená úroveň hlasitosti ve vstupním panelu.

Funkce jednotlivých svorek, obr.1

Svorkovnice A

~ }
~ } napájení 230VAC, 50Hz

Svorkovnice B

L } datová linka LON
+ }
- } napájení vstupního panelu 18VDC

A } linka audio

Svorkovnice C

B } systémová linka audio
+ }
- } centrální napájení stanic 18VDC

Propojka SW2 (obr. 1)

Většinou osazena, pro zvýšení citlivosti stanic na datové lince X2.

Zásuvka RJ45 (obr. 1)

Používá se pro připojení programovacích zařízení (IPC/300LR nebo MPP/300LR).

Technické parametry

- Napájecí napětí: 230 VAC. 50/60 Hz, elektronická ochrana proti zkratu a přetížení.
- Příkon: 80 VA.
- Ztrátový výkon: max. 6W (nutno zajistit dostatečné větrání).
- Napájecí napětí pro panely, resp. videotelefony a příslušenství: 18 VDC 2 A (přechodně 2,5 A).
- Napájení telefonů: 18 VDC.
- XA/300LR může sama napájet:
 - Analogový nebo digitální vstupní panel s kamerou,
 - 1 aktivní monitor a 63 v klidovém stavu,
 - 5 zesilovačů XDV/300A.
- nebo
 - 2 vstupní panely s kamerou,
 - 5 zesilovačů XDV/300A.
- Počet uživatelů připojitelných na X2 linku (B):
 - 100 videotelefonů
 - 200 telefonů
- Počet současně aktivovaných stanic: 3 (8, z toho min. 6 se sníženou úrovní vyzvánění). Snížení úrovně se provede vyjmutím propojky SW1 v telefonu.
- Rozsah pracovní teploty: od 0°C do + 35°C.
- Rozměry: 12 DIN nízký profil, obr. 2.

Bez krytů svorkovnic může být instalován do rozvaděčů s DIN lištami (EN 50022), rozměry viz obr.2A.

Rovněž může být instalován na zeď pomocí dodané DIN lišty s použitím krytek svorkovnic, rozměry viz obr. 2B.

Likvidace

Neznečišťujte životní prostředí balícím materiálem: ujistěte se, že je likvidován podle pravidel platných v zemi, kde je výrobek používán.

Pokud zařízení dosáhne konce své životnosti, ujistěte se, že není vyhozeno volně do přírody.

Přístroj musí být zlikvidován v souladu s platným předpisem s přednostním využitím recyklace.

Recyklovatelné součásti jsou označeny příslušnými symboly a zkratkami použitých materiálů.

PŘÍKLADY ZAPOJENÍ

Systémy audio str. 6 + 11

Systémy video str. 12 + 27

Průřez napájecích vodičů



Vzdálenost	Průřez
30	0,28 mm ²
30 – 100	1 mm ²
100 – 250	2,5 mm ²

 Kroucený pár (0,28 mm²)

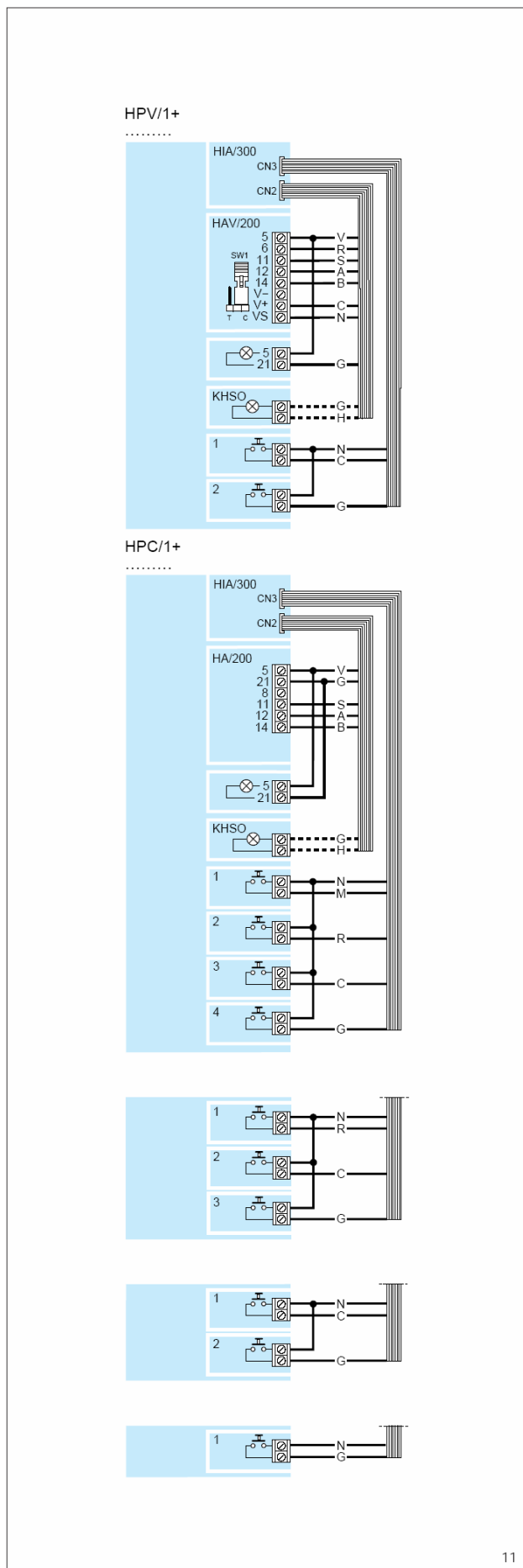

Obr. 11 (vlevo) Barevné označení vodičů konektorů CN2 a CN3 pro připojení interface HIA/300 k jednotkám instalovaným v panelech HPV/1 a HPC/1.

UPOZORNĚNÍ. Zapojení závisí na počtu tlačítek instalovaných v panelu.

CN2

A světle modrá
B bílá
C oranžová
G žlutá
H šedá
N černá
R rudá
S růžová
V zelená

CN3

C oranžová
G žlutá
R rudá

Obr. 12, 13 - Schéma zapojení odchozího tlačítka (REX).

