

VPM/...  
EP/...  
VSD/200  
VDV/...  
VAV/...

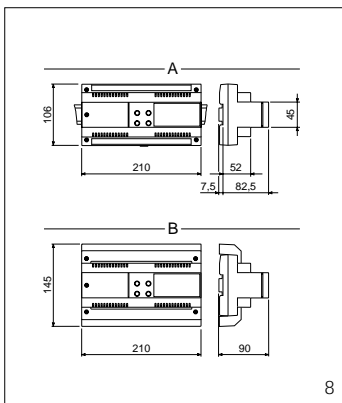
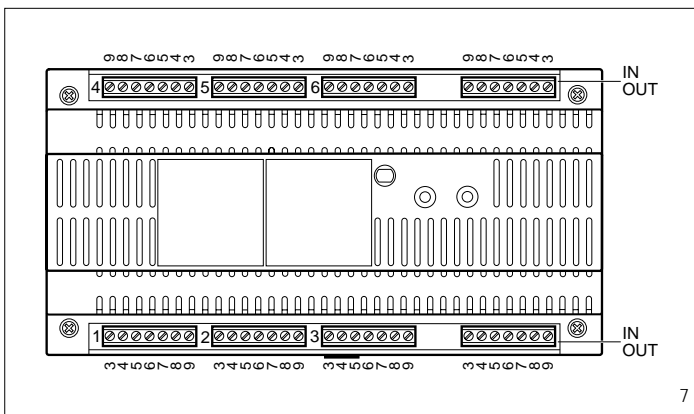
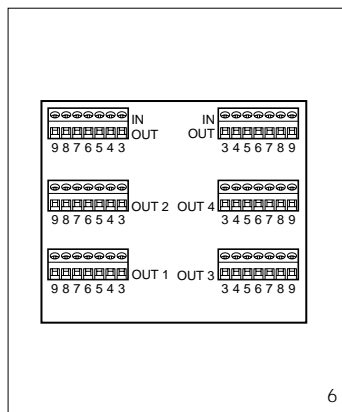
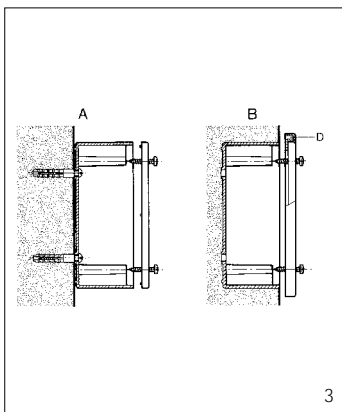
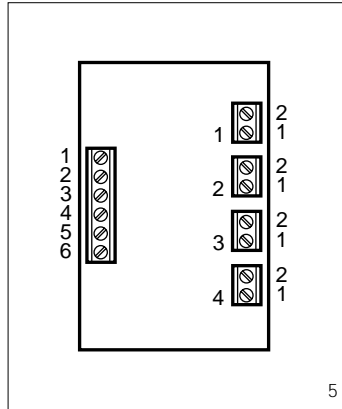
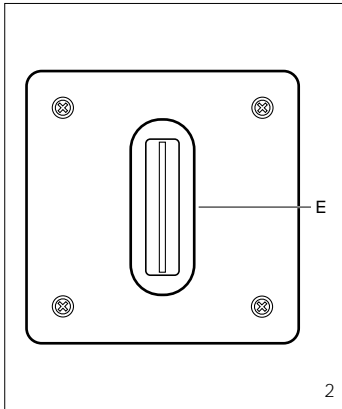
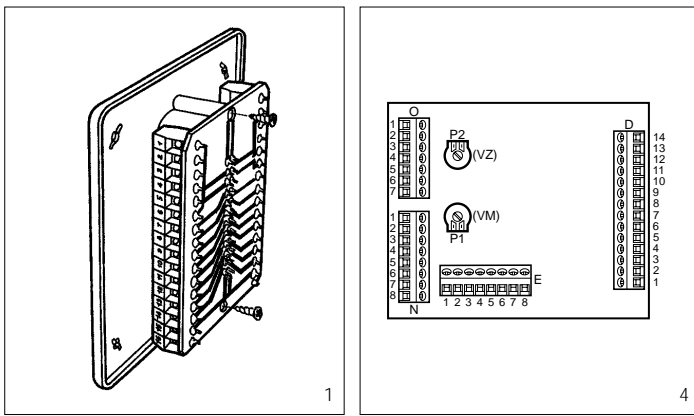

**I ISTRUZIONI PER L'INSTALLAZIONE**

**PRESE VPM/24-VPM/120 VPM/240-VPM/243-EP/140-EP/240**

Togliere il circuito stampato completo di morsettiere e connettore dal corpo della presa svitando le due viti (fig. 1) ed effettuare i collegamenti.

Rimontare il circuito e fissare il tutto alla scatola.

La presa è provvista di un riferimento E (fig. 2) che permette l'inserimento della spina in una sola posizione. Affinchè, a spina innestata, il cavo sia rivolto verso il basso, posizionare la presa come indicato in fig. 2.

La scatola può essere fissata a parete mediante 4 viti (fig. 3A), oppure murata utilizzando la cornice in dotazione D (fig. 3B).

**SCATOLA DI DERIVAZIONE VSD/200**

Regolare i livelli audio dei due canali (P1, regolazione volume al monitor e P2, regolazione volume al posto esterno) agendo sui potenziometri indicati in fig. 4. La regolazione dovrà essere eseguita in modo tale che i livelli audio siano ottimizzati, evitando di provocare l'effetto Larsen.

La scatola può essere fissata a parete mediante 4 viti (fig. 3A), oppure murata utilizzando la cornice in dotazione D (fig. 3B).

**DISTRIBUTORI VIDEO VDV/2-VDV/4**

Per la messa in opera togliere il circuito stampato svitando le due viti. Effettuare i collegamenti (fig. 5) come sotto indicato e rimontare il circuito. La scatola può essere fissata a parete mediante 4 viti (fig. 3A), oppure murata utilizzando la cornice in dotazione D (fig. 3B).

**Funzione dei morsetti**

- |                           |           |
|---------------------------|-----------|
| Linea principale          |           |
| 1 segnale video           | ] entrata |
| 2 schermo s. video        |           |
| 3 schermo s. video        | ] uscita  |
| 4 segnale video           |           |
| 5 + alimentazione monitor | ] (*)     |
| 6 -] e VDV/...            |           |

(\*) Resistenza di chiusura da 75Ω se la linea non prosegue.

- |                    |          |
|--------------------|----------|
| Linee laterali     |          |
| 1 segnale video    | ] uscita |
| 2 schermo s. video |          |

**DISTRIBUTORE VIDEO CON DERIVATORE VAV/400P**

Il mod. VAV/400P può essere fissato a parete mediante 4 viti (fig. 3A), oppure murata utilizzando la cornice in dotazione D (fig. 3B).

Effettuare i collegamenti alle morsettiere IN-OUT (ingresso e uscita per la linea principale) e OUT 1-2-3-4 (uscite linee laterali) (fig. 6) come sotto indicato.

- |                         |       |
|-------------------------|-------|
| 3 segnale video         | ] (*) |
| 4 schermo segnale video |       |

- |      |                        |
|------|------------------------|
| 5 +  | alimentazione monitor  |
| 6 -] | e VAV/...              |
| 7    | chiamata               |
| 8    | audio al monitor       |
| 9    | audio al posto esterno |

(\*) Resistenza di chiusura da 75Ω se la linea non prosegue (morsettiere IN-OUT uscita linea principale).

**DISTRIBUTORE VIDEO CON DERIVATORE VAV/600**

L'apparecchio, in contenitore per guide DIN da 12 unità (fig. 8), ha le caratteristiche del mod. VAV/400P ma permette derivazioni su sei linee (fig. 7). L'apparecchio può essere installato, senza coprimerse, in scatole munite di guida DIN (EN 50022).

Per le dimensioni di ingombro vedere la fig. 8A.

Oppure può essere installato a parete, con coprimerse, utilizzando la guida DIN in dotazione.

Per le dimensioni di ingombro vedere la fig. 8B.

Effettuare i collegamenti alle morsettiere IN-OUT (ingresso e uscita per la linea principale) e OUT 1-2-3-4-5-6 (uscite linee laterali) (fig. 6) come indicato per il mod. VAV/400P.

**GB INSTALLATION INSTRUCTIONS**

**VPM/24-VPM/120-VPM/240 VPM/243-EP/140-EP/240 SOCKETS**

Loosen the 2 fixing screws, fig. 1, take the socket card off and connect the wires to terminal block, replace the card. The socket is provided with an indent E, fig. 2, making it impossible to insert the plug incorrectly.

Fix the socket to the embedding box as shown in fig. 2, this way the plug cable goes downwards. The box can be surface mounted to the wall by 4 screws, fig. 3A, or recessed into the wall, in which case the cover plate D must be used, fig. 3B.

**VSD/200 JUNCTION BOX**

Adjust potentiometers, P1 monitor audio and P2 entry panel audio, to highest level without Larsen effect.

The box can be surface mounted to the wall with 4 screws, fig. 3A, or recessed into the wall, in which case the cover plate D must be used, fig. 3B.

**VDV/2-VDV/4 VIDEO DISTRIBUTORS**

Loosen the 2 fixing screws, take the card off and connect wires, fig. 5, and replace the card.

The box can be surface mounted to the wall with 4 screws, fig. 3A, or recessed into the wall, in which case the cover plate D must be used, fig. 3B.

## Function of each terminal

### Main video line

- |                                |                  |
|--------------------------------|------------------|
| 1 video signal                 | ] input          |
| 2 video signal shield          |                  |
| 3 video signal shield          | ] output         |
| 4 video signal                 |                  |
| 5 +] supply voltage to monitor | ( <sup>1</sup> ) |
| 6 -] and VDV/...               |                  |

(<sup>1</sup>) 75Ω closing resistance if video line stops here.

### Secondary video lines

- |                       |          |
|-----------------------|----------|
| 1 video signal        | ] output |
| 2 video signal shield |          |

## VAV/400P AMPLIFIED VIDEO DISTRIBUTOR INCORPORATED IN JUNCTION BOX

VAV/400P can either be surface mounted to the wall with 4 screws, fig. 3A, or recessed into the wall, in which case the cover plate D must be used, fig. 3B.

Connect the main line signal through the VAV/400P distributor using the terminal blocks IN-OUT.

Connect the monitors to outputs 1-2-3-4, fig. 6

- |                                |                    |
|--------------------------------|--------------------|
| 3 video signal                 | ] ( <sup>1</sup> ) |
| 4 video signal shield          |                    |
| 5 +] supply voltage to monitor |                    |
| 6 -] and VAV/...               |                    |
| 7 call signal                  |                    |
| 8 audio to monitor             |                    |
| 9 audio to entry panel         |                    |

(<sup>1</sup>) 75Ω closing resistance if video line stops here (terminal block IN-OUT main line output)

## VAV/600 AMPLIFIED VIDEO DISTRIBUTOR INCORPORATED IN JUNCTION BOX

VAV/600 has the same features of VAV/400P, but is for DIN standard rail mounting, fig. 8, and distributes the video signal along 6 lines, fig. 7.

The equipment can be installed without terminal covers into boxes provided with DIN rail (EN 50022). Dimensions are shown in fig. 8A.

It can also be surface mounted, using the DIN rail supplied, but fitted with terminal covers.

Dimensions are shown in fig. 8B.

Connect the main line signals through the VAV/600 distributor using the terminal blocks IN-OUT.

Connect the monitor to outputs 1-2-3-4-5-6.

## D INSTALLATIONS-ANLEITUNG

### STECKDOSEN VPM/24-VPM/120 VPM/240-VPM/243-EP/140-EP/240

Schrauben lösen (Abb. 1) und Platine herausnehmen. Kabelverbindungen herstellen und Platine wieder einsetzen.

Die Steckdose ist mit einer Arretierung versehen, die einen falschen Anschluß des Steckers verhindert (Abb. 2).

Steckdose an der UP-Dose befestigen (Abb. 2) damit das Kabel nach unten führt. Die Steckdose kann in AP-Montage (Abb. 3A) oder UP-Montage mit Rahmen D (Abb. 3B) montiert werden.

### VERTEILERDOSEN VSD/200

Potentiometer, P1 = Tonregelung am Monitor, P2 = Tonregelung an der Außenstation, möglichst hoch, jedoch unter Vermeidung einer Rückkopplung (Larsen-Effekt), einstellen. Die Verteilerdose kann als Auputzdose (Abb. 3A) oder Unterputzdose (Abb. 3B) verwendet werden.

### VIDEOVERTEILER VDV/2-VDV/4

Platine durch lösen der Schrauben

herausnehmen, Kabelanschlüsse durchführen und Platine wieder einsetzen.

AP-Montage (Abb. 3A) mit 4 Schrauben oder UP-Montage mit Rahmen D (Abb. 3B) möglich.

## Belegung der Klemmleisten

### Hauptlinie

- |                        |                  |
|------------------------|------------------|
| 1 Videosignal          | ] Eingang        |
| 2 Videosignalabsch.    |                  |
| 3 Videosignalabsch.    | ] Ausgang        |
| 4 Videosignal          |                  |
| 5 +] Monitorversorgung | ( <sup>1</sup> ) |
| 6 -] und VDV/...       |                  |

(<sup>1</sup>) 75Ω Abschlußwiderstand bei Nichtfortführung der Linie.

### Seitenlinien

- |                     |           |
|---------------------|-----------|
| 1 Videosignal       | ] Ausgang |
| 2 Videosignalabsch. |           |

## VIDEOSIGNALVERTEILER MIT ABZWEIGDOSE VAV/400P

VAV/400P kann an der Wand (AP) mit 4 Schrauben (Abb. 3A) oder (UP) unter Verwendung der Deckplatte D (Abb. 3B) verwendet werden.

Verbindung des Kabels über Klemmleisten IN-OUT und Anschluß der Monitore über OUT 1-2-3-4 (Abb. 6).

- |                        |                    |
|------------------------|--------------------|
| 3 Videosignal          | ] ( <sup>1</sup> ) |
| 4 Videosignalabsch.    |                    |
| 5 +] Monitorversorgung |                    |
| 6 -] und VAV/...       |                    |
| 7 Anruf                |                    |
| 8 Ton zum Monitor      |                    |
| 9 Ton zur Außenstation |                    |

(<sup>1</sup>) 75Ω Abschlußwiderstand bei Nichtfortführung der Linie (IN-OUT Klemmleiste Hauptlinie Ausgang).

## VIDEOSIGNALVERTEILER MIT ABZWEIGDOSE VAV/600

VAV/600 vergleichbar zu VAV/400P jedoch für die Montage auf DIN-Schiene (Abb. 8) und Videosignalverteilung von 6 Linien, Abb. 7.

Nach Entfernung der Klemmabdeckungen lassen sich diese Geräte auf DIN-Montageschienen in Verteilerkästen montieren (EN 50022).

Maßangaben, siehe Abb. 8A. Auch für Wandmontage geeignet.

Maßangaben, siehe Abb. 8B. Das Haupt-Videosignal ist mit dem VAV/600 zu verbinden, die Verteilung erfolgt über die Abzweiganschlüsse IN-OUT (EIN/AUS).

Die Monitore sind mit den Ausgängen 1-2-3-4-5-6 zu verbinden.

## F INSTRUCTIONS POUR L'INSTALLATION

### PRISES VPM/24-VPM/120 VPM/240-VPM/243-EP/140-EP/240

Enlever le circuit imprimé en dévissant les deux vis (fig. 1), effectuer les raccordements.

Remonter le circuit et fixer l'ensemble à son boîtier. La prise est équipée d'un détrompeur E (fig. 2) évitant toute erreur. Respecter le montage de la prise comme indiqué (fig. 2).

Le boîtier peut être fixé en saillie par 4 vis (fig. 3A) ou bien encastré; dans ce cas on utilisera le cadre D (fig. 3B) fourni.

### BOITIER DE DERIVATION VSD/200

Régler le niveau des deux canaux audio par moyen des deux potentiomètres P1 (volume du récepteur vidéo) et P2 (volume du poste extérieur) tout en évitant des réactions acoustiques (fig. 4)

Le boîtier peut être fixé en saillie par

4 vis (fig. 3A) ou bien encastré; dans ce cas on utilisera le cadre D (fig. 3B) fourni.

## DISTRIBUTEURS VIDEO VDV/2-VDV/4

Pour la mise en oeuvre ôter le circuit imprimé en dévissant les deux vis. Effectuer les raccordements (fig. 5) et remonter le circuit.

Le boîtier peut être fixé en saillie par 4 vis (fig. 3A) ou bien encastré; dans ce cas on utilisera le cadre D (fig. 3B) fourni.

## Fonction des bornes

### Ligne principale

- |                                   |                  |
|-----------------------------------|------------------|
| 1 signal vidéo                    | ] entrée         |
| 2 blindage s. vidéo               |                  |
| 3 blindage s. vidéo               | ] sortie         |
| 4 signal vidéo                    |                  |
| 5 +] alimentation récepteur vidéo | ( <sup>1</sup> ) |
| 6 -] et VDV/...                   |                  |

(<sup>1</sup>) Résistance 75Ω de fin de ligne.

### Lignes latérales

- |                     |          |
|---------------------|----------|
| 1 signal vidéo      | ] sortie |
| 2 blindage s. vidéo |          |

## DISTRIBUTEUR VIDEO AMPLIFIE AVEC UNITE DE DERIVATION VAV/400P

Peut être fixé en saillie par 4 vis (fig. 3A) ou bien encastré; dans ce cas on utilisera le cadre D (fig. 3B) fourni. Relier les conducteurs de la ligne principale aux borniers IN-OUT (entrée-sortie) et ceux des lignes latérales aux borniers OUT 1-2-3-4 (fig. 6) tout en considérant les fonctions sous-indiquées:

- |                                   |                    |
|-----------------------------------|--------------------|
| 3 signal vidéo                    | ] ( <sup>1</sup> ) |
| 4 blindage signal vidéo           |                    |
| 5 +] alimentation récepteur vidéo |                    |
| 6 -] et VAV/...                   |                    |
| 7 appel                           |                    |
| 8 audio au récepteur vidéo        |                    |
| 9 audio au poste extérieur        |                    |

(<sup>1</sup>) Résistance 75Ω de fin de ligne (bornier IN-OUT sortie ligne principale).

## DISTRIBUTEUR VIDEO AMPLIFIE AVEC UNITE DE DERIVATION VAV/600

Avec boîtier pour rails DIN de 12 unités (fig. 8), ajoute aux caractéristiques du modèle VAV/400P la possibilité de distribuer six lignes (fig. 7).

L'appareil peut être installé sans couvre-borniers dans des armoires DIN avec rail EN 50022 (voir fig. 8A).

Ou bien en saillie, avec le couvre-borniers, en employant le rail DIN fourni avec l'appareil (voir fig. 8B).

Relier les conducteurs de la ligne principale aux borniers IN-OUT (entrée-sortie) et ceux des lignes latérales aux borniers OUT 1-2-3-4-5-6 comme indiqué pour le modèle VAV/400P.

## E INSTRUCCIONES PARA LA INSTALACION

### TOMAS VPM/24-VPM/120 VPM/240-VPM/243-EP/140-EP/240

Aflojar los dos tornillos de fijación del circuito impreso (fig. 1), quitar este último del cuerpo de la toma con las borneras y el conector, y realizar las conexiones. Volver a montar el circuito y fijar el conjunto a la caja.

La toma tiene una marca de referencia E que permite insertar la clavija en una sola posición posible (fig. 2). Para que, una vez enchufado, el cable quede hacia abajo, colocar la toma como se indica en la fig. 2.

La caja se puede aplicar a la pared

mediante 4 tornillos (fig. 3A), o empotrar utilizando el marco D (fig. 3B).

## CAJA DE DERIVACION VSD/200

Regular el nivel de audio de los dos canales mediante los potenciómetros indicados en la fig. 4 (P1 para regulación de volumen del derivado interno, y P2 para regulación de volumen de la placa exterior).

La regulación deberá realizarse de modo de optimizar los niveles de audio, evitando provocar el efecto Larsen.

La caja se puede aplicar a la pared mediante 4 tornillos (fig. 3A), o empotrar utilizando el marco D (fig. 3B).

## DISTRIBUIDORES DE VIDEO VDV/2-VDV/4

Para la puesta en funcionamiento, aflojar los 2 tornillos de bloqueo del circuito impreso y quitarlo.

Realizar las conexiones (fig. 5) como indicado más abajo y volver a montar el circuito.

La caja se puede aplicar a la pared mediante 4 tornillos (fig. 3A), o empotrar utilizando el marco D (fig. 3B).

## Funciones de los bornes

### Línea principal

- |                           |                  |
|---------------------------|------------------|
| 1 señal de video          | ] entrada        |
| 2 pantalla s. de video    |                  |
| 3 pantalla s. de video    | ] salida         |
| 4 señal de video          |                  |
| 5 +] alimentación monitor | ( <sup>1</sup> ) |
| 6 -] y VDV/...            |                  |

(<sup>1</sup>) Resistencia de cierre de 75Ω si la línea no continúa.

### Líneas laterales

- |                        |          |
|------------------------|----------|
| 1 señal de video       | ] salida |
| 2 pantalla s. de video |          |

## DISTRIBUIDOR DE VIDEO CON DERIVADOR VAV/400P

El mod. VAV/400P se puede aplicar a la pared mediante 4 tornillos (fig. 3A), o empotrar utilizando el marco D (fig. 3B).

Realizar las conexiones a las borneras IN-OUT (entrada y salida por la línea principal) y OUT 1-2-3-4 (salida líneas laterales) (fig. 6) como indicado más abajo.

- |                             |                    |
|-----------------------------|--------------------|
| 3 señal de video            | ] ( <sup>1</sup> ) |
| 4 pantalla s. de video      |                    |
| 5 +] alimentación monitor   |                    |
| 6 -] y VAV/...              |                    |
| 7 llamada                   |                    |
| 8 audio al monitor          |                    |
| 9 audio a la placa exterior |                    |

(<sup>1</sup>) Resistencia de cierre de 75Ω si la línea no continúa (bornera IN-OUT salida línea principal).

## DISTRIBUIDOR DE VIDEO CON DERIVADOR VAV/600

Este aparato (módulo de 12 unidades para guía DIN, fig. 8), tiene las mismas características del mod. VAV/400P, pero permite realizar derivaciones en seis líneas (fig. 7).

El aparato se puede instalar sin cubrebornes en cajas dotadas de guías DIN (EN 50022).

Para las dimensiones, consultar la fig. 8A.

También se puede aplicar a la pared con cubrebornes, utilizando la guía DIN que se entrega de serie.

Para las dimensiones consultar la fig. 8B.

Realizar las conexiones a las borneras IN-OUT (entrada y salida por la línea principal) y OUT 1-2-3-4-5-6 (salida líneas laterales) (fig. 6) como indicado por el mod. VAV/400P.

