

VMF/100.01

bpt

BPT SpA
30020 Cinto Caomaggiore
Venezia - Italy

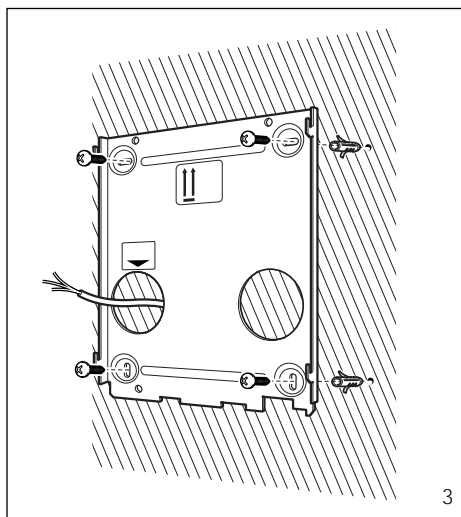
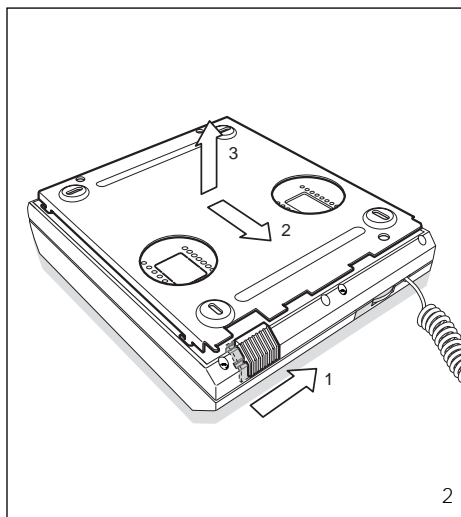
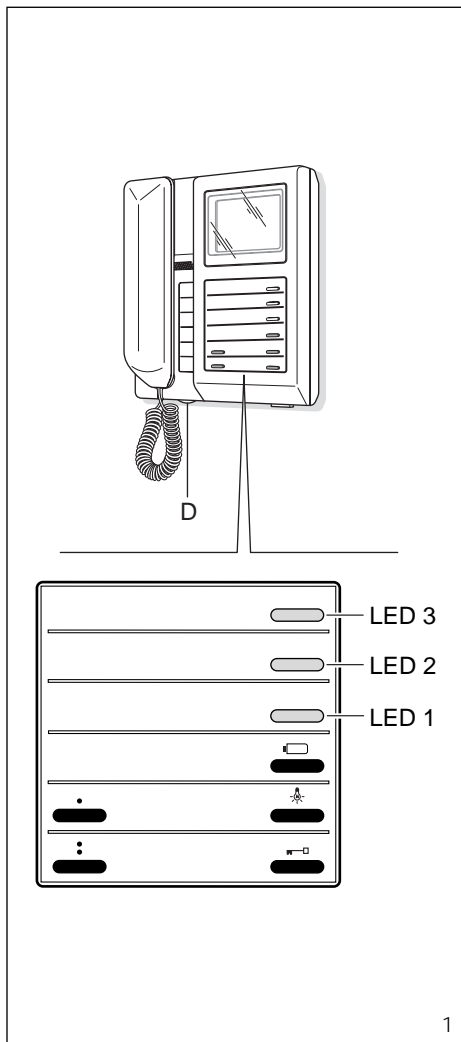

I ISTRUZIONI PER L'USO E L'INSTALLAZIONE

AVVERTENZE PER L'INSTALLATORE

Queste istruzioni devono essere allegate al derivato interno.

MONITOR PIATTO CON CORNETTA VMF/100.01

E' munito dei seguenti comandi e segnalazioni (fig. 1):

- Acceso/spento-luminosità (comando D).
- Inserimento-selezione posto esterno.
- Luce scale.
- Apriporta.

- Aux 1 - Pulsante a disposizione per comandi supplementari.
- Aux 2 - Pulsante a disposizione per comandi supplementari.

LED 1 Indicatore luminoso verde a disposizione per segnalazioni ausiliarie (allarmi, controlli, ecc.).

LED 2 Indicatore luminoso giallo a disposizione per segnalazioni ausiliarie (allarmi, controlli, ecc.).

LED 3 Indicatore luminoso rosso a disposizione per segnalazioni ausiliarie (allarmi, controlli, ecc.).

I pulsanti Aux 1 e Aux 2 chiudono rispettivamente i morsetti 11 e 12 verso il negativo (-) dell'alimentazione (24V 100mA max.).

I LED 1 e 2 vengono attivati collegando i rispettivi morsetti 13 e 14 al negativo (-) dell'alimentazione (morsetto 5) tramite un dispositivo del servizio controllato.

Il fusibile F1 di protezione tipo T 500 mA è situato sul circuito stampato (fig. 6).
(Fusibile: F = rapido, T = ritardato).

AVVERTENZE PER L'UTENTE

- Non aprire o manomettere l'apparecchio; all'interno è presente alta tensione.
- Evitare urti o colpi all'apparecchio che potrebbero provocare la rottura del cinescopio con conseguente proiezione di frammenti di vetro.
- In caso di guasto, modifica o intervento sugli apparecchi dell'impianto (alimentatore, ecc.) avvalersi di personale specializzato.

Il monitor è predisposto anche per operare in tre modi speciali che possono essere selezionati mediante i ponticelli 2, 3 e 4 (fig. 6) come segue:

NOTA. Innestando a fondo il ponticello sui due spinotti questi risultano collegati fra di loro e viene quindi stabilita la condizione ON, mentre la condizione OFF viene ottenuta disinserendo il ponticello;

in questo caso il ponticello viene inserito su uno solo spinotto che funge unicamente da supporto (vedi particolare di fig. 6).

• **Funzionamento continuo (da utilizzare esclusivamente per funzioni di videocontrollo in impianti monofamiliari con telecamera, costantemente alimentata, separata dal posto esterno)**

Il monitor viene fornito con il dip-switch 2 in posizione OFF. Per ottenere questo tipo di funzionamento è necessario portare il dip-switch in posizione ON.

Lo spegnimento del monitor viene effettuato mediante l'interruttore D di fig. 1.

• **Accensione contemporanea di più monitor in parallelo mediante unica chiamata**

Per ottenere questo tipo di funzionamento da un gruppo di monitor collegati alla stessa chiamata è necessario:

- a) assicurarsi che su uno solo dei monitor il dip-switch 3 sia in posizione ON;
- b) portare in posizione OFF il dip-switch 3 dei rimanenti monitor.

• **Spegnimento del monitor mediante il comando apriporta**

a) Impianti con alimentatore VA/100

Il monitor si spegne normalmente a fine temporizzazione (dip-switch 4 in posizione OFF).

Portando lo stesso dip-switch in posizione ON il monitor verrà spento mediante l'azionamento del comando apriporta.

b) Impianti con alimentatore VA/100.01

Il dip-switch 4 deve essere in posizione OFF

Lo spegnimento del monitor è selezionato tramite il dip-switch 2 dell'alimentatore VA/100.01.

Segnale di chiamata

Il volume della nota di chiamata dal posto esterno è regolabile mediante il potenziometro P1 di fig. 6.

In caso di impianti con chiamata temporizzata (alimentatore mod. VA/100.01) l'interruzione della chiamata stessa si verifica alla fine del tempo programmato, o sollevando la cornetta o premendo uno qualsiasi dei pulsanti .

Funzione dei morsetti (fig. 6)

- 1 segnale video
- 2 schermo segnale video
- 3 segnale video
- 4 schermo segnale video
- 5 \square 14÷17,5 V
- 6 \square alimentazione monitor
- 7 chiamata
- 8 audio al monitor
- 9 audio al posto esterno
- 10 uscita +11,5 V (50 mA max.) oppure ingresso per teleaccensione collegando il morsetto a +15÷17,5 V
- 11 Aux 1
- 12 Aux 2
- 13 LED 1 (verde)
- 14 LED 2 (giallo)
- 15 LED 3 (rosso)

(¹) Resistenza di chiusura da 75 Ω se la linea non prosegue.

NOTA. Effettuare i collegamenti all'apparecchio seguendo gli schemi d'impianto realizzati con il monitor VM/100.

Caratteristiche tecniche

- Cinescopio: 4" (10 cm).
- Alimentazione: 14÷17,5 Vcc.
- Assorbimento: max. 400 mA (5 mA a riposo).
- Assorbimento per ogni LED: 7 mA.
- Banda passante a - 3 dB: 6 MHz.
- Ingresso video: 1 Vpp (da 0,7 a 2 Vpp).
- Impedenza d'ingresso video: >15 K Ω .
- Segnale di chiamata: bitonale, regolabile.
- Aux 1 e Aux 2: contatti normalmente aperti verso il negativo (-) dell'alimentazione (24 V 100 mA max.).
- Temperatura di funzionamento: da 0 °C a +35 °C.
- Dimensioni: 195 x 230 x 72 mm.

INSTALLAZIONE

ATTENZIONE. Si raccomanda di installare il monitor in ambiente asciutto.

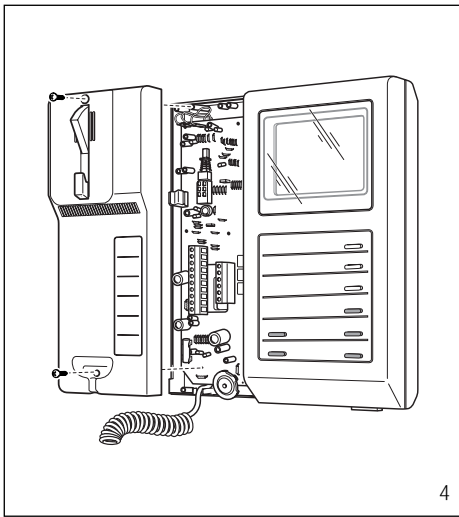

4

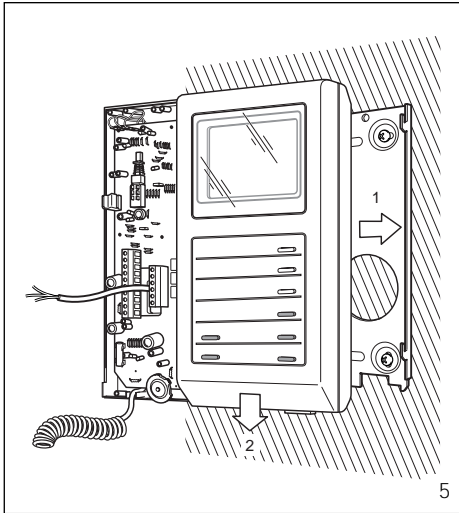

5

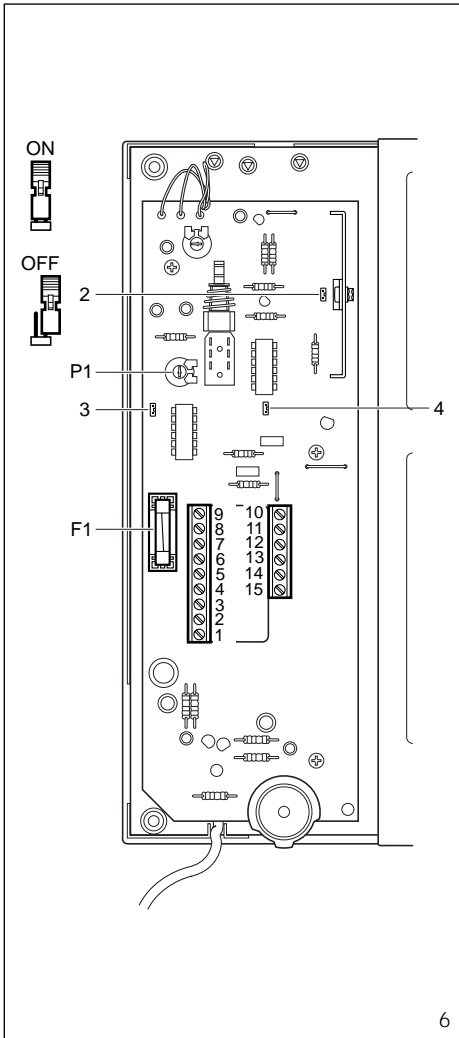

6

Spostare il dispositivo di bloccaggio come indicato in fig. 2A. Sfilare il supporto in acciaio dal monitor e fissarlo, ad un'altezza adatta all'utente, mediante tasselli e viti in dotazione.

Rispettare l'indicazione ALTO e fare in modo che l'uscita dei cavi dalla parete coincida con l'apposito passaggio del supporto (fig. 3).

Svitare le due viti di fissaggio e togliere la parte sinistra del mobile (fig. 4). Passare i conduttori attraverso la feritoia sul fondo del monitor, posizionare il monitor nel supporto da parete ed innestarlo al supporto stesso con un movimento verso il basso (fig. 5).

Per evitare cadute dal monitor a causa di urti accidentali, bloccare il monitor stesso al supporto da parete spostando verso destra (fig. 2B) il dispositivo di bloccaggio.

Procedere nella maniera opposta in caso di smontaggio del monitor.

Effettuare i collegamenti e rimettere la parte sinistra del mobile fissandola con le due viti.

GB INSTRUCTIONS FOR USE AND INSTALLATION

WARNING FOR THE INSTALLER
These instructions should be attached to the receiver.

VMF/100.01 FLAT MONITOR WITH HANDSET

It is equipped with the following controls and warnings, figure 1:

- ☉ Thumb-wheel D to switch the monitor ON/OFF and for the brightness control.
- ☐ Button to bring the monitor live and manual sequencing of any additional panel/camera.
- ⚡ Button to turn on stairs light.
- ☐ Door lock release button.

• Aux 1 - Button for auxiliary services as required.

• Aux 2 - Button for auxiliary services as required.

LED 1 Green LED can be used to indicate an external function.

LED 2 Yellow LED can be used to indicate an external function.

LED 3 Red LED can be used to indicate an external function.

Switches Aux 1 and Aux 2 are normally open, when actuated the contacts close on -0V DC. Max. current demand 100mA at 24V.

To activate LED 1 and LED 2 line 13 and 14 should be connected via an external switch device which is common to terminal 5 of the system, 0V DC.

The monitor is protected by the slow blow fuse F1 - T 500 mA - mounted on monitor's printed card, figures 6. (Fuse: F = fast, T = slow).

WARNINGS FOR THE USER

- Please do not open or tamper the device (high voltage!).
- Please avoid knocking or bumping the apparatus as it could result in the breakage of the picture tube and the consequent projection of glass fragments.
- In the case of breakdown or modification of the apparatus of the system (such as power supplier ...) please contact a specialized maintenance service.

Three special monitor operation modes can be chosen by means of jumpers 2, 3 and 4 located on monitor's printed card, figure 6.

NOTE. The ON position is achieved by inserting the jumper across 2 pins to assure electric connection. The jumper must be inserted on 1 pin only when OFF position is required. See detail on top of fig. 6.

• Monitor in constant mode

For use only in single house installations as close circuit television system with camera always powered and separated from entry panel.

VMF/100 is supplied from the factory with jumper 2 in the OFF position.

The constant mode is achieved with jumper 2 set to ON position. The monitor can only be switched off by thumbwheel switch D, figure 1.

• Activation of more monitors by the same call

Jumper 3 is normally kept in the ON position, this way the call line loop is closed. If more monitors must be activated by the same call, leave only one with the jumper 3 in the ON position, all other monitors must have the jumper 3 in the OFF position.

• Monitor/system turned off on door release

a) Systems with VA/100 main control unit

Jumper 4 is normally kept in the OFF position. In this position the monitor is turned off automatically by the system timer.

Whit Jumper 4 in the ON position the monitor is turned off by pressing the door lock release button.

b) Systems with VA/100.01 main control unit

Jumper 4 must be in the OFF position. Use dip-switch 2 of the VA/100.01 main control unit to turn off the monitor.

Call tone

It is possible to regulate the call tone level from the entry panel by adjusting the trimmer P1, figure 6. System using main control unit VA/100.01 has a timed call feature.

The call stops either when the handset is lifted or when any ☐ ⚡ ☐ button is pressed.

Function of each terminal, figure 6

- 1 video signal
- 2 video signal shield
- 3 video signal
- 4 video signal shield
- 5 14÷17.5 V
- 6 + supply voltage to monitor
- 7 call
- 8 audio to monitor
- 9 audio to entry panel
- 10 11.5 V DC voltage output (°) or input to turn on monitor when connected to positive voltage system (+15÷17.5 V DC)
- 11 Aux 1
- 12 Aux 2
- 13 LED 1 (green)
- 14 LED 2 (yellow)
- 15 LED 3 (red)

(°) 75 Ω closing resistance if video line stops here
(°) This voltage output is available for the time the monitor is operating. Max. current demand should not exceed 50 mA.

NOTE. Connect wires to terminals in accordance to VM/100 diagrams.

Technical features

- Picture screen: 4" (10 cm).
- Supply voltage: 14÷17.5 V DC.
- Max. current demand: 400 mA (5 mA quiescent).
- Current demand per LED: 7 mA.
- Bandwidth response at -3 dB: 6 MHz.
- Video input: 1 Vpp (from 0,7 Vpp to 2 Vpp).
- Video input impedance: >15 KΩ.
- Call signal: electronic dual tone note, the call volume can be regulated.
- Aux 1 and Aux 2: normally open switch, when actuated the contact closes to 0 V DC.
- Current demand should not exceed 100 mA at 24 V.
- Working temperature range: from 0 °C to +35 °C.
- Dimensions: 195 x 230 x 72 mm.

INSTALLATION

WARNING. It is recommended to install the monitor in a dry place.

Slide the locking latch as shown in figure 2A. Slide the steel frame out, and fix it on the wall at a suitable height by using the screws and retainers included in the pack.

Please, pay attention to place the frame with the indication TOP in upper position, and make the hole figure 3, to coincide with the cable junction box.

Unscrew the two screws, figure 4, and take the left part of the housing out.
Pass the cables through the slot at the bottom of the housing, place the monitor on the steel frame and fix it by sliding it downwards, figure 5.
To avoid undesired falls of the monitor caused by accidental shocks, lock it by sliding the latch, figure 2B, to the right.
Proceed the opposite way to unmount the monitor. Make all connections and fix the cover of the left part of the housing with the two screws.

D **BEDIENUNGS- UND INSTALLATIONSANLEITUNG**

ACHTUNG!
NUR FÜR INSTALLATEUR
Diese Anleitungen müssen jede der Sprechstelle begleiten.

FLACHMONITOR MIT HÖRER VMF/100.01

Mit folgenden Schalt- und Anzeigeelementen (Abb. 1):

- ☀ EIN/AUS, Helligkeit (Taste D).
- ☐ Taste zur Bildein- und Kameraweiterschaltung von zusätzlichen Kamerastellen.
- ⚙ Taste für Treppenlicht.
- ☐ Türöffnertaste.
- Aux 1 - Taste für zusätzlich gewünschte Serviceschaltung.
- ⋮ Aux 2 - Taste für zusätzlich gewünschte Serviceschaltung.
- LED 1 Grüne LED kann für die Anzeige einer externen Funktion verwendet werden.
- LED 2 Gelbe LED kann für die Anzeige einer externen Funktion verwendet werden.
- LED 3 Rote LED kann für die Anzeige einer externen Funktion verwendet werden.

Die Taste Aux 2 (24 V, 100 mA max.) verbinden Klemme 12 mit minus Pol des Netzgerätes.
Die LED 2 zu aktivieren, sind deren Anschlüsse, d.h. 14 über das Gerät, dessen Funktion angezeigt werden soll (z.B. Relais) mit dem Klemmanschluss 5 -0V DC zu verbinden.

Der Monitor wird durch die Sicherung F1 - T 500 mA - angebracht auf der Monitoplatine, geschützt (Abb. 6).
(Sicherung: F = flink, T = träge).

HINWEISE FÜR DEN NUTZER

- Bitte Gerät nicht öffnen oder aufbrechen (hohe Spannung!).
- Zur Vermeidung eines Bildröhrenbruchs, Stöße und Schläge unterlassen.
- Bei Störungen, Änderungen oder Reparaturen an den Geräten (Netzgerät, usw.) nur an Spezialisten wenden.

Durch die auf der Monitorplatte befindlichen Steckbrücken 2, 3 und 4 (Abb. 6) können drei spezielle Monitorfunktionen gewählt werden.

ANMERKUNG. Die ON-Position ist erreichbar, wenn die Steckbrücken über 2 Pin erfolgt. Stecker voll nach unten drücken. Wenn OFF-Position gewünscht wird, ist der Stecker nur über einen Pin zu schalten. Nähere Details, siehe Abb. 6 oben.

• Monitor in Dauerbetrieb

Nur in Einfamilienhaus-Installation möglich, als Überwachungssystem mit von der Außenstation abgesetzter Kamera.
VMF/106 wird werkseitig mit Steckbrücke 2 in OFF-Position geliefert. Für Dauerbetrieb ist der Steckbrücke 2 in ON-Position zu stellen.
Der Monitor kann nur über den Drehschalter D, Abb. 1 abgeschaltet werden.

• **Einschaltung von Monitor mit gleichem Anruf**
Die Steckbrücke 3 ist normalerweise in ON-Position geschaltet, dadurch ist die Ruflinie geschlossen.
Wenn mehr Monitore mit einem Anruf eingeschaltet werden sollen, ist nur ein Monitor mit Steckbrücke 3 in ON-Position zu schalten und alle anderen in OFF-Position.

• Monitor-/Systemausschaltung durch Türöffnertaste

a) Anlagen mit Netzgerät VA/100

Steckbrücke 4 ist normalerweise in OFF-Position und das System wird durch automatischen System-Timer abgeschaltet.

Mit Steckbrücke 4 in ON-Position schaltet das System ab, wenn die Türöffnertaste am Monitor betätigt wird.

b) Anlagen mit Netzgerät VA/100.01

Steckbrücke 4 muß auf OFF-Position geschaltet sein. Abschalten der Innenabzweigung über Kodierschalter 2 an Netzgerät VA/100.01.

Rufton

Die Lautstärke des Ruftones kann über den Trimmer P1 eingestellt werden (Abb. 6).

Bei Anlagen mit zeitgeschaltetem Ruf (Netzgerät Mod. VA/100.01) erfolgt die Unterbrechung des Ruftones nach Ablauf der programmierten Zeit oder durch Abheben des Hörers oder auch durch Drücken einer der Tasten ☐ ⚙ ☐.

Belegung der Klemmleisten (Abb. 6)

- 1 Videosignal
- 2 Videosignalabschirm.]⁽¹⁾
- 3 Videosignal
- 4 Videosignalabschirm.
- 5 -] 14÷17,5 V
- 6 +] Monitorversorgung
- 7 Anruf
- 8 Ton zum Monitor
- 9 Ton zur Außenstelle
- 10 Ausgang +11,5 V (max. 50 mA) oder Eingang für die Ferneinschaltung durch Anschluß der Klemme an +15÷17,5 V
- 11 Aux 1
- 12 Aux 2
- 13 LED 1 (grüne)
- 14 LED 2 (gelb)
- 15 LED 3 (rot)

(¹) 75 Ω Abschlußwiderstand bei Nichtfortführung der Linie.

ANMERKUNG. Die Anschlüsse am Gerät nach den Schaltbildern von Monitor VM/100 vornehmen.

Technische Daten

- Bildschirm: 4" (10 cm).
- Betriebsspannung: 14÷17,5 V DC.
- Stromaufnahme: max. 400 mA (5 mA Ruhestrom).
- Stromaufnahme für jede LED: 7mA.
- Durchlassbereich bei -3 dB: 6 MHz.
- Videoeingang: 1 Vss (von 0,7 bis 2 Vss).
- Video-Eingangsimpedanz: >15 KΩ.
- Rufsignal: Zweitonsignal, einstellbar.
- Aux 1 und Aux 2: Schließkontakte zum Anschluß an die Minusklemme der Stromversorgung (24 V 100 mA max.).
- Betriebstemperatur: von 0 °C bis +35 °C.
- Abmessungen: 195 x 230 x 72 mm.

INSTALLATION

ACHTUNG. Es wird empfohlen den Monitor an einer geschützten Stelle zu installieren.

Verriegelung erfolgt gemäß Darstellung Abb. 2A, Stahlrahmen vom Monitor entfernen und unter Beachtung der Oberseite an der Wand, auf eine angemessene Höhe, anbringen.

Unter Verwendung der beige-fügten Dübel und Schrauben montieren, Kabel durch Öffnung führen (Abb. 3).

2 Befestigungsschrauben lösen und Hörergabel entfernen (Abb. 4). Kabeldurchbrücke für Kabeldurchführung entfernen und Kabel einziehen (Abb. 5).

Monitor auf Halterung aufsetzen und Verriegelung nach rechts schieben, Abb. 2B, um eine Beschädigung des unbefestigten Monitors zu vermeiden. Anschlüsse gem.

Diagramm verbinden. Hörer und Hörergabel anbringen und mit 2 Schrauben befestigen.

F **INSTRUCTIONS POUR L'EMPLOI ET L'INSTALLATION**

PRECAUTIONS POUR L'INSTALLATEUR

Cettes instructions doivent accompagner chaque poste intérieur.

RECEPTEUR VIDEO PLAT REF. VMF/100.01

Doté des commandes et signalisations suivantes (fig. 1):

- ☀ Marche/Arrêt - réglage de la luminosité (commande D).
- ☐ Mise en marche-sélection des postes extérieurs.
- ⚙ Commande de minuterie.
- ☐ Commande ouvre-porte (gâche-électrique).
- Bouton-poussoir disponible pour commandes auxiliaires (Aux 1).
- ⋮ Bouton-poussoir disponible pour commandes auxiliaires (Aux 2).
- LED 1 Voyant lumineux vert disponible pour signalisations auxiliaires (alarmes, contrôles, etc.).
- LED 2 Voyant lumineux jaune disponible pour signalisations auxiliaires (alarmes, contrôles, etc.).
- LED 3 Voyant lumineux rouge disponible pour signalisations auxiliaires (alarmes, contrôles, etc.).

Les boutons Aux 1 et Aux 2 (dont le pouvoir de coupure est de 24V, 100mA maxi) relient respectivement les bornes 11 et 12 au négatif (-) de l'alimentation.
Pour obtenir l'allumage des LED 1 et 2, relier respectivement les bornes 13 et 14 à la borne 5 (négatif de l'alimentation en courant continu) par le dispositif du service auxiliaires à contrôler.

Le fusible F1 de protection du type T 500 mA est placé sur le circuit imprimé (fig. 6).
(Fusible: F = rapide, T = retardé).

PRECAUTIONS POUR L'USAGER

- Ne pas ouvrir l'appareil: attention haute tension!
- Eviter les chocs qui pourraient provoquer l'implosion du tube cathodique et la projection de fragments de verre.
- En cas de défaut, de modification ou d'intervention sur les appareils de l'installation (alimentation, etc.), s'adresser exclusivement au personnel spécialisé.

Le moniteur est équipé de trois cavaliers 2, 3 et 4 (fig. 6) qui permettent la sélection des trois modes spéciales de fonctionnement suivants:

NOTE. En éclipant à fond le cavalier sur les deux broches, on les relie entre elles établissant la condition ON, tandis que la condition OFF est obtenue en ôtant le cavalier même; dans ce cas on loge le cavalier sur une seule broche qui sert uniquement, dans ce cas, de support (voir détail à la fig. 6).

• **Fonctionnement en service continu (à utiliser exclusivement en vidéo-surveillance dans les installations villa et avec télécamera, alimentée en permanence, séparée du poste extérieur)**

Le moniteur est fourni avec le cavalier 2 en position OFF.

Cet fonctionnement peut être établi en plaçant ledit cavalier en position ON.

L'extinction du moniteur s'obtient à l'aide de l'interrupteur marche/arrêt-luminosité D (fig. 1).

• **Allumage simultané de plusieurs moniteurs en parallèle sur signal d'appel unique**

Pour obtenir la mise en marche d'un groupe de moniteurs reliés sur un seul appel placer le cavalier 3 sur un seul des moniteurs en position ON; les autres moniteurs devront avoir le cavalier 3 en position OFF.

• Extinction du moniteur par la commande ouvre-porte

a) Installations avec alimentation VA/100

Le moniteur s'arrête normalement jusqu'à la fin de la temporisation (cavalier 4 en position OFF).

En plaçant le même cavalier en position ON, l'arrêt du moniteur est obtenu par la commande d'ouverture de la gâche.



b) Installations avec alimentation VA/100.01

Le cavalier 4 doit être positionné sur OFF

On sélectionne l'interruption du moniteur au moyen du dip-switch 2 de l'alimentation VA/100.01.

Signal d'appel

L'intensité de la note d'appel provenant du poste extérieur est réglable à l'aide du potentiomètre P1 de la fig. 6.

En cas d'installations avec appel temporisé (alimentation mod. VA/100.01) l'interruption de l'appel peut être vérifié à la fin de la durée programmée, en soulevant le récepteur ou en appuyant sur l'une des touches   .

Fonction des bornes (fig. 6)

- | | | | |
|----|---|---|-----|
| 1 | signal vidéo | } | (1) |
| 2 | blindage signal vidéo | | |
| 3 | signal vidéo | } | |
| 4 | blindage signal vidéo | | |
| 5 | -] 14 ÷ 17,5V alimentation | } | |
| 6 | +] du moniteur | | |
| 7 | appel | } | |
| 8 | audio au moniteur | | |
| 9 | audio au poste extérieur | } | |
| 10 | sortie +11,5 V (50 mA max.) ou entrée pour télé-allumage en branchant la borne à +15 ÷ 17,5 V | | |
| 11 | Aux 1 | } | |
| 12 | Aux 2 | | |
| 13 | LED 1 (vert) | } | |
| 14 | LED 2 (jaune) | | |
| 15 | LED 3 (rouge) | } | |

(1) Résistance 75 Ω de fin de ligne.

NOTE. Effectuer les branchements à l'appareil en suivant les schémas d'installation réalisés avec le moniteur VM/100.

Caractéristiques techniques

- Tube: 4" (10 cm).
- Alimentation: 14 ÷ 17,5 Vcc.
- Consommation: 400 mA maxi (5 mA à repos).
- Consommation pour chaque LED: 7 mA.
- Bande passante à -3 dB: 6 MHz.
- Entrée vidéo: 1,5 Vpp (de 0,7 à 2 Vpp).
- Impédance d'entrée vidéo: >15 KOhm.
- Note d'appel: électronique bitonale, réglable.
- Aux 1 et Aux 2: contacts normalement ouverts sur le négatif de l'alimentation (pouvoir de coupure: 24 V 100 mA maxi).
- Température de fonctionnement: de 0 °C à +35 °C.
- Dimensions: 195 x 230 x 72 mm.

INSTALLATION

ATTENTION. Le moniteur doit être installé dans une pièce sèche.

Dégager le dispositif de verrouillage comme indiqué à la fig. 2A, ôter de l'appareil le support mural en acier et le fixer à un'hauteur apte pour l'utilisateur à l'aide des quatre vis fournies.

Il est impératif que l'indication HAUT soit respectée et que la sortie des câbles du mur soit en coincidence avec le passage correspondant du support comme indiqué à la fig. 3.

Dévisser les deux vis de fixation et ôter la partie gauche de l'appareil (fig. 4).

Passer les conducteurs à travers l'ouverture située au fond du moniteur, loger le moniteur à son support mural et l'enclipser en le glissant vers le bas (fig. 5).

Bloquer l'appareil à son support en déplaçant vers la droite l'élément de verrouillage indiqué à la fig. 2B afin d'éviter tout risque de chute accidentelle. Procéder de la façon inverse pour le démontage du moniteur.

Après avoir effectué les connexions suivant le schéma de raccordement, remonter la partie gauche et la fixer à l'aide de ses deux vis.

E INSTRUCCIONES PARA LA UTILIZACIÓN Y INSTALACIÓN





ADVERTENCIA AL INSTALADOR

Estas instrucciones se deben anexar al derivado interno.

MONITOR PLANO

CON AURICULAR VMF/100.01

Está dotado de los siguientes mandos y señalizaciones (fig. 1):

-  Encendido/apagado-luminosidad (mando D).
-  Habilitación-selección placa exterior.
-  Luz de la escalera.
-  Abrepuerta.

• Aux 1 - Pulsador disponible para mandos suplementarios.

• Aux 2 - Pulsador disponible para mandos suplementarios.

LED 1 Indicador luminoso verde disponible para señalizaciones auxiliares (alarmas, controles, etc.).

LED 2 Indicador luminoso amarillo disponible para señalizaciones auxiliares (alarmas, controles, etc.).

LED 3 Indicador luminoso rojo disponible para señalizaciones auxiliares (alarmas, controles, etc.).

Los pulsadores Aux 1 y Aux 2 cierran respectivamente los bornes 11 y 12 hacia el negativo (-) de la alimentación (24V 100mA máx.).

Los LED 1 y 2 se activan conectando los correspondientes bornes 13 y 14 al negativo (-) de la alimentación (borne 5) mediante un dispositivo del servicio controlado.

El fusible F1 de protección tipo T 500 mA está ubicado en el circuito impreso (fig. 6). (Fusible: F = rápido, T = retardado).

ADVERTENCIAS PARA EL USUARIO

- No abrir ni manipular el aparato: en el interior hay alta tensión.
- Evitar choques y golpes al aparato que puedan causar la explosión del tubo catódico y protección de fragmentos de vidrio.
- En caso de avería o necesidad de modificación o intervención sobre los aparatos de la instalación (alimentador, etc.) dirigirse al personal especializado.

El monitor está preparado para funcionar también en tres modos especiales, que se pueden seleccionar mediante los puentes 2, 3 y 4 de la fig. 6, a saber:

NOTE. Insertando a fondo el puente en las dos clavijas, éstas se conectan entre sí y se establece la condición ON.

Inhabilitando el puente se determina la condición OFF: en este caso, el mismo se inserta en una sola clavija, que hace únicamente de soporte (fig. 6).

• **Funcionamiento continuo (destinado exclusivamente a funciones de videocontrol en equipos monofamiliares con cámara constantemente alimentada y separada de la placa exterior)**

El monitor se entrega con el puente 2 en posición OFF. Para obtener este tipo de funcionamiento es necesario colocarlo en la posición ON.

El monitor se apaga mediante el interruptor D de la fig. 1.

• **Encendido simultáneo de varios monitores en paralelo mediante una sola llamada**

Para obtener este tipo de funcionamiento de un grupo de monitores conectados a la misma llamada es necesario:

a) asegurarse que en uno solo de los monitores el puente 3 está en la posición ON;

b) colocar el puente 3 de los restantes monitores en la posición OFF.

• Apagado del monitor mediante el mando abrepuerta

a) En equipos con alimentador VA/100

El monitor se apaga normalmente al final de la temporización con el puente 4 en la posición OFF.

Colocando el mismo puente en la posición ON, el monitor se apaga al accionarse el mando abrepuerta.



b) En equipos con alimentador VA/100.01

El puente 4 se coloca en la posición OFF

El apagado del monitor se puede seleccionar mediante el dip-switch 2 del alimentador VA/100.01.

Señal de llamada

El volumen de la nota de llamada desde la placa exterior se puede regular mediante el potenciómetro P1 (fig. 6).

En caso de equipos con llamadas temporizadas (alimentador VA/100.01), la interrupción de la misma se comprueba al final del tiempo programado, levantando el auricular o pulsando cualquier pulsador   .

Funciones de los bornes (fig. 6)

- | | | | |
|----|---|---|-----|
| 1 | señal de vídeo | } | (1) |
| 2 | pantalla señal de vídeo | | |
| 3 | señal vídeo | } | |
| 4 | pantalla señal de vídeo | | |
| 5 | -] 14 ÷ 17,5 V | } | |
| 6 | +] alimentación monitor | | |
| 7 | llamada | } | |
| 8 | audio al monitor | | |
| 9 | audio a la placa exterior | } | |
| 10 | salida +11,5 V (50 mA máx.) o entrada para encendido a distancia conectando el borne a +15 ÷ 17,5 V | | |
| 11 | Aux 1 | } | |
| 12 | Aux 2 | | |
| 13 | LED 1 (verde) | } | |
| 14 | LED 2 (amarillo) | | |
| 15 | LED 3 (rojo) | } | |

(1) Resistencia de cierre de 75 Ω si la línea no continúa.

NOTE. Efectuar las conexiones al aparato según a los esquemas de instalación realizados para el monitor VM/100.

Características técnicas

- Cinescopio: 4" (10 cm).
- Alimentación: 14 ÷ 17,5 Vcc.
- Absorción: máx. 400 mA (5 mA en reposo).
- Absorción por cada LED: 7 mA.
- Banda pasante a -3 dB: 6 MHz.
- Entrada vídeo: 1,5 Vpp (de 0,7 a 2 Vpp).
- Impedancia de entrada vídeo: >15 KOhm.
- Señal de llamada: bitonal, con volumen regulable.
- Aux 1 y Aux 2: contactos normalmente abiertos hacia el negativo (-) de la alimentación (24 V 100 mA máx.).
- Temperatura de funcionamiento: de 0 °C a +35 °C.
- Dimensiones: 195 x 230 x 72 mm.

INSTALACION

ATENCIÓN. Se recomienda instalar el monitor en un ambiente seco.

Desplazar el dispositivo de bloqueo como se indica en la fig. 2A. Extraer el soporte de acero del monitor y fijarlo, a una altura tal que resulte apta para el usuario, mediante los tacos y tornillos que se entregan de serie.

Colocar hacia arriba el extremo que lleva la indicación ALTO y hacer que la salida de los cables de la pared coincida con el paso del soporte (fig. 3).

Aflojar los dos tornillos de fijación y quitar la parte izquierda del mueble (fig. 4). Pasar los conductores a través de la ranura practicada en el fondo del monitor, colocar este último en el soporte de pared y encajarlo en el mismo con un movimiento hacia abajo (fig. 5).

A los fines de evitar que el monitor se caiga a causa de un golpe accidental, asegurarlo al soporte de pared desplazando hacia la derecha el dispositivo de bloqueo (fig. 2B).

Para desmontar el monitor, proceder de manera inversa.

realizar las conexiones, volver a montar la parte izquierda del mueble y fijarla con los dos tornillos.