

**AVVERTENZE  
PER L'INSTALLATORE**

Queste istruzioni devono essere allegate al derivato interno.

**WARNING  
FOR THE INSTALLER**

*These instructions should be attached to the receiver.*

**ACHTUNG! NUR FÜR  
INSTALLATEUR**

Diese Anleitungen müssen jede Sprechstelle begleiten.

**PRECAUTIONS  
POUR L'INSTALLATEUR**

*Cettes instructions doivent accompagner chaque poste intérieur.*

**ADVERTENCIAS  
PARA EL INSTALADOR**

Estas instrucciones se deben anexar al derivado interno.

**AVISO  
PARA O INSTALADOR**

*Estas instruções devem acompanhar cada derivado interno.*

## XC/221



## XV/200+XC/221 XVC/200+XC/221

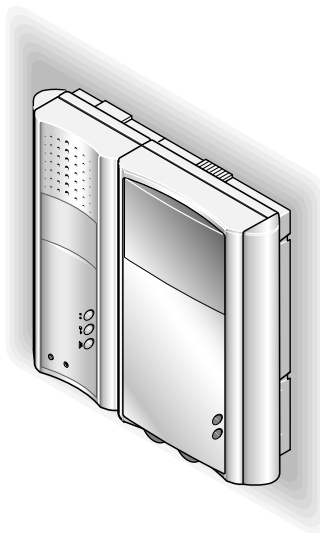

**ISTRUZIONI PER L'USO  
INSTRUCTIONS FOR USE  
INSTALLATIONSANLEITUNG  
MODE D'EMPLOI  
INSTRUCCIONES PARA LA UTILIZACIÓN  
INSTRUÇÕES PARA O USO**

**bpt**

BPT S.p.A.  
30020 Cinto Caomaggiore  
Venezia/Italy

XC/221

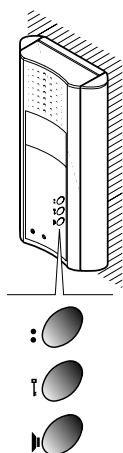

1

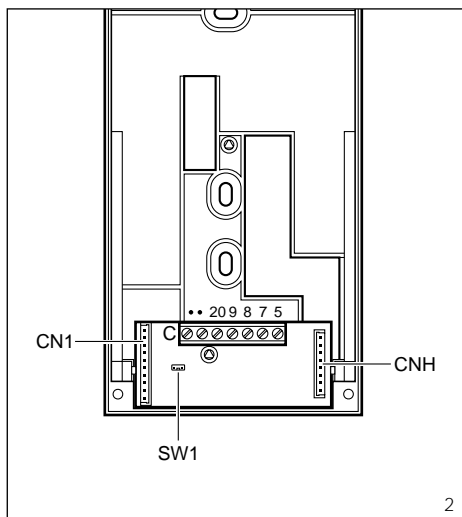

2

XV/200+XC/221

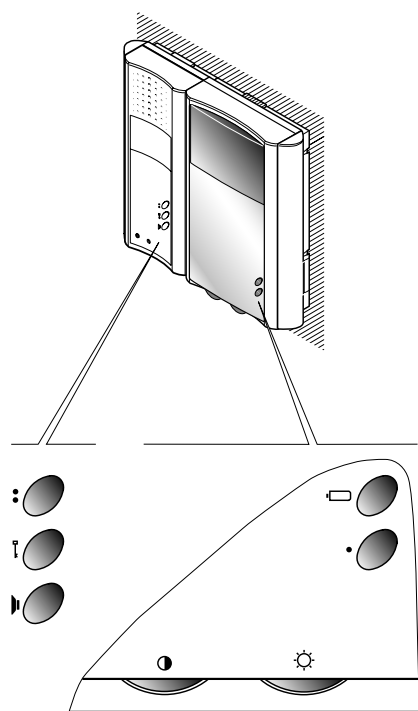

3

## I ISTRUZIONI PER L'USO

### MODULO CITOFONO A VIVA-VOCE XC/221

Citofono a viva-voce amplificato da utilizzare negli impianti citofonici (con segreto di conversazione) e videocitofonici serie 200.

Per il funzionamento del modulo viva-voce è necessaria la centralina di controllo GVV/200.

È munito dei seguenti comandi (fig. 1):

- Servizi ausiliari
- ↔ Apriporta (\*)
- 🔊 Audio (il pulsante deve essere mantenuto premuto durante tutta la conversazione)

(\*) È possibile utilizzare questo comando solo se l'apparecchio è attivo.

### Funzione del ponticello SW1

Normalmente viene fornito inserito. Togliere il ponticello qualora si voglia attenuare il volume della nota di chiamata (fig. 2).

### VIDEOCITOFONO A VIVA-VOCE XV/200(XVC/200)+XC/221

Derivato interno con segreto video e di conversazione adatto alla ricezione di segnale video trasmesso sia mediante cavo coassiale che con doppiopino telefonico.

L'apparecchio può essere utilizzato sia da parete che da tavolo, abbinato al relativo supporto.

### MODULO MONITOR XV/200

È munito dei seguenti comandi (fig. 3):

- ☐ Inserimento posto esterno (\*)
- Comando centralizzato (luce scale, selezione posto esterno) (\*)
- 🔊 Contrasto
- ☀ Luminosità

### MODULO MONITOR A COLORI XVC/200

È munito dei seguenti comandi (fig. 4):

- ☐ Inserimento posto esterno (\*)
- Comando centralizzato (luce scale, selezione posto esterno) (\*)
- 🔊 Regolazione saturazione colore
- ☀ Luminosità

(\*) È possibile utilizzare questo comando solo se l'apparecchio è acceso.

(\*) L'accensione dell'apparecchio, ed il conseguente collegamento con il posto esterno, saranno possibili solamente se l'impianto non è occupato da altre comunicazioni.

### AVVERTENZE PER L'UTENTE

- Non aprire o manomettere l'apparecchio: all'interno è presente alta tensione.
- Evitare urti o colpi all'apparecchio che potrebbero provocare la rottura del cinescopio con conseguente proiezione di frammenti di vetro.
- In caso di guasto, modifica o intervento sugli apparecchi dell'impianto (alimentatore, ecc.) avvalersi di personale specializzato.
- Per la pulizia dell'apparecchio usare un panno o pelle di daino. Non utilizzare liquidi che contengano alcool o ammoniaca.

### Chiamata dal pianerottolo

L'apparecchio è provvisto di un ingresso (morsetto 20) per la chiamata differenziata (es. dal pianerottolo) a nota bitonale (generata dall'alimentatore VA/200).

### SELEZIONE DEL POSTO ESTERNO IN IMPIANTI CON PIU' INGRESSI

Il selettore VSI/200 permette la selezione del posto esterno o dell'unità di ripresa dal derivato interno in modo sequenziale.

Per ottenere questo tipo di funzionamento premere

il **pulsante inserimento posto esterno** per l'accensione del monitor e quindi il **pulsante comando centralizzato** per la selezione dei posti esterni.

**NOTA.** Un'eventuale chiamata dal posto esterno interrompe la selezione in corso e, se la chiamata è indirizzata allo stesso derivato interno, sul monitor compare l'immagine ripresa dal posto esterno da cui è stata effettuata la chiamata.

Se la chiamata è indirizzata ad un altro derivato interno sul monitor scompare l'immagine.

## GB INSTRUCTIONS FOR USE

### XC/221 HANDS-FREE RECEIVER

Amplified hands-free audio module for use in series 200 audio entry (with secrecy speech) and video entry installations. The operation of the hands-free module requires the GVV/200 main control unit.

It features the following controls (fig. 1):

- Auxiliary services
- ↔ Door-lock release (\*)
- 🔊 Audio (the button must be kept pressed for the entire duration of the conversation)

(\*) This control may only be activated when the receiver is working.

### Function of jumper SW1

Normally supplied ready inserted. Remove the jumper in the event the volume of the call note is to be attenuated (fig. 2).

### XV/200(XVC/200)+XC/221 VIDEO HANDS-FREE

Internal unit with video and secrecy of speech. With this apparatus, the video signal may be transmitted by either a coaxial or a twisted pair.

Can be either wall or table-top versions using the relevant mounting.

### XV/200 MONITOR MODULE

It is equipped with the following controls (fig. 3):

- ☐ Entry panel activation (\*)
- Centralized control (stairs light and entry panel selection) (\*)
- 🔊 Contrast
- ☀ Brightness

### XVC/200 COLOUR MONITOR MODULE

It is equipped with the following controls (fig. 4):

- ☐ Entry panel activation (\*)
- Centralized control (stairs light and entry panel selection) (\*)
- 🔊 Saturation colour
- ☀ Brightness

(\*) This control may only be activated by the video handset when it is switched on.

(\*) The activation of the video handset and its subsequent connection to the external entry panel, are only possible if the system is not engaged by other conversations.

### WARNINGS FOR THE USER

- Please do not open or tamper the device (high voltage!).
- Please avoid knocking or bumping the apparatus as it could result in the breakage of the picture tube and the consequent projection of glass fragments.
- In the case of breakdown or modification of the apparatus of the system (such as power supplier ...) please contact a specialized maintenance service.

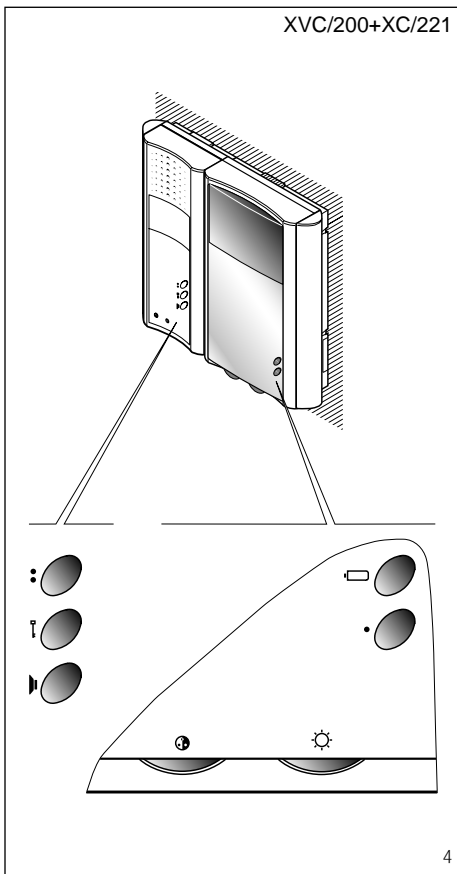

- To clean the apparatus use a soft cloth or buckskin. Do not use liquids containing alcohol or ammonia.

#### Personal door-bell button

The video handset is fitted with a differentiated call input (terminal 20) (i.e.: for calls from landing and external entry panel) a two-tone call (generated by the VA/200 power supplier).

#### ENTRY PANEL SELECTION IN SYSTEMS WITH SEVERAL ENTRANCES

The VSI/200 selector allows you to select the external entry panel or camera from the video handset in sequential mode.

To operate the selector: press the **entry panel activation button** to turn-on the video handset; and then press the **centralized control button** to select the entry panels.

*NOTE. In the event a call is made from the entry panel, the selection in progress is interrupted. If the external call is addressed to the video handset making the selection, the monitor displays the image filmed at the external entry from where the call is addressed to another video handset, the image disappears from the monitor.*

## D INSTALLATIONS-ANLEITUNG

#### MODUL MIT FREISPRECHFUNKTION XC/221

Der Audiomodul mit verstärkter Freisprechfunktion ist in den Haussprechanlagen (mit Mithörsperre) und Videosprechanlagen Serie 200 zu verwenden. Zur Gewährleistung des regelmäßigen Betriebs des Moduls mit Freisprechfunktion ist das Steuergehäuse GVV/200 erforderlich. Ist mit den folgenden Steuerfunktionen ausgestattet (Abb. 1):

- : Zusatzdienste
- ↔ Türöffner (!)

☞ Audio (Taste während des Gesprächs gedrückt halten)

(!) Diese Steuerfunktion ist nur bei eingeschaltetem Gerät verwendbar.

#### Belegung der Überbrückungsklemme SW1

Wird gewöhnlich schon eingefügt geliefert. Falls man die Lautstärke des Ruftons herabsetzen möchte ist die Überbrückungsklemme abzunehmen (Abb. 2).

#### VIDEOSPRECHGARNITUR MIT FREISPRECHFUNKTION XV/200(XVC/200)+XC/221

Monitor Mitseh- und Mithörgesperrt für den Videosignalempfang über Koaxial- oder Telefonkabel. Als Wand- oder Tischausführung, je nach Montagehalter verwendbar.

#### Monitormodul XV/200

Mit folgenden Schaltelementen (Abb. 3):

- Außenstationeneinschaltung (?)
- Zentralsteuerung (Treppenlicht, Kamera-wahl-taste) (!)
- Kontrast
- ☼ Helligkeit

#### Farbmonitormodul XVC/200

Mit folgenden Schaltelementen (Abb. 4):

- Außenstationeneinschaltung (?)
- Zentralsteuerung (Treppenlicht, Kamera-wahl-taste) (!)
- Farb-Saturation
- ☼ Helligkeit

(!) Nur bei eingeschaltetem Gerät möglich.

(?) Die Einschaltung des Gerätes und der anschließende Anschluß an die Außenstation ist nur möglich, wenn die Anlage nicht besetzt ist.

#### HINWEISE FÜR DEN BENUTZER

- Bitte Gerät nicht öffnen oder aufbrechen (hohe Spannung!).  
 - Schläge oder Stöße können Bildröhrenbrüche verursachen.  
 - Bei Störungen, Änderungen oder Reparaturen an den Geräten (Netzgerät, usw.) wenden Sie sich bitte nur an einen Spezialisten.  
 - Zur Reinigung des Gerätes ist ein leichtes Tuch (am besten Leder) zu benutzen. Dabei ist die Anwendung von alkohol- oder ammoniakhaltigen Reinigungsmitteln auszuschließen.

#### Etagenruf

Das Gerät verfügt über einen Eingang (Klemmleiste 20) für die Anruf unterscheidung (z.B. Etagenruf) mit Zweiklangton (Der Zweiklang wird durch das Hauptnetzgerät VA/200 erzeugt).

#### AUSWAHL DER AUßENSTATION BEI ANLAGEN MIT MEHREREN EINGÄNGEN

Der Wahlschalter VSI/200 ermöglicht die Auswahl der Außenstation oder des Aufnahme geräts über den Bildschirm auf sequentielle Weise.

Um diese Betriebsart einzuschalten, die **Taste Einschalten Außenstation** betätigen, um den Monitor einzuschalten, und danach die **Taste Zentralsteuerung** für die Auswahl der Außenstationen.

*HINWEIS. Ein eventuell von der Außenstation kommender Ruf unterbricht den Auswahlvorgang und, falls der Ruf für die gleiche interne Nebenstelle bestimmt ist, erscheint auf dem Bildschirm das Bild, das an der Außenstation aufgenommen wurde, von der aus der Ruf erfolgt ist.*

*Sollte der Ruf dagegen für eine andere interne Nebenstelle bestimmt sein, so verschwindet das Bild vom Bildschirm.*

## F MODE D'EMPLOI

#### MODULE VIVE-VOIX XC/221

Module audio à vive-voix amplifié à utiliser dans des installations de portier électronique (avec secret de conversation) et portier vidéo série 200. Pour que le module vive-voix fonctionne, il est nécessaire d'utiliser la centrale de contrôle GVV/200.

Il est muni des fonctions suivantes (fig.1):

- : Services auxiliaires
- ↔ Minuterie (!)
- ☞ Audio (le bouton doit être maintenu enfoncé pendant toute la durée de la conversation)

(!) On peut transmettre, à partir du module vive-voix, le commande avec l'appareil actif.

#### Function du pontet SW1

Normalement il est fourni inséré. Déplacer le pontet si vous désirez atténuer le volume de la note d'appel (fig. 2).

#### PORTIER VIDEO A VIVE-VOIX XV/200(XVC/200)+XC/221

Poste intérieur avec secret vidéo et de conversation convenant pour la réception du signal vidéo transmis soit par câble coaxial, soit par paire torsadé.

L'appareil, associé au support prévu, peut être utilisé en version mural et de table.

#### MODULE MONITEUR XV/200

Il est muni des commandes suivantes (fig. 3):

- Mise en marche du poste extérieur (?)
- Commande centralisée (minuterie, sélection du poste extérieur) (!)
- Contraste
- ☼ Luminosité

#### MODULE MONITEUR EN COULEUR XVC/200

Il est muni des commandes suivantes (fig. 4):

- Mise en marche du poste extérieur (?)
- Commande centralisée (minuterie, sélection du poste extérieur) (!)
- Saturation du couleur
- ☼ Luminosité

(!) On peut transmettre, à partir du portier vidéo, le commande avec l'appareil sous tension.

(?) La mise sous tension de l'appareil et, en conséquence, sa connexion avec le poste extérieur seront possibles uniquement si l'installation n'est pas occupée par d'autres communications.

#### PRECAUTIONS POUR L'USAGER

- Ne pas ouvrir l'appareil: attention haute tension!  
 - Eviter les chocs qui pourraient provoquer l'implosion du tube cathodique et la projection de fragments de verre.  
 - En cas de défaut, de modification ou d'intervention sur les appareils de l'installation (alimentation, etc.), s'adresser exclusivement au personnel spécialisé.  
 - Pour le nettoyage de l'appareil, n'utiliser qu'un chiffon ou une peau souple, en évitant impérativement des produits à base d'alcool ou d'ammoniaque.

#### Appel porte palière

L'appareil est muni d'une entrée (borne 20) pour appel différencié (par exemple à partir de l'étage) a note bitonale (produite par l'alimentation VA/200).

#### SELECTION DU POSTE EXTERIEUR DANS DES INSTALLATIONS AYANT PLUSIEURS ENTREES

Le sélecteur VSI/200 permet la sélection du poste extérieur ou de l'unité de prise de vue à partir du

portier vidéo de manière séquentielle.

Pour obtenir ce type de fonctionnement presser le **bouton-poussoir insertion poste externe** pour l'allumage du moniteur, puis le **bouton-poussoir centralisé** pour la sélection des postes extérieurs.

*NOTE. Un appel éventuel à partir du poste extérieur interrompt la sélection en cours et, si l'appel s'adresse au même poste intérieur, l'image reprise du poste extérieur d'où a été effectué l'appel apparaît sur le moniteur.*

*Si l'appel s'adresse à un autre poste intérieur, l'image disparaît du moniteur.*

## E INSTRUCCIONES PARA LA UTILIZACIÓN

### MÓDULO MANOS LIBRES XC/221

Módulo audio manos libres amplificado a utilizar en las instalaciones de portero electrónico (con secreto de conversación) y de videoportero serie 200.

Para el funcionamiento del módulo manos libres se precisa la centralita de control GVV/200.

El aparato está dotado de los siguientes comandos (fig. 1):

• Servicios auxiliares

↔ Abrepuerta (¹)

🔊 Audio (el pulsador debe ser mantenido apretado durante toda la conversación)

(¹) El mando se puede accionar desde el derivado interno solo con el aparato activo.

### Función del puente SW1

Normalmente es entregado conectado. Quitar el puente en el caso de que se desee atenuar el volumen de la nota de llamada (fig. 2).

### VIDEO PORTERO XV/200(XVC/200)+XC/221

Derivado interno con secreto de video y de conversación, idóneo para la recepción de la señal de video transmitida por medio de cable coaxial o par telefónico.

El aparato se puede utilizar en la versión de pared o de sobremesa, según el soporte con el cual se combine.

### MODULO MONITOR XV/200

El aparato está dotado de los siguientes mandos (fig. 3):

☐ Habilitación placa exterior (²)

• Mando centralizado (luz escalera, selección placa exterior) (¹)

🔊 Contraste

☀ Luminosidad

### MODULO MONITOR COLOR XVC/200

El aparato está dotado de los siguientes mandos (fig. 4):

☐ Habilitación placa exterior (²)

• Mando centralizado (luz escalera, selección placa exterior) (¹)

🔊 Regulación del color

☀ Luminosidad

(¹) Los mandos se pueden accionar desde el derivado interno solo con el aparato encendido.

(²) El encendido del aparato y la consiguiente conexión con la placa exterior se pueden realizar solo si el equipo no está ocupado por otras comunicaciones.

## ADVERTENCIAS PARA EL USUARIO

- No abrir ni manipular el aparato: en el interior hay alta tensión.

- Evitar choques y golpes al aparato que puedan causar la explosión del tubo catódico y proyección de fragmentos de vidrio.

- En caso de avería o necesidad de modificación o intervención sobre los aparatos de la instalación (alimentador, etc.) dirigirse al personal especializado.

- Para limpiar el aparato es preciso usar un paño o una gamuza. No utilizar líquidos que contengan alcohol o amoníaco.

### Llamada desde el rellano

El monitor está provisto de una entrada (borne 20) para llamada diferenciada (ej. desde el rellano) a nota bitonal (generada por el alimentador VA/200).

### SELECCION DE LA PLACA EXTERIOR EN EQUIPOS CON VARIAS ENTRADAS

El selector VSI/200 permite seleccionar la placa exterior o la unidad de captación desde el video portero en modo secuencial.

Para obtener este tipo de funcionamiento, pulsar primero el **botón de activación de la placa exterior** para encender el monitor, y luego el **botón mando centralizado** para la selección de las placas exteriores.

*NOTA. Una eventual llamada desde la placa exterior interrumpe la selección en curso y, si está dirigida al mismo derivado interno, en el monitor aparece la imagen captada en la placa exterior desde el cual proviene.*

*Si la llamada está dirigida a otro derivado interno, en el monitor desaparece la imagen*

## P INSTRUÇÕES PARA O USO

### MÓDULO VIVA-VOZ XC/221

Módulo áudio com viva-voz amplificado de utilizar nas instalações de telefones porteiros (com segredo de conversação) e de videoporteiros série 200. Para o funcionamento do módulo viva-voz é necessária a central de controlo GVV/200.

Está munido dos seguintes comandos (fig. 1):

• Serviços auxiliares

↔ Abertura da porta (¹)

🔊 Áudio (o botão deve ser mentido pressionado durante toda a conversação)

(¹) É possível utilizar este comando só com aparelho activo.

### Função da ponte SW1

Normalmente é fornecida inserida. Tirar a ponte se por acaso se deseja atenuar o volume do toque de chamada (fig. 2).

### VIDEO TELEFONE VIVA-VOZ XV/200(XVC/200)+XC/221

Derivado interno com segredo vídeo e áudio adequado para receber o sinal vídeo transmitido quer por cabo coaxial quer com par TVHV.

Pode ser utilizado nas versões de parede ou de mesa, conforme o suporte utilizado.

### MODULO VIDEO XV/200

Possui os seguintes comandos (fig. 3):

☐ Inserção placa botoneira (²)

• Comando centralizado (luz escadas, selecção da placa botoneira (¹))

🔊 Contraste

☀ Luminosidade

## MODULO VIDEO A CORES XVC/200

Possui os seguintes comandos (fig. 4):

☐ Inserção placa botoneira (²)

• Comando centralizado (luz escadas, selecção da placa botoneira (¹))

🔊 Regulação de cores

☀ Luminosidade

(¹) É possível utilizar este comando só com aparelho ligado.

(²) O acender do aparelho, e a sucessiva ligação com a placa botoneira, são possíveis só se o equipamento não estiver ocupado com outras chamadas.

## AVISO PARA O UTENTE

- Não abrir ou manipular o aparelho: ao interno existe alta tensão.

- Evitar embates ou pancadas ao aparelho que poderiam provocar a ruptura do tubo catódico com a consequente projecção dos fragmentos de vidro.

- No caso de avaria, modificação ou intervenção nos aparelhos da instalação (alimentador, etc.) deve ser contactado pessoal especializado.

- Para a limpeza do aparelho usar um pano ou camuça húmida. Não utilizar líquidos que contenham álcool ou amoníaco.

### Chamada do patamar

O aparelho possui uma entrada (borne 20) para chamada diferenciada (ex. do patamar) de nota de dois tons (gerada pelo alimentador VA/200).

### SELECCÃO DA PLACA BOTONEIRA EM INSTALAÇÕES COM MAIS ENTRADAS

O selector VSI/200 permite a selecção da placa botoneira ou da telecâmara do derivado interno numa maneira sequencial.

Para obter este tipo de funcionamento, carregar no botão **inserção da placa botoneira** para acender o monitor e, em seguida, no botão **comando centralizado** para a selecção das placas botoneiras.

*NOTA. Uma eventual chamada da placa botoneira interrompe a selecção em curso, e se a chamada é dirigida para o mesmo derivado interno, no monitor aparece a imagem da placa botoneira de onde foi efectuada a chamada.*

*Se a chamada é dirigida para outro derivado interno a imagem desaparece no monitor.*

