

XC/301

XC/301



BPT S.p.A.  
30020 Cinto Caomaggiore  
Venezia/Italy

XV/200+XC/301  
XVC/200+XC/301

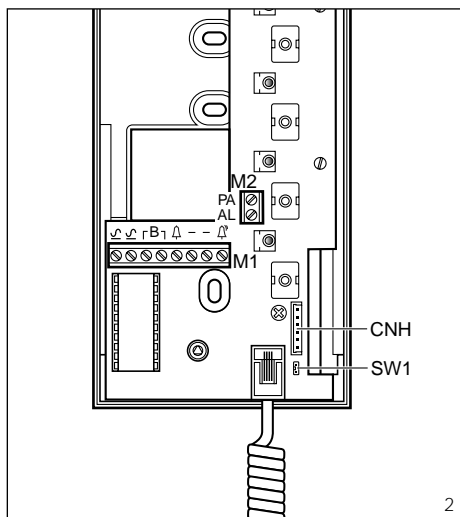
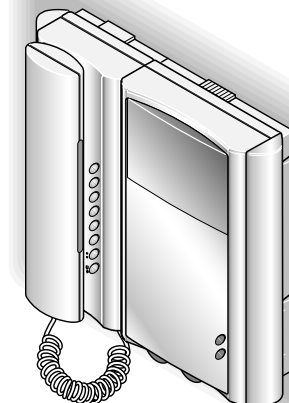

**I ISTRUZIONI PER L'USO E INSTALLAZIONE**

**AVVERTENZE PER L'INSTALLATORE**

Queste istruzioni devono essere allegate al derivato interno.

**MODULO CITOFONO XC/301**

Derivato interno compatibile con il sistema X2 TECHNOLOGY e sistema 300.

Oltre alle funzioni di collegamento audio con posti esterni e centralini di portineria dispone delle seguenti funzioni:

- Comando di panico con indicazione luminosa;
- Comando di privacy con indicazione luminosa;
- Comando portiere con indicazione di richiesta chiamata;
- Comando di apertura porta con indicazione di stato (aperta o chiusa).

I comandi sopra descritti vengono gestiti dal o dai centralini di portineria presenti nell'impianto.

L'apparecchio permette di inviare anche uno stato di allarme mediante apposito ingresso previsto nell'apparecchio e il collegamento di pulsanti remoti per lo stato di panico.

Le chiamate provenienti dal posto esterno e dal portiere sono differenziate.

L'apparecchio dispone di una uscita per pilotare ripetitori di chiamata, oltre a permettere la chiamata dal pianerotolo.

Può memorizzare fino a tre numeri di chiamata dai posti esterni e dal centralino di portineria.

È dotato di un connettore CNH (fig. 2) per il collegamento al supporto da parete XKP/300.

È munito dei seguenti comandi e segnalazioni (fig. 1):

- 1 Led rosso per la indicazione di stato di Panico
- 2 Panico
- 3 Led giallo per la indicazione di stato di Privacy
- 4 Privacy
- 5 Led rosso per la indicazione di richiesta chiamata Portiere
- 6 Chiamata Portiere
- 7 Led verde per la indicazione di porta aperta

□ Apriporta

**Descrizione funzione Panico**

La conferma di ricezione dello stato di Panico è indicata dall'accensione del led rosso posto sopra il pulsante.

Questo led si spegne quando il portiere chiama l'utente. Nel centralino di portineria viene memorizzato lo stato di Panico.

**Descrizione funzione Privacy**

Premendo il pulsante Privacy l'utente si isola da tutte le chiamate a lui indirizzate. Al portiere, se effettua una chiamata al derivato interno, viene indicato lo stato Privacy. Per uscire dallo stato di Privacy ripremere lo stesso pulsante.

**Descrizione chiamata Portiere**

L'utente può chiamare il centralino di portineria tramite il pulsante relativo.

Il led di indicazione chiamata portiere si attiva su richiesta della portineria e si spegne a seguito della risposta da parte dell'utente.

**Descrizione funzione Apriporta**

È possibile utilizzare questo comando solo se l'apparecchio è attivo.

L'indicazione di porta aperta è possibile ad apparecchio attivo ed è relativa al posto esterno collegato in quel momento.

**Descrizione segnalazione Allarme**

Questa funzione permette di inviare alla portineria l'indicazione di stato di allarme.

Il comando viene gestito dalla portineria stessa.

**Funzione dei morsetti**

**Morsetti M1**

- ⌋ alimentazione da 14 a 18 Vcc o 12 Vca
- ⌋ B linea
- ⌋ ingresso chiamata dal pianerotolo
- massa
- massa
- ⌋ uscita ripetitore di chiamata

**Morsetti M2**

- AL ingresso allarme
- PA ingresso panico

**Funzione del ponticello SW1**

Normalmente viene fornito inserito. Togliere il ponticello qualora si voglia attenuare il volume della nota di chiamata (fig. 2).

**Chiamata dal pianerotolo**

L'apparecchio è provvisto di un ingresso (morsetto ⌋) per la chiamata differenziata (es. dal pianerotolo) a nota continua (2 s circa).

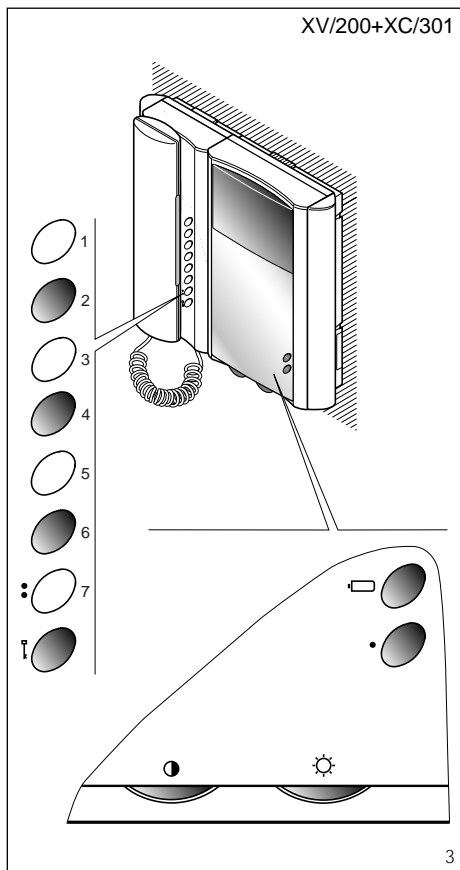

XV/200+XC/301

3

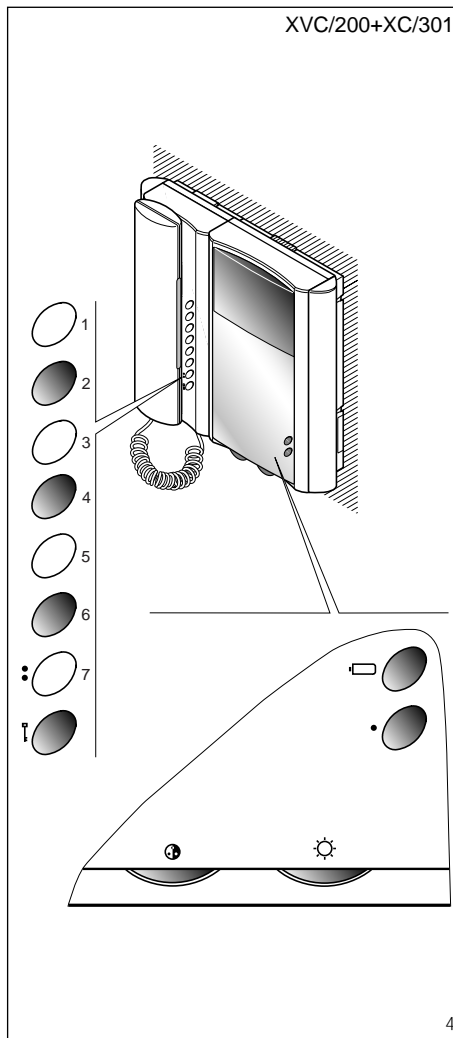

### Caratteristiche tecniche

- Alimentazione locale: da 14 a 18 Vcc o 12 Vca.
- Alimentazione da bus: da XA/300LR o targhe HEC, HEV, HET.
- Assorbimento linea bus con alimentazione locale: 0,5 mA max.
- Assorbimento linea bus con alimentazione dalla stessa linea: 8 mA max.
- Assorbimento durante la chiamata: 40 mA max.
- Massimo numero di derivati interni alimentati dal bus: 10.
- Massimo numero di derivati interni con stessa chiamata: 3 (8 con almeno 6 derivati con nota attenuata).
- Ingresso per comando di allarme (gestito dal centralino IPD/300LR presente nell'impianto) attivo basso.
- Ingresso per comando di panico (gestito dal centralino IPD/300LR presente nell'impianto) attivo basso.
- Linea di collegamento audio/dati: doppino non polarizzato Z = 100 Ω.
- Temperatura di funzionamento: da 0 °C a +35 °C.

### Installazione del modulo citofono XC/301

Dopo aver tolto il mobile (vite frontale di fig. 5, in basso) e la cornetta, fissare la base direttamente al muro (fig. 6A), oppure alla scatola incasso (fig. 6B o 6C). Su pareti non perfettamente piane evitare il serraggio eccessivo delle viti.

Effettuare i collegamenti. Montare il mobile del modulo citofono e applicare i due fianchi (fig. 7 e 8). Inserire il connettore del cavo della cornetta nella base ed appendere la cornetta (fig. 8).

Il citofono è dotato di cartellino per scrivere i dati desiderati. Togliere il vetrino per inserire il cartellino (fig. 8).

**ATTENZIONE.** Negli impianti con XA/300LR si raccomanda di raccogliere i codici identificativi ID (SN), applicati all'esterno del mobile, e riportarli nelle tabelle allegate alle apparecchiature XA/300LR, MPP/300LR e IPC/300LR.

### VIDEOCITOFONO XV/200(XVC/200)+XC/301

Derivato interno con segreto video e di conversazione adatto alla ricezione di segnale video trasmesso mediante doppino telefonico.

L'apparecchio può essere utilizzato sia da parete che da tavolo, abbinato al relativo supporto.

### MODULO MONITOR XV/200

È munito dei seguenti comandi (fig. 3):

- ☐ Inserimento-selezione posto esterno (1)
- Comando centralizzato (luce scale o altro servizio) (2)
- Contrasto
- ☼ Luminosità

### MODULO MONITOR A COLORI XVC/200

È munito dei seguenti comandi (fig. 4):

- ☐ Inserimento-selezione posto esterno (1)
- Comando centralizzato (luce scale o altro servizio) (2)
- ⊕ Regolazione saturazione colore
- ☼ Luminosità

(1) L'accensione dell'apparecchio, ed il conseguente collegamento con il posto esterno, saranno possibili solamente se l'impianto non è occupato da altre comunicazioni.

(2) Normalmente questo comando è utilizzabile solo a monitor acceso. Qualora si desideri disporre del comando anche a monitor spento, è necessario programmare l'alimentatore XA/300LR con l'apparecchio MPP/300LR.

### AVVERTENZE PER L'UTENTE

- Non aprire o manomettere l'apparecchio: all'interno è presente alta tensione.
- Evitare urti o colpi all'apparecchio che potrebbero provocare la rottura del cinescopio con conseguente proiezione di frammenti di vetro.

- In caso di guasto, modifica o intervento sugli apparecchi dell'impianto (alimentatore, ecc.) avvalersi di personale specializzato.

- Per la pulizia dell'apparecchio usare un panno o pelle di daino. Non utilizzare liquidi che contengono alcool o ammoniaca.

### Installazione del modulo citofono XC/301 con il modulo video XV/200(XVC/200)

Per procedere all'installazione seguire le istruzioni allegate al supporto da parete XKP/300.

### GB INSTRUCTIONS FOR USE AND INSTALLATION

#### WARNING

#### FOR THE INSTALLER

These instructions should be attached to the receiver.

### RECEIVER MODULE XC/301

Receiver compatible with the X2 TECHNOLOGY system and system 300.

Apart from audio connection with entry panels and porter switchboards, it also features the following functions:

- Panic control with warning light;
- Privacy control with warning light;
- Porter control with call request indicator;
- Door lock release control with status indicator (open or closed).

The controls described above are managed by the installation's porter switchboard(s).

The unit also enables an alarm status signal to be sent by means of the unit's relevant input and to connect remote buttons for the panic status.

Calls from the entry panel and porter have a different note.

The unit has an output for controlling call repeaters, which is also used for the doorbell function.

It can store up to three numbers of calls from entry panels and the porter switchboard.

It features a CNH connector (fig. 2) for connection to wall mounting XKP/300.

It features the following controls and indicators (fig. 1):

- 1 Red LED for Panic status warning
  - 2 Panic
  - 3 Yellow LED for Privacy status warning
  - 4 Privacy
  - 5 Red LED for Porter call request warning
  - 6 Porter call
  - 7 Green LED for open door warning
- ☐ Door lock release

### Description of Panic function

The red LED above the button lights to confirm receipt of the Panic status signal.

This LED goes off when the porter calls the user. Panic status is stored in the porter switchboard.

### Description of Privacy function

The user can press the Privacy button to isolate the receiver from all calls sent to it. When making a call to the receiver, the porter receives the Privacy status warning.

Press the same button again to exit Privacy status.

### Description of Porter call

The user can call the porter switchboard using the relevant button.

The porter call indicator LED lights when the porter calls and goes off when the user answers.

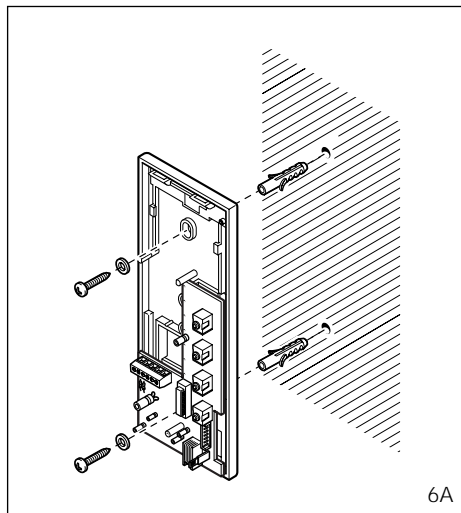
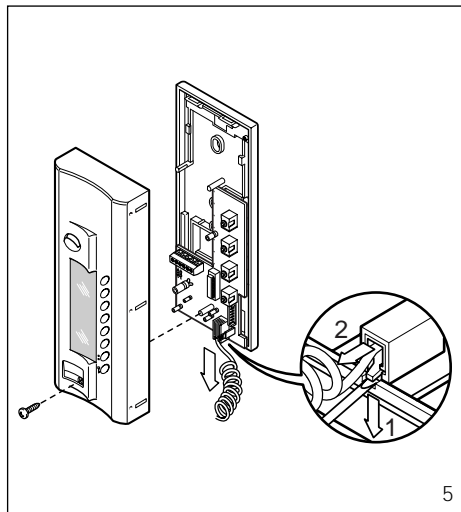

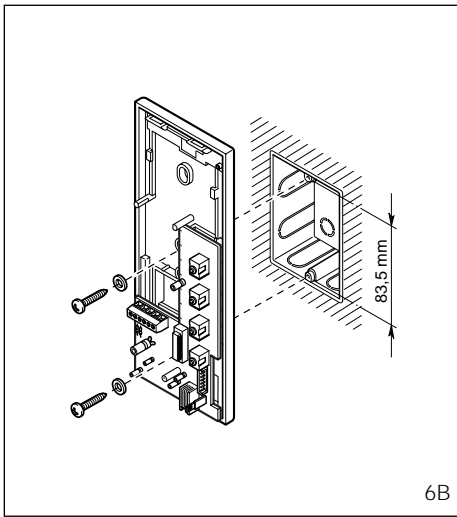

6B

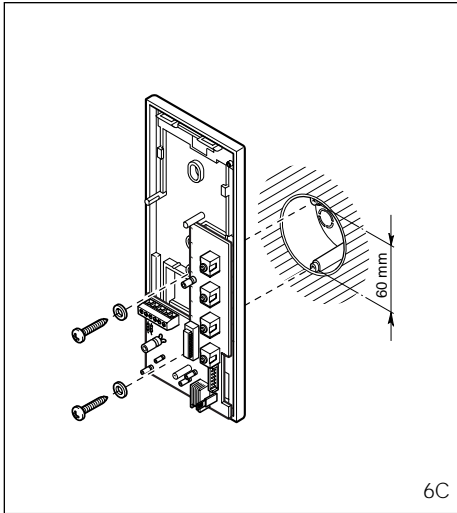

6C

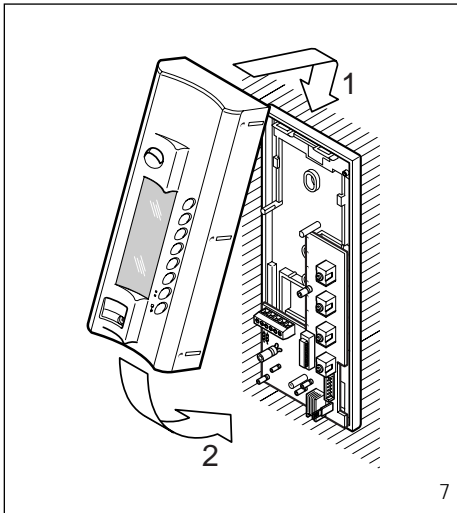

7

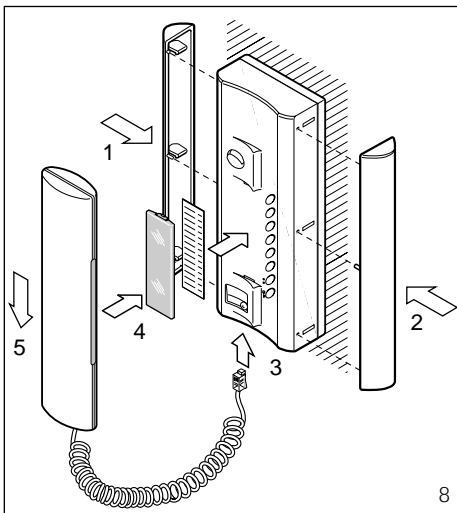

8

### Description of Door lock release function

This control can only be used with the unit on.  
The door open warning only appears when the unit is on and refers to the entrance to which the receiver is connected at that moment.

### Description of Alarm warning

This function allows the alarm status signal to be sent to the porter.  
The control is managed through the actual porter switchboard.

### Function of each terminal

**Terminal block M1**  
 ~ power supply  
 from 14 to 18V DC or 12V AC  
 B line  
 Δ doorbell input  
 - ground  
 - ground  
 Δ call repeater output

### Terminal block M2

AL alarm input  
 PA panic input

### Function of jumper SW1

The unit usually comes with the jumper inserted.  
Remove the jumper if you want to attenuate call note volume (fig. 2).

### Personal door-bell button

The receiver is fitted with a differentiated call input (terminal Δ) (i.e.: for personal door-bell) a continuous tone call (approximately 2 s).

### Technical features

- Local power supply: from 14 to 18V DC or 12V AC.
- Power supply from bus: from XA/300LR or entry panels HEC, HEV, HET.
- Bus line current demand with local power supply: max. 0.5 mA.
- Bus line current demand with power supply from said line: max. 8 mA.
- Current demand during call: max. 40 mA.
- Maximum number of receivers powered by bus: 10.
- Maximum number of receivers receiving same call: 3 (8 with at least 6 receivers with attenuated note).
- Input for active low alarm control (managed by installation's IPD/300LR porter switchboard).
- Input for active low panic control (managed by installation's IPD/300LR porter switchboard).
- Audio/data connection line: nonpolarized twisted pair Z = 100 Ω.
- Working temperature range: from 0 °C to +35 °C.

### Installing handset module XC/301

Having removed the casing (front screw in fig. 5, bottom) and receiver, fasten the housing directly to the wall (fig. 6A) or to the embedding box (fig. 6B or 6C). If walls are not perfectly flat, take care not to overtighten screws. Perform the wiring. Refit its casing and apply the two sides (fig. 7 and 8).

Insert the receiver's cable connector in the housing and hang up the receiver (fig. 8).

The handset features a name card on which you can write relevant data.

Remove the glass cover to insert the name card (fig. 8).

**WARNING.** In installations with XA/300LR we recommend you gather up the ID (SN) codes, applied on the outside of the housing, and enter them in the tables that come with the XA/300LR, MPP/300LR and IPC/300LR.

### XV/200(XVC/200)+XC/301 VIDEO HANDSET

Internal unit with video and secrecy of speech. With this apparatus, the video signal may be transmitted by either a coaxial or a twisted pair. Can be either wall or table-top versions using the relevant mounting.

### XV/200 MONITOR MODULE

It is equipped with the following controls (fig. 3):

- Entry panel activation/selection (1)
- Centralized control (stair light or other services) (2)
- Contrast
- ☀ Brightness

### XVC/200 COLOUR MONITOR MODULE

It is equipped with the following controls (fig. 4):

- Entry panel activation/selection (1)
- Centralized control (stair light or other services) (2)
- Saturation colour
- ☀ Brightness

(1) The activation of the video handset and its subsequent connection to the external entry panel, are only possible if the system is not engaged by other conversations.

(2) This control can normally only be used with the monitor on. Should the user want to be able to use this control even when the monitor is off, power supplier XA/300LR must be programmed with unit MPP/300LR.

### WARNINGS FOR THE USER

- Please do not open or tamper the device (high voltage!).
- Please avoid knocking or bumping the apparatus as it could result in the breakage of the picture tube and the consequent projection of glass fragments.
- In the case of breakdown or modification of the apparatus of the system (such as power supplier ...) please contact a specialized maintenance service.
- To clean the apparatus use a soft cloth or buckskin. Do not use liquids containing alcohol or ammonia.

**NOTE.** In the event a call is made from the entry panel, the selection in progress is interrupted.

If the external call is addressed to the video handset making the selection, the monitor displays the image filmed at the external entry from where the call is addressed to another video handset, the image disappears from the monitor.

### Installing handset module XC/301 with video module XV/200 (XVC/200)

To install, follow the instructions supplied with wall housing XKP/300.

## D BETIENUNGS- UND INSTALLATIONSANLEITUNG

**ACHTUNG! NUR FÜR INSTALLATEUR**  
 Diese Anleitungen müssen jede Sprechstelle begleiten.

### SPRECHMODUL XC/301

System X2 TECHNOLOGY und System 300 kompatible Innensprechstelle.

Über den Audioanschluss an die Außenstationen und Pfortnerzentralen hinaus sind folgende Funktionen möglich:

- Panikbedienung mit Leuchtanzeige;
- Bedienung des Anrufschatzes mit Leuchtanzeige;
- Pfortnerbedienung mit Anzeige der Rufanfrage;
- Bedienung der Türöffnung mit Zustandsanzeige (offen oder geschlossen).

Die oben aufgeführten Steuerfunktionen werden über den oder die Pfortnerzentralen der Anlage gesteuert.

Ferner sendet das Gerät über den eigens hierfür vorgesehenen Eingang einen Alarmzustand und sorgt, bei vorliegendem Panikzustand, für den Anschluss der Fernasten.

Die Anrufe von der Außenstation und dem Pfortner sind differenziert.

Das Gerät verfügt über einen Ausgang, über den die Rufverstärker gesteuert werden und der Anruf vom Treppenhaus erfolgt.

Kann bis zu drei Rufnummern von den Außenstationen und der Pfortnerzentrale speichern.

Mit Steckverbinder CNH (Abb. 2) für den Anschluss an den Wandhalter XKP/300 ausgestattet.

Mit folgenden Steuerbefehlen und Signalzeichen ausgestattet (Abb. 1):

- 1 Rote Led zur Anzeige des Panikzustands
- 2 Panik
- 3 Gelbe Led zur Anzeige des Anrufschutzes
- 4 Anrufschutz
- 5 Rote Led zur Anzeige der Pfortnerrufanfrage
- 6 Pfortnerruf
- 7 Grüne Led zur Anzeige der offenen Tür

→ Türöffner

### Beschreibung der Panikfunktion

Die Empfangsbestätigung des Panikzustands wird durch die Einschaltung der roten Led oberhalb der Taste angezeigt.

Diese Led schaltet sich aus, sobald der Pfortner den Teilnehmer anruft. Die Pfortnerzentrale speichert den Panikzustand.

### Beschreibung des Anrufschutzes

Die Betätigung der Anrufschutztaste isoliert den Teilnehmer vor allen an ihn gerichteten Anrufen. Bei einem Telefonanruf an die Innensprechstelle wird dem Pfortner der vorliegende Anrufschutz angezeigt. Um den Anrufschutz zu beenden ist erneut dieselbe Taste zu drücken.

### Beschreibung des Pfortnerrufs

Der Teilnehmer kann die Pfortnerzentrale über die dafür vorgesehene Taste anrufen.

Die Led-Anzeige des Pfortnerrufs wird auf Anfrage der Pfortnerzentrale aktiviert und schaltet sich infolge der Anrufbeantwortung durch den Teilnehmer aus.

### Beschreibung der Türöffnerfunktion

Dieser Steuerbefehl kann nur bei aktiviertem Gerät verwendet werden.

Die Anzeige der geöffneten Tür ist bei eingeschaltetem Gerät möglich und bezieht sich auf die momentan angeschlossene Außenstation.

### Beschreibung der Alarminschtaltung

Über diese Funktion wird der Pfortnerzentrale die Alarmzustandsanzeige gesendet. Der Steuerbefehl wird über die Pfortnerzentrale gesteuert.

### Belegung der Klemmleisten

#### Klemmleiste M1

⌋ Stromversorgung  
zu 14 bis 18 VDC oder 12 VAC

⌋ Leitung

⌋ Rufeingang vom Treppenhaus

– Masse

– Masse

⌋ Ausgang Rufverstärker

#### Klemmleiste M2

AL Alarmeingang

PA Panikeingang

### Funktion der Überbrückungsklemme SW1

Gewöhnlich schon eingefügt. Überbrückungsklemme abnehmen, falls die Lautstärke des Rufons vermindert werden soll (Abb. 2).

### Etagenruf

Das Gerät verfügt über einen Eingang (Klemmleiste Δ) für die Anrufunterscheidung (z.B. Etagenruf) mit Dauertoner (ca. 2 s).

### Technische Daten

- Örtliche Stromversorgung: von 14 bis 18 VDC oder 12 VAC.
- Stromversorgung über Bus: über XA/300LR oder Tableaus HEC, HEV, HET.
- Aufnahme der Busleitung mit örtlicher Stromversorgung: 0,5 mA max.
- Aufnahme der Busleitung mit Stromversorgung über gleiche Leitung: 8 mA max.
- Aufnahme während des Anrufs: 40 mA max.
- Höchstanzahl an Innensprechstellen, die über den Bus versorgt werden: 10.
- Höchstanzahl an Innensprechstellen mit demselben Anruf: 3 (8 bei mindestens 6 Sprechstellen mit abgeschwächtem Rufon).
- Eingang für Alarmsteuerbefehl (in der Anlage über die Zentrale IPD/300LR gesteuert): aktiv, niedrig.
- Eingang für Paniksteuerbefehl (in der Anlage über die Zentrale IPD/300LR gesteuert): aktiv, niedrig.
- Audio-/Datenanschlussleitung: Ungepolte Telefonschleife Z = 100 Ω.
- Betriebstemperatur: von 0 °C bis +35 °C.

### Einbau des Sprechmoduls XC/301

Gehäuse (Vorderschraube der Abb. 5, unten) und Hörer abnehmen, Basis direkt an die Wand (Abb. 6A) oder an den UP-Kasten (Abb. 6B oder 6C) befestigen.

Bei nicht ganz ebenen Wänden sollten die Schrauben nicht zu fest angeschraubt werden. Anschlüsse vornehmen. Sprechmodul-Gehäuse und beide Seitenteile anbringen (Abb. 7 und 8). Kabelverbinder des Hörers in die Basis einfügen und Hörer auflegen (Abb. 8).

Die Sprechgarnitur ist mit einem Schildchen ausgestattet, auf dem die gewünschten Daten eingetragen werden können. Glasabdeckung abnehmen und Schildchen einführen (Abb. 8).

**ACHTUNG.** In Anlagen mit XA/300LR wird angeraten, die an der Elementaußenseite befindlichen ID (SN) - Erkennungscodes in die Tabellen einzutragen, die zusammen mit den Geräten XA/300LR, MPP/300LR und IPC/300LR geliefert werden.

### VIDEOSPRECHGARNITUR XV/200 (XVC/200)+XC/301

Monitor Mitseh- und Mithörgesperrt für den Videosignalempfang über Koaxial- oder Telefonkabel.

Als Wand- oder Tischausführung, je nach Montagehalter verwendbar.

### MONITORMODUL XV/200

Mit folgenden Schaltelementen (Abb. 3):

☐ Außenstation Eingabe/Wahl (\*)

• Zentralsteuerung (Treppenlicht oder anderer Service) (?)

● Kontrast

☼ Helligkeit

### FARBMONITORMODUL XVC/200

Mit folgenden Schaltelementen (Abb. 4):

☐ Außenstation Eingabe/Wahl (\*)

• Zentralsteuerung (Treppenlicht oder anderer Service) (?)

● Farb-Saturation

☼ Helligkeit

(\*) Die Einschaltung des Gerätes und der anschließende Anschluß an die Außenstation ist nur möglich, wenn die Anlage nicht besetzt ist.

(?) Gewöhnlich ist diese Steuerfunktion nur bei eingeschaltetem Monitor benutzbar. Falls man diese Steuerung auch bei ausgeschaltetem Monitor verwenden möchte, ist die Programmierung des Netzgerätes XA/300LR über das Gerät MPP/300LR erforderlich.

### HINWEISE FÜR DEN BENUTZER

- Bitte Gerät nicht öffnen oder aufbrechen (hohe Spannung!).

- Schläge oder Stöße können Bildröhrenbrüche verursachen.

- Bei Störungen, Änderungen oder Reparaturen an den Geräten (Netzgerät, usw.) wenden Sie sich bitte nur an einen Spezialisten.

- Zur Reinigung des Gerätes ist ein leichtes Tuch (am besten Leder) zu benutzen.

Dabei ist die Anwendung von alkohol- oder ammoniakhaltigen Reinigungsmitteln auszuschließen.

### Einbau des Sprechmoduls XC/301 mit dem Videomodul XV/200(XVC/200)

Für den Einbau siehe Anleitungen der Wandhalterung XKP/300.

### F INSTRUCTIONS POUR L'EMPLOI ET L'INSTALLATION

### PRECAUTIONS POUR L'INSTALLATEUR

Cettes instructions doivent accompagner chaque poste intérieur.

### MODULE PORTIER ÉLECTRONIQUE XC/301

Poste intérieur compatible avec le système X2 TECHNOLOGY et le système 300.

En plus de ses fonctions de raccordement audio avec les postes extérieurs et les centrales de conciergerie, il comprend les fonctions suivantes:

- Commande de panique avec témoin lumineux;
- Commande de confidentialité avec témoin lumineux;
- Commande concierge avec témoin de demande d'appel;
- Commande d'ouverture de porte avec témoin d'état (ouverte ou fermée).

Les commandes ci-dessus sont gérées par la ou les centrales de conciergerie présentes dans l'installation.

L'appareil permet également d'envoyer un état d'alarme à l'aide d'une entrée spéciale prévue dans l'appareil et le raccordement de boutons-poussoirs à distance pour l'état de panique.

Les appels provenant du poste extérieur et du concierge sont différenciés.

L'appareil comprend une sortie pour commander les répéteurs d'appel qui permet également d'effectuer un appel depuis le palier.

Il peut mémoriser jusqu'à 3 numéros d'appel depuis les postes extérieurs et la centrale de conciergerie.

Il est pourvu d'un connecteur CNH (fig. 2) pour le raccordement au support mural XKP/300.

Il comprend les commandes et les signalisations suivantes (fig. 1):

- 1 Led rouge pour l'indication de l'état de Panique
- 2 Panique
- 3 Led jaune pour l'indication de l'état de Confidentialité
- 4 Confidentialité
- 5 Led rouge pour l'indication de demande d'appel au concierge
- 6 Appel au concierge
- 7 Led verte pour l'indication de porte ouverte

→ Ouvre-porte



### Description de la fonction Panique

La réception de l'état de Panique est confirmée par l'allumage de la Led rouge située sur le bouton-poussoir.

Cette Led s'éteint quand le concierge appelle l'utilisateur.

L'état de Panique est mémorisé dans la centrale de conciergerie.

### Description de la fonction Confidentialité

En appuyant sur le bouton-poussoir Confidentialité, l'utilisateur s'isole de tous les appels qui lui sont adressés. Lorsqu'il effectue un appel au poste intérieur, le concierge est informé de l'état de Confidentialité.

Pour abandonner l'état de Confidentialité, appuyer de nouveau sur le même bouton-poussoir.

### Description de l'appel au concierge

L'utilisateur peut appeler la centrale de conciergerie au moyen du bouton-poussoir prévu à cet effet. La Led d'indication d'appel au concierge s'allume sur demande de la conciergerie et s'éteint suite à la réponse de l'utilisateur.

### Description de la fonction Ouvre-porte

Il est possible d'utiliser cette commande uniquement si l'appareil est actif.

L'indication de porte ouverte est possible si l'appareil est actif.

Elle concerne le poste extérieur raccordé à ce moment-là.

### Description de la signalisation d'alarme

Cette fonction permet d'envoyer à la conciergerie l'indication d'état d'alarme.

La commande est gérée par la conciergerie elle-même.

### Fonction des bornes

#### Bornier M1

⌋ alimentation  
de 14 à 18 Vcc ou 12 Vca

B ligne

Δ entrée appel depuis le palier

- masse

- masse

Δ sortie répéteur d'appel

#### Bornier M2

AL entrée alarme

PA entrée panique

### Fonction du cavalier SW1

Il est normalement inséré lors de la livraison. Retirer le cavalier pour baisser le volume de la note d'appel (fig. 2).

### Appel porte palière

L'appareil est muni d'une entrée (borne Δ) pour appel différencié (par exemple à partir de l'étage) à note continue (2 s environ).

### Caractéristiques techniques

- Alimentation locale: de 14 à 18 Vcc ou 12 Vca.
- Alimentation depuis bus: de XA/300LR ou platines HEC, HEV, HET.
- Absorption ligne bus avec alimentation locale: 0,5 mA maxi.
- Absorption ligne bus avec alimentation depuis la même ligne: 8 mA maxi.
- Absorption pendant l'appel: 40 mA maxi.
- Nombre maxi de postes intérieurs alimentés par le bus: 10.
- Nombre maxi de postes intérieurs avec même appel: 3 (8 avec au moins 6 postes avec tonalité atténuée).
- Entrée pour commande d'alarme (gérée par la centrale IPD/300LR présente dans l'installation) actif bas.
- Entrée pour commande de panique (gérée par la centrale IPD/300LR présente dans l'installation) actif bas.
- Ligne de raccordement audio/données: paire non polarisée  $Z = 100 \Omega$ .
- Température de fonctionnement: de 0 °C à +35 °C.

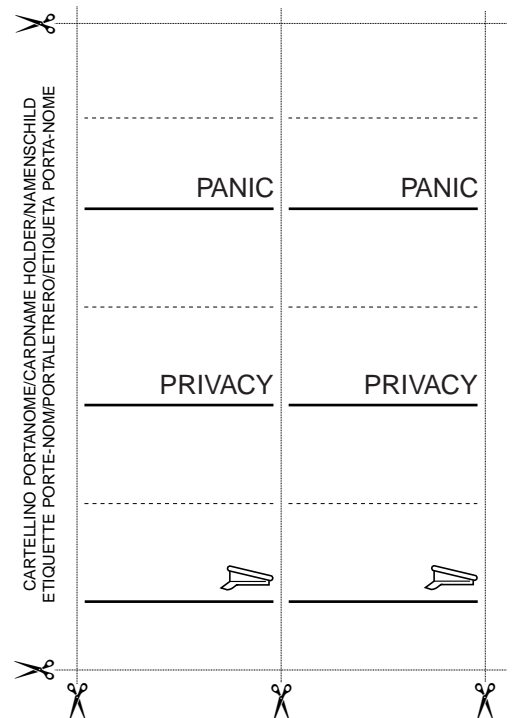
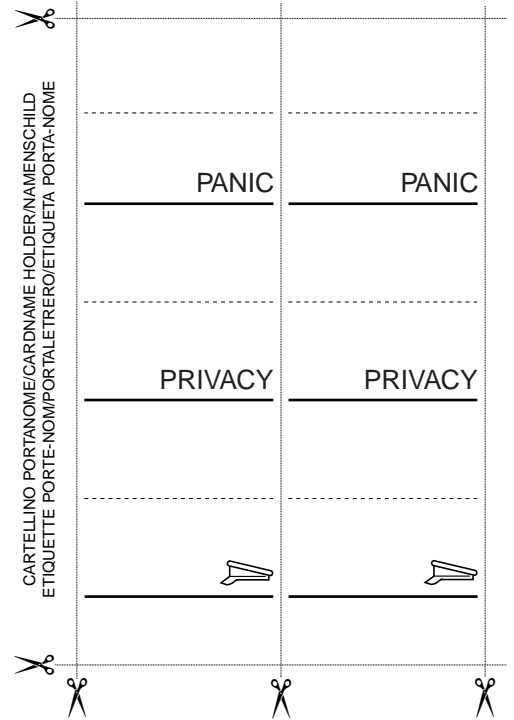

### Installation du module combiné XC/301

Après avoir retiré le meuble (vis frontale de la fig. 5 en bas) et le récepteur, fixer la base directement au mur (fig. 6A) ou au boîtier à encastrement (fig. 6B ou 6C).

Si le mur n'est pas parfaitement plat, éviter de serrer excessivement les vis. Effectuer les raccordements.

Monter le meuble du module combiné et appliquer les deux côtés (fig. 7 et 8).

Placer le connecteur du câble du récepteur dans la base et accrocher le récepteur (fig. 8).

Une étiquette est fournie avec le combiné. Retirer la lamelle pour placer l'étiquette (fig. 8).

**ATTENTION.** Dans les installations avec XA/300LR il est conseillé de regrouper les codes d'identification ID (SN), appliqués à l'extérieur du meuble, et de les noter dans les tableaux joints aux appareils XA/300LR, MPP/300LR et IPC/300LR.

### PORTIER VIDEO XV/200 (XVC/200)+XC/301

Poste intérieur avec secret vidéo et de conversation convenant pour la réception du signal vidéo transmis soit par câble coaxial, soit par paire torsadé.

L'appareil, associé au support prévu, peut être utilisé en version mural et de table.

### MODULE MONITEUR XV/200

Il est muni des commandes suivantes (fig. 3):

- Mise en marche-sélection du poste extérieur (¹)
- Commande centralisée (minuterie ou autres services) (²)
- Contraste
- ☀ Luminosité

### MODULE MONITEUR EN COULEUR XVC/200

Il est muni des commandes suivantes (fig. 4):

- Mise en marche-sélection du poste extérieur (¹)
- Commande centralisée (minuterie ou autres services) (²)
- ⊕ Saturation du couleur
- ☀ Luminosité

(¹) La mise sous tension de l'appareil et, en conséquence, sa connexion avec le poste extérieur seront possibles uniquement si l'installation n'est pas occupée par d'autres communications.

(²) Normalement, cette commande ne peut être utilisée que si le moniteur est allumé. Si l'on désire l'utiliser lorsque le moniteur est éteint, il est nécessaire de programmer l'alimentation XA/300LR avec l'appareil MPP/300LR.

### PRECAUTIONS POUR L'USAGER

- Ne pas ouvrir l'appareil: attention haute tension!
- Eviter les chocs qui pourraient provoquer l'implosion du tube cathodique et la projection de fragments de verre.
- En cas de défaut, de modification ou d'intervention sur les appareils de l'installation (alimentation, etc.), s'adresser exclusivement au personnel spécialisé.
- Pour le nettoyage de l'appareil, n'utiliser qu'un chiffon ou une peau souple, en évitant impérativement des produits à base d'alcool ou d'ammoniaque.

### Installation du module combiné XC/301 avec le module vidéo XV/200 (XVC/200)

Pour l'installer, suivre les instructions fournies avec le support mural XKP/300.

## E INSTRUCCIONES PARA LA UTILIZACIÓN Y INSTALACIÓN

### ADVERTENCIAS PARA EL INSTALADOR

Estas instrucciones se deben anexar al derivado interno.

#### MÓDULO TELEFONO XC/301

Derivado interno compatible con sistema X2 TECHNOLOGY y sistema 300.

Además de las funciones de conexión audio con placas exteriores y centralitas de conserjería, dispone de las siguientes funciones:

- Comando de pánico con indicación luminosa;
- Comando de intimidad con indicación luminosa;
- Comando conserje con indicación de solicitud llamada;
- Comando de apertura puerta con indicación de estado (abierta o cerrada).

Los mandos antedichos están controlados por la o las centralitas de conserjería presentes en la instalación.

El aparato permite también enviar un estado de alarma mediante una entrada correspondiente prevista en el aparato y la conexión de pulsadores remotos para el estado de pánico.

Las llamadas procedentes de la placa exterior y del conserje están diferenciadas.

El aparato dispone de una salida para pilotar repetidores de llamada, además de permitir la llamada desde el rellano.

Puede memorizar hasta 3 números de llamada desde las placas exteriores y desde la centralita de conserjería.

Dispone de un conector CNH (fig. 2) para la conexión con el soporte mural XKP/300.

Dispone de los siguientes mandos y señalizaciones (fig. 1):

- 1 Led rojo para la indicación de estado de Pánico
- 2 Pánico
- 3 Led amarillo para la indicación de estado de Intimidad
- 4 Intimidad
- 5 Led rojo para la indicación de solicitud llamada Conserje
- 6 Llamada Conserje
- 7 Led verde para la indicación de puerta abierta

↔ Abrepuerta

#### Descripción función Pánico

La confirmación de recepción del estado de Pánico queda indicada por el encendido del led rojo situado encima del pulsador.

Este led se apaga cuando el conserje llama al usuario.

En el centralita de conserjería es memorizado el estado de Pánico.

#### Descripción función Intimidad

Apretando el pulsador de Intimidad el usuario se aísla de todas las llamadas dirigidas a él. Al conserje, si realiza una llamada al derivado interno, es indicado el estado Intimidad.

Para salir del estado de Intimidad se debe apretar de nuevo el mismo pulsador.

#### Descripción llamada Conserje

El usuario puede llamar a la centralita de conserjería mediante el pulsador correspondiente.

El led de indicación llamada conserje se activa a petición de la conserjería y se apaga como resultado de la respuesta por parte del usuario.

#### Descripción función Abrepuerta

Es posible utilizar este comando sólo si el aparato está activo.

La indicación de puerta abierta es posible con aparato activo y hace referencia a la placa exterior conectada en ese momento.

#### Descripción señalización Alarma

Esta función permite enviar a la conserjería la indicación de estado de alarma.

El comando es administrado por la propia conserjería.

#### Función de los bornes

##### Bornera M1

- ⌋ alimentación de 14 a 18 Vcc ó 12 Vca
- ⌋ línea
- ⌋ entrada llamada desde el rellano
- masa
- masa
- ⌋ salida repetidor de llamada

##### Bornera M2

- AL entrada alarma
- PA entrada pánico

#### Función del puente SW1

Normalmente es provisto aplicado. Quitar el puente si se desea atenuar el volumen de la nota de llamada (fig. 2).

#### Llamada desde el rellano

El monitor está provisto de una entrada (borne ⌋) para llamada diferenciada (ej. desde el rellano) a nota continua (cerca 2 s).

#### Características técnicas

- Alimentación local: de 14 a 18 Vcc ó 12 Vca.
- Alimentación desde bus: desde XA/300LR o placas HEC, HEV, HET.
- Consumo línea bus con alimentación local: 0.5 mA máx.
- Consumo línea bus con alimentación desde la misma línea: 8 mA máx.
- Consumo durante la llamada: 40 mA máx.
- Número máximo de derivados internos alimentados por el bus: 10.
- Número máximo de derivados internos con misma llamada: 3 (8 con por lo menos 6 derivados con nota atenuada).
- Entrada para comando de alarma (administrado por la centralita IPD/300LR presente en la instalación) activo bajo.
- Entrada para comando de pánico (administrado por la centralita IPD/300LR presente en la instalación) activo bajo.
- Línea de conexión audio/datos: par no polarizado  $Z = 100 \Omega$ .
- Temperatura de funcionamiento: entre 0 °C y +35 °C.

#### Instalación del módulo telefono XC/301

Tras haber quitado la caja (tornillo frontal de fig. 5, abajo) y el auricular, fijar la base directamente en la pared (fig. 6A), o en la caja a empotrar (fig. 6B ó 6C).

En paredes no perfectamente planas cabe evitar un apriete excesivo de los tornillos.

Efectuar las conexiones. Montar la caja del módulo telefono y aplicar los dos flancos (fig. 7 y 8).

Enchufar el conector del cable del auricular en la base y colgar el auricular (fig. 8).

El módulo telefono tiene letrerito para escribir los datos que se desea. Quitar el vidrio para introducir el letrerito (fig. 8).

**ATENCIÓN.** En las instalaciones con XA/300LR se recomienda recoger los códigos de identificación ID (SN), aplicados al exterior del meuble, y apuntarlos en las tablas adjuntas a los aparatos XA/300LR, MPP/300LR y IPC/300LR.

#### VIDEO PORTERO XV/200 (XVC/200)+XC/301

Derivado interno con secreto de video y de conversación, idóneo para la recepción de la señal de video transmitida por medio de cable coaxial o par telefónico.

El aparato se puede utilizar en la versión de pared

o de sobremesa, según el soporte con el cual se combine.

#### MODULO MONITOR XV/200

El aparato está dotado de los siguientes mandos (fig. 3):

- ☐ Habilitación-selección placa exterior (1)
- Mando centralizado (luz escalera u otros servicios) (2)
- Contraste
- ☼ Luminosidad

#### MODULO MONITOR COLOR XVC/200

El aparato está dotado de los siguientes mandos (fig. 4):

- ☐ Habilitación-selección placa exterior (1)
- Mando centralizado (luz escalera u otros servicios) (2)
- Regulación del color
- ☼ Luminosidad

(1) El encendido del aparato y la consiguiente conexión con la placa exterior se pueden realizar solo si el equipo no está ocupado por otras comunicaciones.

(2) Normalmente este comando es utilizable sólo con la pantalla encendida. En el caso de que se desee disponer del comando también con el monitor apagado es preciso programar el alimentador XA/300LR mediante el aparato MPP/300LR.

#### ADVERTENCIAS PARA EL USUARIO

- No abrir ni manipular el aparato: en el interior hay alta tensión.

- Evitar choques y golpes al aparato que puedan causar la implosión del tubo catódico y proyección de fragmentos de vidrio.

- En caso de avería o necesidad de modificación o intervención sobre los aparatos de la instalación (alimentador, etc.) dirigirse al personal especializado.

- Para limpiar el aparato es preciso usar un paño o una gamuza. No utilizar líquidos que contengan alcohol o amoníaco.

#### Instalación del módulo telefono XC/301 con el módulo vídeo XV/200 (XVC/200)

Para proceder a la instalación ajustarse a las instrucciones adjuntas al soporte mural XKP/300.

## P INSTRUÇÕES PARA O USO E INSTALAÇÃO

### AVISO

#### PARA O INSTALADOR

Estas instruções devem acompanhar cada derivado interno.

#### MÓDULO TELEFONE XC/301

Derivado interno compatível com o sistema X2 TECHNOLOGY e sistema 300.

Para lá das funções de ligação áudio com placas botoneiras e centrais de portaria dispõe das seguintes funções:

- Comando de pânico com indicação luminosa;
- Comando de privacy com indicação luminosa;
- Comando porteiro com indicação de pedido chamada;
- Comando de abertura da porta com indicação de estado (aberta ou fechada).

Os comandos acima descritos são administrados pela ou pelas centrais de portaria presentes no equipamento.

O aparelho também permite enviar um estado de

alarme mediante apropriada entrada prevista no aparelho e a ligação de botões remotos para o estado de pânico.

As chamadas provenientes da placa botoneira e do porteiro são diferenciadas.

O aparelho dispõe de uma saída para pilotar repetidores de chamada, para lá de permitir a chamada do patamar.

Pode memorizar até três números de chamada das placas botoneiras e da central de portaria.

Está dotado de um conector CNH (fig. 2) para a ligação ao suporte de parede XKP/300.

Está munido dos seguintes comandos e sinalizações (fig. 1):

- 1 Led vermelho para a indicação do estado de Pânico
- 2 Pânico
- 3 Led amarelo para a indicação do estado de Privacy
- 4 Privacy
- 5 Led vermelho para a indicação do pedido chamada Porteiro
- 6 Chamada Porteiro
- 7 Led verde para a indicação de porta aberta

—□ Abertura porta

#### Descrição função Pânico

A confirmação da recepção do estado de Pânico é indicada pelo acendimento do led vermelho situado por cima do botão.

Este led se apaga quando o porteiro chama utente. Na central de portaria está memorizado o estado de Pânico.

#### Descrição função Privacy

Carregando no botão Privacy o utente se isola de todas as chamadas endereçadas a ele. Ao porteiro, se efectua uma chamada ao derivado interno, é indicado o estado Privacy.

Para sair do estado de Privacy tornar a carregar no mesmo botão.

#### Descrição chamada Porteiro

O utente pode chamar a central de portaria através do respectivo botão.

O led de indicação chamada porteiro se activa por pedido da portaria e se apaga a seguir à resposta por parte do utente.

#### Descrição função Abertura da porta

É possível utilizar este comando só se o aparelho estiver activo.

A indicação de porta aberta é possível com o aparelho activo e é relativa à placa botoneira ligada naquele momento.

#### Descrição sinalização Alarme

Esta função permite enviar à portaria a indicação de estado de alarme.

O comando é administrado pela própria portaria.

#### Função dos bornes

##### Placa de bornes M1

— alimentação desde 14 até 18 Vcc ou 12 Vca

— linha

— entrada chamada do patamar

— massa

— massa

— saída do repetidor de chamada

##### Placa de bornes M2

AL entrada alarme

PA entrada pânico

#### Função da ponte SW1

Normalmente é fornecida inserida. Tirar a ponte se por acaso se quiser atenuar o volume da nota de chamada (fig. 2).

#### Chamada do patamar

O aparelho está dotado de uma entrada (borne Δ) para chamada diferenciada (ex. do patamar) com nota contínua (2 s aproximadamente).

#### Características técnicas

- Alimentação local: desde 14 até 18 Vcc ou 12 Vca.
- Alimentação de bus: de XA/300LR ou placas HEC, HEV, HET.
- Absorção linha bus com alimentação local: 0,5 mA máx.
- Absorção linha bus com alimentação da mesma linha: 8 mA máx.
- Absorção durante a chamada: 40 mA máx.
- Máximo número dos derivados internos alimentados pelo bus: 10.
- Máximo número dos derivados internos com a mesma chamada: 3 (8 com pelo menos 6 derivados com nota atenuada).
- Entrada para comando de alarme (administrado pela central IPD/300LR presente no equipamento) activo baixo.
- Entrada para comando de pânico (administrado pela central IPD/300LR presente no equipamento) activo baixo.
- Linha de ligação áudio/dados: cabo bifilar não polarizado Z = 100 Ω.
- Temperatura de funcionamento: desde 0 °C até +35 °C.

#### Instalação do módulo telefone XC/301

Depois de ter tirado o móvel (parafuso frontal da fig. 5, em baixo) e o auscultador, fixar a base directamente ao muro (fig. 6A), ou então à caixa de encastre (fig. 6B ou 6C).

Em paredes não perfeitamente faceadas evitar o aperto excessivo dos parafusos.

Efectuar as ligações. Montar o móvel do módulo telefone e aplicar as duas partes laterais (fig. 7 e 8). Inserir o conector do cabo do auscultador na base e poisar o auscultador (fig. 8).

O módulo telefone está dotado de letreiro para escrever os dados desejados. Tirar o pequeno vidro para inserir o letreiro (fig. 8).

**ATENÇÃO.** Nas instalações com XA/300LR se aconselha de recolher os códigos identificativos ID (SN), aplicados na parte de fora do móvel, e referirlos nas tabelas anexas às aparelhagens XA/300LR, MPP/300LR e IPC/300LR.

#### VIDEO TELEFONE XV/200 (XVC/200)+XC/301

Derivado interno com segredo vídeo e áudio adequado para receber o sinal vídeo transmitido quer por cabo coaxial quer com par TVHV.

Pode ser utilizado nas versões de parede ou de mesa, conforme o suporte utilizado.

#### MODULO VIDEO XV/200

Possui os seguintes comandos (fig. 3):

□ Inserção-selecção placa botoneira (!)

• Comando centralizado (luz escadas ou outros serviços) (°)

● Contraste

☀ Luminosidade

#### MODULO VIDEO A CORES XVC/200

Possui os seguintes comandos (fig. 4):

□ Inserção-selecção placa botoneira (!)

• Comando centralizado (luz escadas ou outros serviços) (°)

⊗ Regulação de cores

☀ Luminosidade

(!) *O acender do aparelho, e a sucessiva ligação com a placa botoneira, são possíveis só se o equipamento não estiver ocupado com outras chamadas.*

(°) *Normalmente este comando pode-se utilizar só*

com o monitor desligado, é necessário programar o alimentador XA/300LR com o aparelho MPP/300LR.

#### AVISO PARA O UTENTE

- Não abrir ou manipular o aparelho: ao interno existe alta tensão.

- Evitar embates ou pancadas ao aparelho que poderiam provocar a ruptura do tubo catódico com a consequente projecção dos fragmentos de vidro.

- No caso de avaria, modificação ou intervenção nos aparelhos da instalação (alimentador, etc.) deve ser contactado pessoal especializado.

- Para a limpeza do aparelho usar um pano ou camurça húmida. Não utilizar líquidos que contenham álcool ou amoníaco.

#### Instalação do módulo telefone XC/301 com o módulo vídeo XV/200(XVC/200)

Para proceder à instalação seguir as instruções anexas ao suporte da parede XKP/300.