

AC/300

MONTÁŽNÍ INSTRUKCE

VYZVÁNĚCÍ ADAPTÉR AC/300

Jednotku lze využít v instalacích systémů 300 a X2 pro spínání přídatných funkcí, např. akustické nebo optické signalizace.

Přepínací kontakt relé lze ovládat voláním ze vstupního panelu.

Lze umístit do montážní krabice nebo na DIN lištu (EN 50022), viz obr. 2.

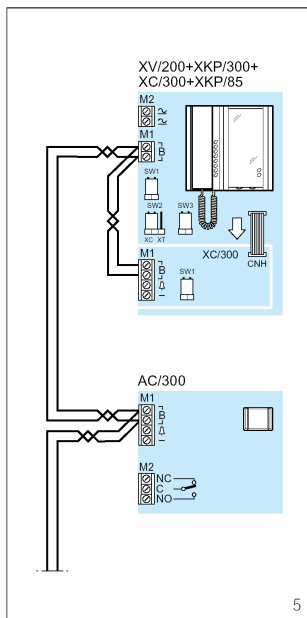
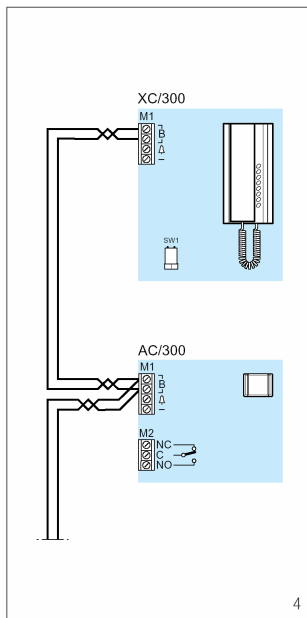
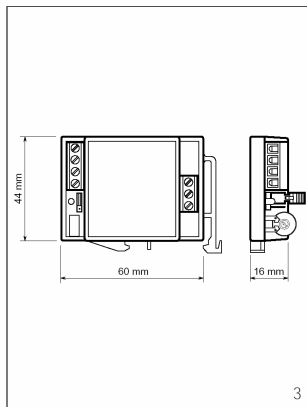
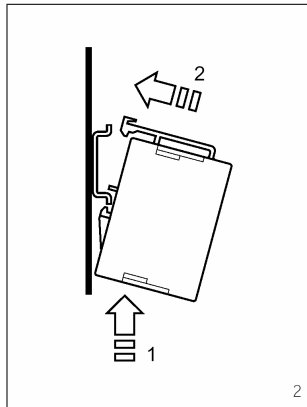
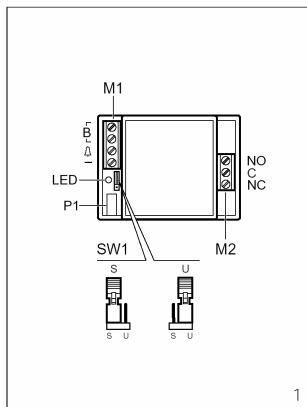

Funkce jednotlivých svorek (obr.1)

Svorkovnice M1

- ┌ B linka
- └
- 🔔 dveřní zvonek
- zem

Svorkovnice M2 (kontakty relé)

- NC rozpínací
- C společný
- NO spínací

Zapojení

Jednotka se zapojuje podle obr. 4 a 5.

Programování

Existují dva programovací módy:

- 1 - Individuální programování: lze přiřadit až tři různá volání (např. uživatel 5, 10 a 15).
- 2 - Skupinové programování: lze přiřadit skupinu po sobě jdoucích volání (např. uživatel 5-15).

UPOZORNĚNÍ. Před započítím programování nutno nastavit vstupní panel X2 nebo napáječ XA/300 do programovacího módu stanic.

1- Individuální programování

- 1.1 Vyjměte propojku SW1 z pozice S a zasuňte ji do pozice U (obr.1).
- 1.2 Na vstupním panelu stiskněte tlačítko (max.3), kterým má být aktivováno relé.
- 1.3 Vraťte propojku SW1 zpět do pozice S pro ukončení programování.

Zvukový signál na vstupním panelu a blikající LED na adaptéru potvrzují úspěšné programování.

- 1.4 Ukončete programovací režim panelu X2 nebo XA/300.

2 - Skupinové programování

- 2.1 Vyjměte propojku SW2 z pozice S.
- 2.2 Na vstupním panelu stiskněte tlačítko prvního a posledního uživatele ze skupiny, která má aktivovat relé.
- 2.3 Vraťte propojku SW1 zpět do pozice S pro ukončení programování.

Zvukový signál na vstupním panelu a blikající LED na adaptéru potvrzují úspěšné programování.

- 2.4 Ukončete programovací režim panelu X2 nebo XA/300.

POZNÁMKA. Programátorem MPP/300LR a softwarem PCS/300 lze provést pouze individuální naprogramování.

Technické parametry

- Napájecí napětí: z linky X2
- Spotřeba proudu: 20 mA (0,2 mA v klidu)
- Max. zatížení kontaktu relé: 1 A, 24 V (500 mA při induktivní zátěži)
- Doba aktivace relé: nastavitelná v rozsahu 1 až 30 s potenciometrem P1 (obr.1).
- Červená LED signalizující úspěšné programování
- Max. počet adaptérů přiřazených k jednomu volání:
2 AC/300 + 6 stanic s tlumeným zvoněním
1 AC/300 + 1 stanice s netlumeným zvoněním + 6 stanic s tlumeným zvoněním
2 AC/300
- Max. počet stanic a adaptérů v systému X2: 64
- Max. počet stanic a adaptérů v instalovaných v systému 300:
100 ve video systému
200 v audio systému
- Rozsah pracovní teploty: 0°C ÷ +35°C
- Rozměry:60x44x16 mm (obr.3).