

1

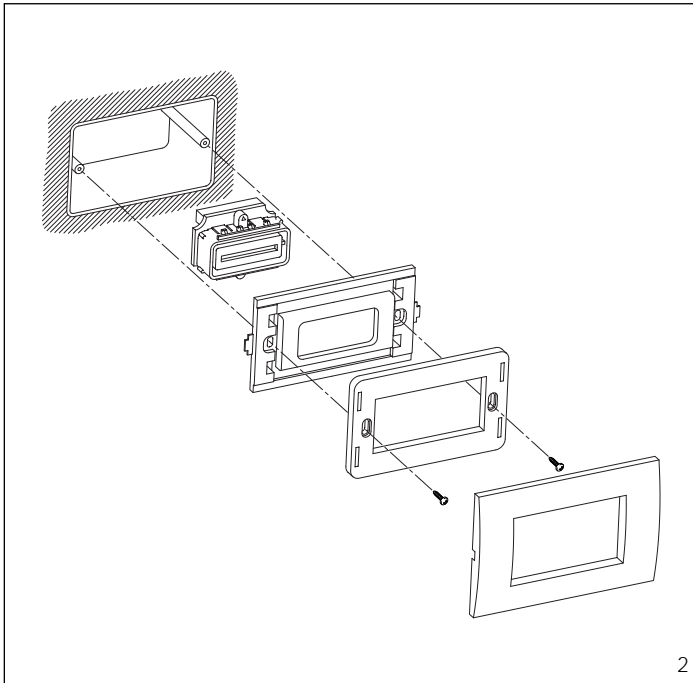

2

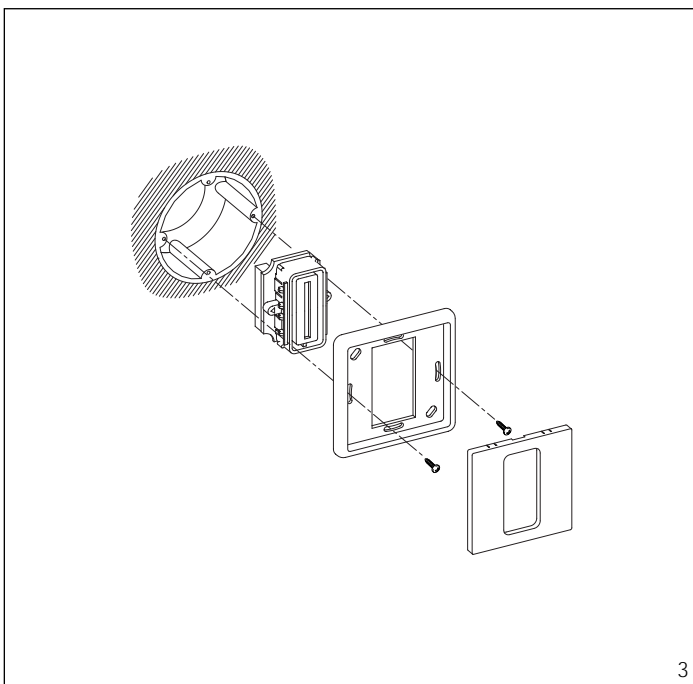

3

I ISTRUZIONI PER L'INSTALLAZIONE

KIT DI CONNESSIONE XKT/C300

Il kit di connessione è composto da un cavo multiplo (1,70 m) munito di spina e presa VPM/300U. La presa può essere montata su una scatola incasso rettangolare a 3 moduli unificata o tonda Ø 60 mm. Possibilità di installazione della presa:

Fig. 1 - Montaggio della presa su scatola incasso rettangolare a 3 moduli e placca BPT o compatibili.

Fig. 2 - Montaggio della presa su scatola incasso rettangolare a 3 moduli e alcuni modelli di placche in commercio, utilizzando gli adattatori in dotazione.

Fig. 3 - Montaggio della presa su scatola incasso tonda Ø 60 mm e placca BPT.

Fig. 4 - Montaggio della presa su pannello.

I conduttori del cavo multiplo vanno collegati ai morsetti del supporto da tavolo seguendo lo schema di impianto.

Nella tabella sottoriportata viene indicata la corrispondenza del colore del conduttore al numero del morsetto della presa VPM/300U.

Colore conduttore	Morsetto n.
Blu	B
Azzurro	B
Viola	Δ
Nero	-
Bianco	⊕
Verde	~
Rosso	~

Funzione dei morsetti della presa

Δ	12÷16V ca, 14÷18V cc
~	alimentazione monitor
⊕	ripetitore di chiamata
-	massa

Δ	chiamata dal pianerotolo
B	linea
~	SW3 (*)

(*) Nel caso si voglia prevedere più prese per un singolo monitor (vedere schemi di fig. 5 e 6) ponticellare i due morsetti per inserire la resistenza di chiusura e togliere il ponticello SW3 presente nel monitor VM/300 o nel supporto XKP/300.

GB INSTALLATION INSTRUCTIONS

XKT/C300 CONNECTION KIT

The connection kit consists in a multicore cable (1.70 m) fitted with a plug and the VPM/300U socket. The socket can be fitted on a standardized rectangular 3 module or round Ø 60 mm embedding box. Socket installation options:

Fig. 1 - Mounting the socket in 3-module embedding box with BPT plate or compatible ones.

Fig. 2 - Mounting the socket in 3-module embedding box and some models of plates available in the market, using the provided adapters.

Fig. 3 - Mounting the socket in round Ø 60 mm embedding box with BPT plate.

Fig. 4 - Mounting the socket on panel.

The wires in the multicore cable must be connected to the terminals in the table-top mounting following the installation diagram.

The table below indicates which colour wire is to be connected to which terminal number in the VPM/300U socket.

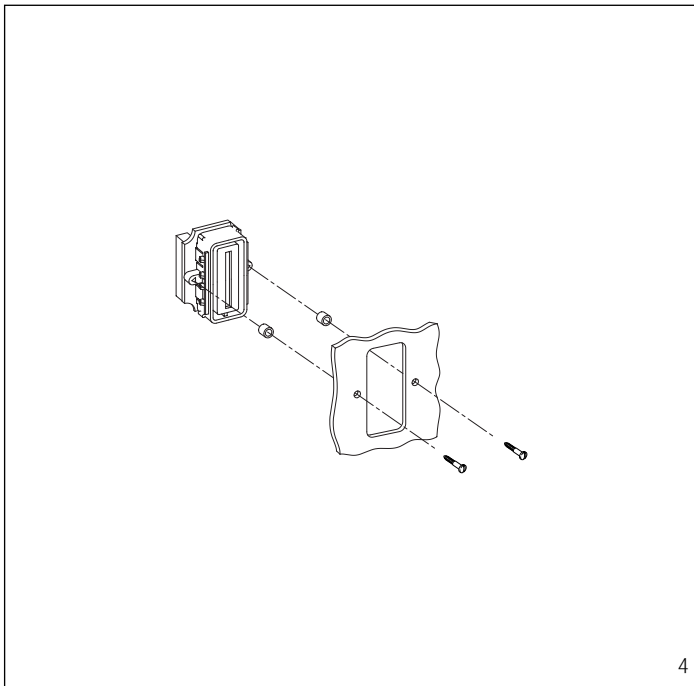

4

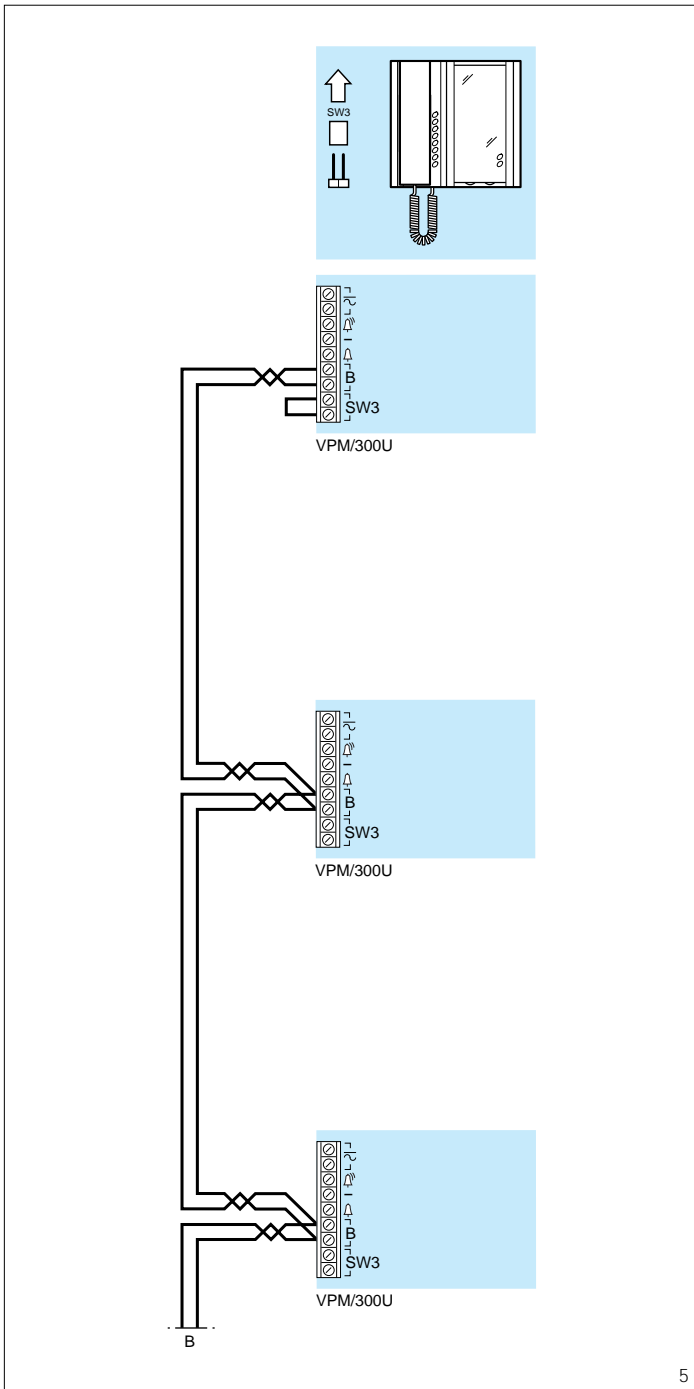

5

Cable colour	Terminal no.
Blue	B
Light blue	B
Violet	⏏
Black	-
White	⏏
Green	~
Red	~

Function of socket terminals

- ⏏ 12÷16V ca, 14÷18V cc supply voltage to monitor
- ⏏ call repeater
- ground
- ⏏ personal door-bell
- B line
- ~ SW3 (!)

(!) If you want to have a number of sockets for a single monitor (see diagrams in fig. 5 and 6), place a jumper between the two terminals to insert the resistive load termination and remove jumper SW3 to be found in monitor VM/300 or in mounting XKP/300.

D INSTALLATIONS-ANLEITUNG

ANSCHLUSSET XKT/C300

Das Anschlußset besteht aus einem Systemkabel (1,70 m) mit Stecker und Steckdose VPM/300U. Die Steckdose kann in einen genormten rechteckigen UP-Kasten zu 3 Modulen oder einen runden UP-Kasten Ø 60 mm montiert werden. Mit eventueller Steckdosenmontage:

Abb. 1 - Steckdose Unterputz Montage in viereckige 3-Modul Wanddose mit BPT oder kompatibles Tableau.

Abb. 2 - Steckdose Unterputz Montage in viereckige 3-Modul Wanddose und einige Tableaux auf dem Markt, mit Hilfe der Adapter im Set beigelegt.

Abb. 3 - Steckdose Unterputz Montage in Runde Ø 60 mm Wanddose mit BPT Tableau.

Abb. 4 - Steckdosemontage auf Tableau.

Die Leiter des Systemkabels sind an die Klemmleisten des Tischmontagehalters anzuschließen; dabei Anlagenplan beachten.

In der unten aufgeführten Tabelle sind die Leiterfarben und ihre jeweilige Übereinstimmung mit der Klemmleiste der Steckdose VPM/300U angegeben.

Leiterfarbe	Klemmleiste n.
Blau	B
Himmelblau	B
Violett	⏏
Schwarz	-
Weiß	⏏
Grün	~
Rot	~

Funktion der Klemmleisten der Steckdose

- ⏏ 12÷16V ca, 14÷18V cc Stromversorgung Monitor
- ⏏ Rufwiederholer
- Masse
- ⏏ Etagenruf
- B Leitung
- ~ SW3 (!)

(!) Falls man für einen einzelnen Monitor mehrere Steckdosen vorsehen möchte (siehe Pläne der Abb. 5 und 6), sind für den Einsatz des Schließwiderstands beide Klemmen zu überbrücken sowie im Monitor VM/300 oder Montagehalter XKP/300 die Überbrückungsklemme SW3 abzunehmen.

F INSTRUCTIONS POUR L'INSTALLATION

KIT DE CONNEXION XKT/C300

Le kit de connexion se compose d'un câble multiple (1,70 m) muni d'une fiche et d'une prise VPM/300U. La prise peut être montée sur un boîtier d'encastrement rectangulaire à 3 modules unifié ou rond Ø 60 mm. Possibilité d'installation de la prise:

Fig. 1 - Montage de la prise en boîte rectangulaire à 3 modules avec plaque BPT ou compatibles.

Fig. 2 - Montage de la prise en boîte rectangulaire à 3 modules avec quelques modèles de plaques en commerce, en utilisant les adaptateurs fournis.

Fig. 3 - Montage de la prise en boîte ronde Ø 60 mm avec plaque BPT.

Fig. 4 - Montage de la prise sur panneau.

Les conducteurs du câble multiple doivent être raccordés aux bornes du support de table en suivant le schéma d'installation.

Dans le tableau ci-dessous, nous indiquons la correspondance entre la couleur du conducteur et le numéro de la borne de la prise VPM/300U.

Die Leiter des Systemkabels sind an die Klemmleisten des Tischmontagehalters anzuschließen; dabei Anlagenplan beachten.

Coloris conducteur	Borne n.
Bleu	B
Bleu clair	B
Violette	⏏
Noir	-
Blanc	⏏
Vert	~
Rouge	~

Fonction des bornes de la prise

- ⏏ 12÷16V ca, 14÷18V cc alimentation moniteur
- ⏏ répéteur d'appel
- masse
- ⏏ appel depuis l'étage
- B ligne
- ~ SW3 (!)

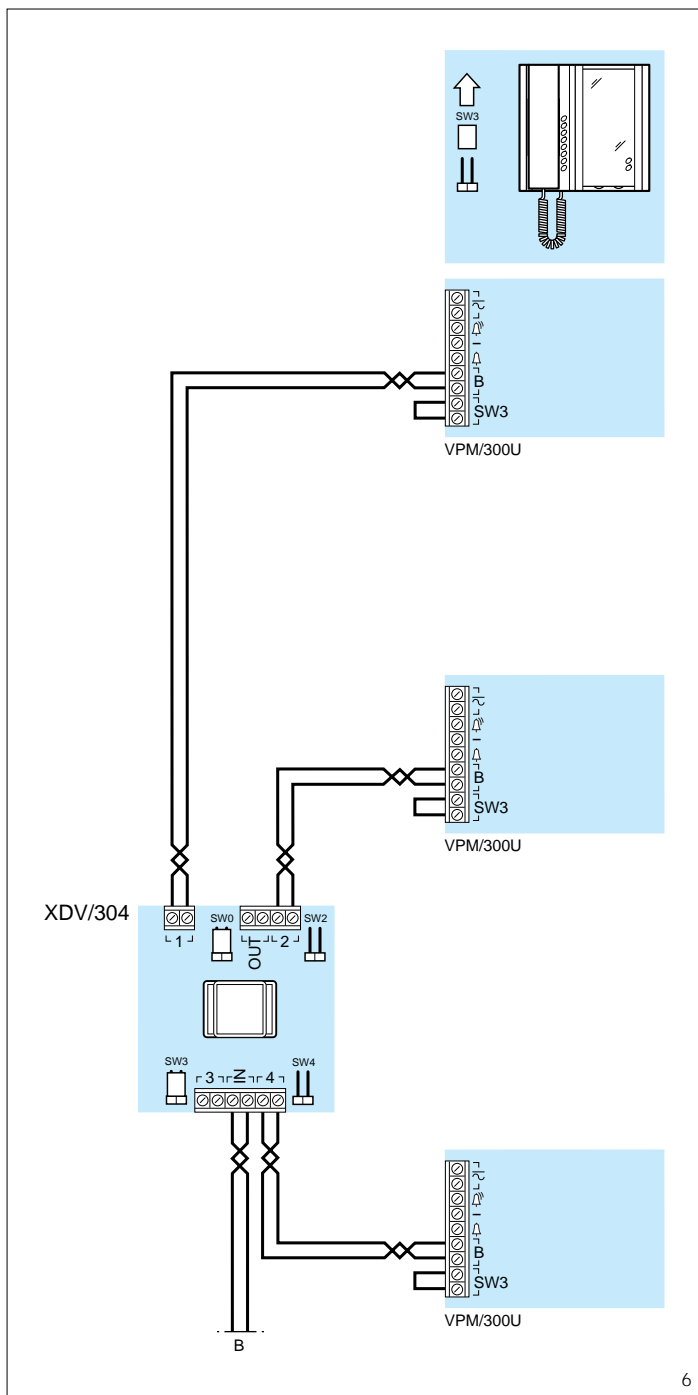

(¹) Au cas où il faudrait prévoir plusieurs prises pour un seul et même moniteur (voir schémas des fig. 5 et 6), relier les deux bornes pour introduire la résistance de fermeture et supprimer le cavalier SW3 se trouvant à l'intérieur du moniteur VM/300 ou du support XKP/300.

E INSTRUCCIONES PARA LA INSTALACION

KIT DE CONEXIÓN XKT/C300

El kit de conexión se compone de un cable múltiple (1,70 m) provisto de clivja y de toma VPM/300U.

La toma se puede montar en una caja empotrable rectangular de 3 módulos unificada o redonda de Ø 60 mm.

Posibilidades de instalación de la toma:

Fig. 1 - Montaje de la toma en caja de empotrar rectangular a 3 módulos y placa BPT o compatible.

Fig. 2 - Montaje de la toma en caja de empotrar rectangular a 3 módulos y algunos modelos de placas existentes en el mercado, utilizando los adaptadores provistos.

Fig. 3 - Montaje de la toma en caja de empotrar redonda Ø 60 mm y placa BPT.

Fig. 4 - Montaje de la toma en panel.

Los conductores del cable múltiple se deben conectar en los bornes del soporte de sobremesa según el esquema de la instalación.

En la tabla siguiente se indica la correspondencia entre el color del conductor y el número de borne de la toma VPM/300U.

Color conductor	Borne n.
Azul	B
Azul claro	B
Violeta	⏏
Negro	-
Blanco	⏏
Verde	~
Rojo	~

Función de los bornes de la toma

⏏	12÷16V ca, 14÷18V cc
~	alimentación monitor
⏏	repetidor de llamada
-	masa
⏏	llamada desde el rellano
B	línea
SW3 (¹)	

(¹) Si se desea prever varias tomas para un solo monitor (ver esquemas de las fig. 5 y 6), conectar con puente los dos bornes para activar la resistencia de cierre y quitar el puente SW3 presente en el monitor VM/300 o en el soporte XKP/300.

P INSTRUÇÕES PARA A INSTALAÇÃO

KIT DE CONEXÃO XKT/C300

O kit de conexão é composto por um cabo múltiplo (1,70 m) muni-do de ficha e tomada VPM/300U. A tomada pode ser montada numa caixa de encastrer rectangular com 3 módulos unificada ou redonda Ø 60 mm.

Possibilidade de instalação da tomada:

Fig. 1 - Montagem da tomada em caixa de encastrar rectangular de 3 módulos e placa BPT ou compatíveis.

Fig. 2 - Montagem da tomada em caixa de encastrar rectangular de 3 módulos e alguns modelos de placas existentes no mercado, utilizando os adaptadores fornecidos.

Fig. 3 - Montagem da tomada em caixa de encastrar redonda Ø 60 mm e placa BPT.

Fig. 4 - Montagem da tomada em painel.

Os condutores do cabo múltiplo devem ser ligados aos bornes do suporte da mesa seguindo o esquema da instalação.

Na tabella subjacente está indicada a correspondência da cor do condutor ao número do borne da tomada VPM/300U.

Cor condutor	Borne n.
Azul escuro	B
Azul	B
Roxo	⏏
Preto	-
Branco	⏏
Verde	~
Vermelho	~

Funcão dos bornes da tomada

⏏	12÷16V ca, 14÷18V cc
~	alimentação monitor
⏏	repetidor de chamada
-	massa
⏏	Chamada do patamar
B	línea
SW3 (¹)	

(¹) No caso que se queira dotar um monitor individual de várias tomadas (ver esquemas das figuras 5 e 6) realizar a ligação em ponte dos dois bornes para inserir a resistência de fecho e tirar a ligação em ponte SW3 presente no monitor VM/300 ou no suporte XKP/300.

