

HEV/301 HEVC/301

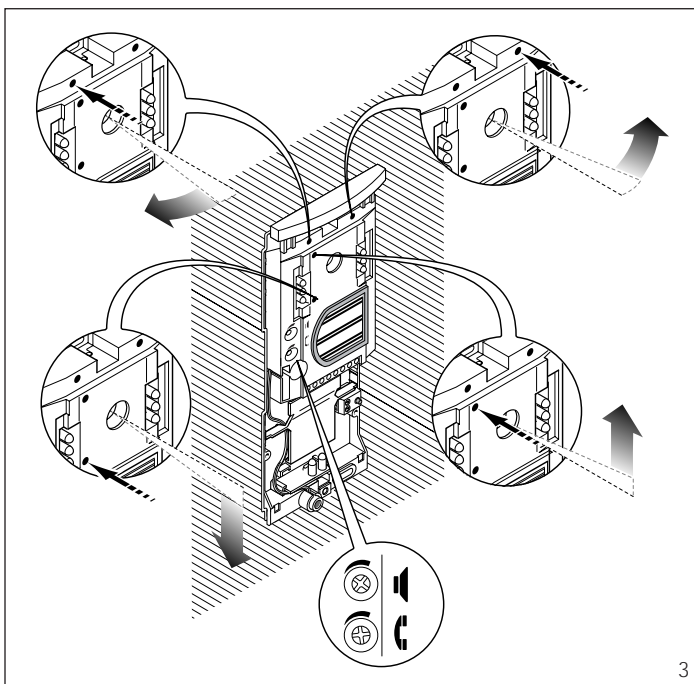

BPT S.p.A.
30020 Cinto Caomaggiore
Venezia/Italy

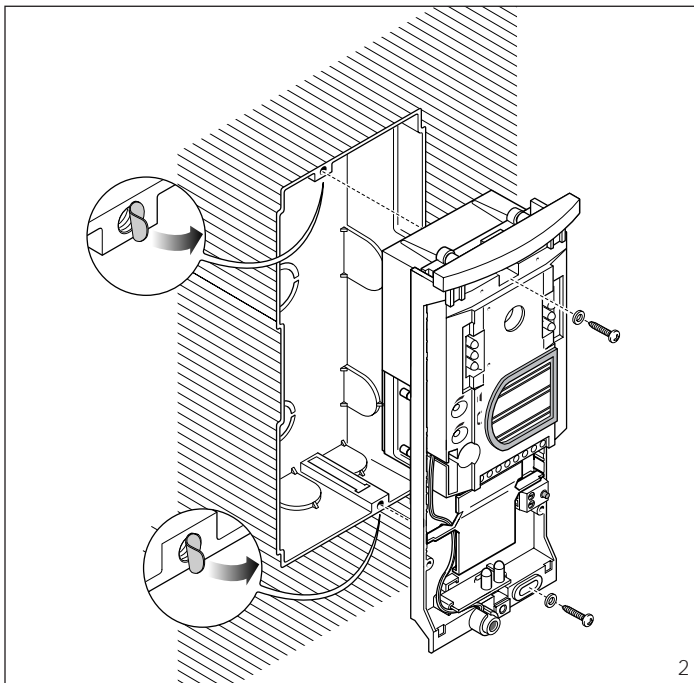
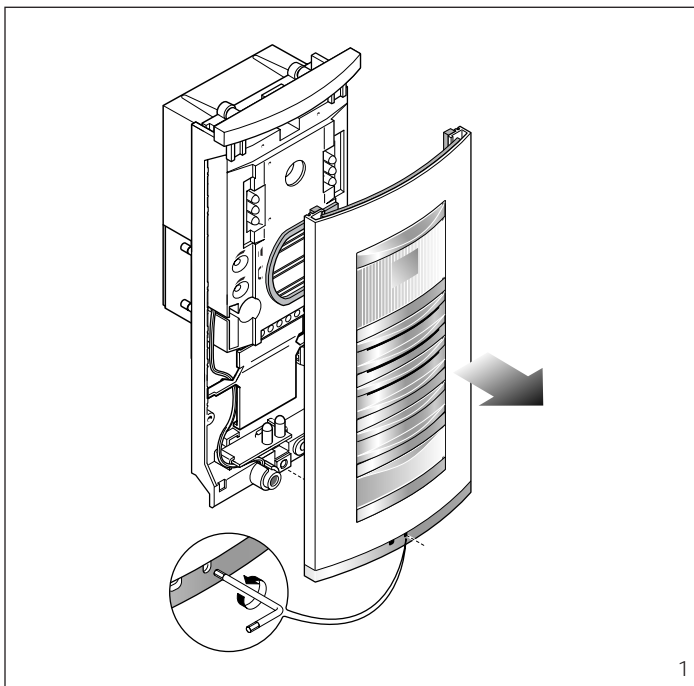

I ISTRUZIONI PER L'INSTALLAZIONE

POSTO ESTERNO VIDEOCITOFONICO HEV/301

Posto esterno videocitofonico a un pulsante che permette la completa gestione dell'impianto.

Con l'abbinamento delle targhe pulsanti HEP/306-HEP/312D è possibile realizzare impianti fino ad un massimo di 64 utenze.

Per i collegamenti con i distributori video e derivati interni il posto esterno utilizza il bus BPT X2 TECHNOLOGY, che consente di trasmettere in un unico doppino tutti i segnali per il funzionamento dell'impianto.

È possibile aggiungere, in serie al primo posto esterno, altri tre posti esterni sia videocitofonici che citofonici senza l'utilizzo di ulteriori apparecchiature (selettori, distributori).

Il posto esterno è predisposto per alloggiare il kit di segnalazione luminosa di impianto occupato KHSO e 1 kit di chiamata KHPS (o 1 kit KHPD).

Il posto esterno è completo di:

- telecamera CCD orientabile manualmente, sia in orizzontale che in verticale di $\pm 11^\circ$ (fig. 3), con obiettivo a focale fissa (per le dimensioni della zona di ripresa vedere la fig. 4);
- gruppo fonico;
- LED ad infrarossi per l'illuminazione del soggetto;
- tre potenziometri per le seguenti funzioni (fig. 3):

- regolazione del volume al posto esterno;
- ☞ regolazione del volume al derivato interno.
- P1 regolazione (da 1 a 15 s) del tempo di attivazione elettroserratura (fig. 5).

Il posto esterno è munito di segnalazione acustica di impianto occupato e di elettroserratura attiva. I cablaggi in dotazione permettono un facile collegamento alle

varie apparecchiature che compongono il posto esterno.

Funzione dei morsetti

- ⌋ 14÷18V cc alimentazione
- ⌋ uscita elettroserratura
- ⌋ pulsante apriporta
- massa per elettroserratura
- uscita comando ausiliario 1
- uscita comando ausiliario 2
- ⌋ uscita abilitazione posto esterno
- ⌋ B IN ingresso bus da altri posti esterni
- ⌋ B OUT uscita bus verso i derivati interni o altri posti esterni

Funzione dei connettori

Connettore CN1 a 5 vie: da utilizzare per il collegamento alla targa HEP/306 o HEP/312D.

Connettore CN3 a 3 vie: da utilizzare per il collegamento ai pulsanti KHPS o KHPD.

- 1-rosso: al pulsante n.2.
- 2-arancio: al pulsante n.3.
- 3-giallo: al pulsante n.4.

ATTENZIONE. In impianti con più posti esterni è necessario mantenere la medesima disposizione dei pulsanti di chiamata.

Connettore CN5 a 2 vie: da utilizzare per il collegamento al kit di segnalazione luminosa KHSO.

Funzione dei ponticelli SW1 e SW2 (fig. 5)

- SW1: programmazione automatica numero posti esterni (default 1).
- SW2: programmazione derivati interni.

ATTENZIONE. I conduttori dei cablaggi non utilizzati devono essere isolati.

Programmazione numero posti esterni (operazione necessaria solo in presenza di più posti esterni)

- 1 - Posizionarsi sull'ultimo posto esterno collegato in serie al bus

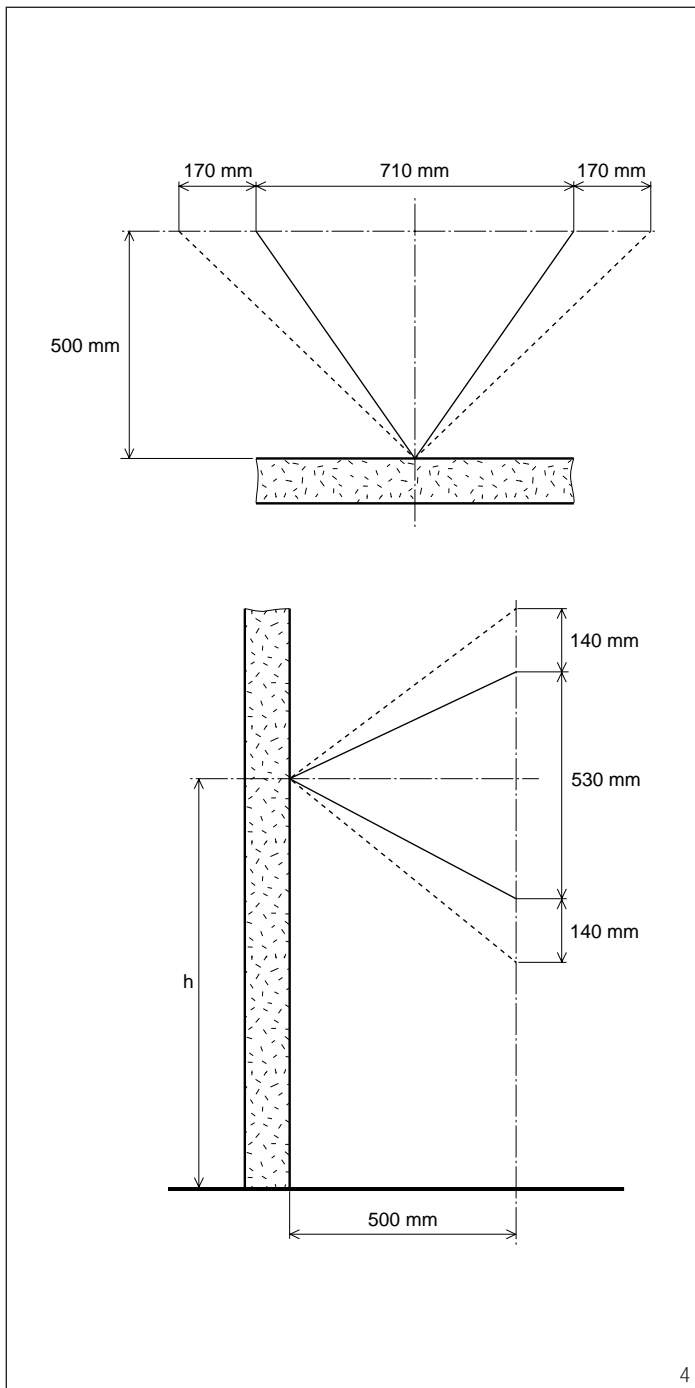

4

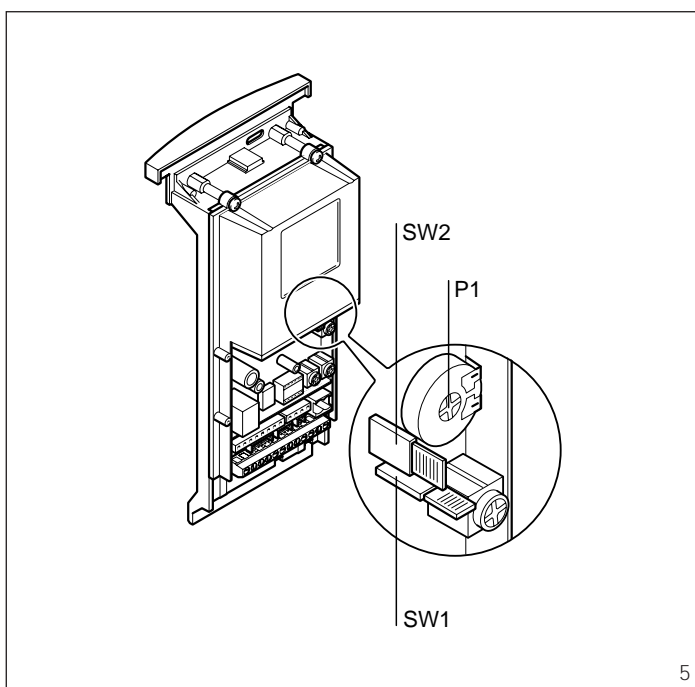

5

(generalmente quello con i morsetti **B IN** non connessi).

2 - Togliere il ponticello SW1.

3 - Attendere la nota di conferma (3÷15 s circa).

4 - Reinserrire il ponticello SW1.

Programmazione derivati interni

1 - Togliere il ponticello SW2 da un qualsiasi posto esterno.

2 - Sollevare la cornetta del derivato interno da programmare (per il derivato interno telefonico vedere le istruzioni riportate nell'interfaccia IT/300).

3 - Premere contemporaneamente i pulsanti apriporta e ausiliario 2 per almeno 1 s (l'attivazione dell'audio verso il posto esterno conferma l'avvenuta operazione).

4 - Dal posto esterno premere il pulsante di chiamata al quale associare il derivato interno.

5 - Riporre la cornetta.

6 - Ripetere l'operazione dal punto 2 per tutti i rimanenti derivati interni.

7 - Reinserrire il ponticello SW2 per uscire dalla programmazione.

ATTENZIONE. La procedura di programmazione del selettore VSE/300, se presente, deve essere eseguita solo dopo la programmazione di associazione delle chiamate dai posti esterni ai derivati interni.

POSTO ESTERNO VIDEOCITOFONICO A COLORI HEVC/301

Posto esterno videocitofonico munito di telecamera a colori CCD e LED a luce bianca per l'illuminazione del soggetto.

Di caratteristiche e funzionalità simili al posto esterno HEV/301.

Caratteristiche tecniche

- Alimentazione: Δ 14÷18 Vcc.
- Assorbimento: Δ
 - a riposo con 14 Vcc 230 mA max;
 - attivo con 14 Vcc 380 mA max;
 - con elettroserratura attiva aggiungere 500 mA;
 - per ogni HEP/306-HEP/312D aggiungere 35 mA;
 - per ogni XDV/300A collegato aggiungere 40 mA;
 - per 64 derivati interni aggiungere 64 mA.
- Segreto di conversazione audio/video.
- Comando elettroserratura: di tipo impulsivo per elettroserratura a 12 V 1 A.
- Tempo attivazione elettroserratura: regolabile da 1 a 15 s.
- Tempo di attivazione dell'impianto: 60 s.
- Tempo di durata della chiamata: 30 s.
- Uscita bus: alimentazione a 15 Vcc per amplificatore e derivati interni driver video di tipo bilanciato ($Z = 100 \Omega$).
- Uscita comando aux 1: 3,5 Vcc a 1 mA (disponibile solo a posto esterno attivo, tempo di attivazione uguale a quello dell'elettroserratura).

- Uscita comando aux 2: 3,5 Vcc a 1 mA (sempre disponibile su tutti i posti esterni, tempo di attivazione uguale a quello dell'elettroserratura).
- Uscita attivazione posto esterno: 3,5 Vcc a 1 mA (attivo per tutto il tempo della comunicazione)
- Temperatura di funzionamento: da -15 °C a +50 °C.

Caratteristiche telecamera del posto esterno HEV/301

- Standard video: CCIR (EIA).
- Sensore: CCD 1/4".
- Frequenza orizzontale: 15.625 Hz (15.750 Hz EIA).
- Frequenza verticale: 50 Hz (60 Hz EIA).
- Uscita video: 1Vpp composito su 75 Ω .
- Risoluzione: 380 linee.
- Illuminazione minima: 5 lx.
- Rapporto segnale disturbo: 45 dB.
- Otturatore: elettronico automatico da 1/50 s a 1/100.000 s.
- Obiettivo: a focale fissa f 3.7 F 4.5.

Caratteristiche telecamera del posto esterno HEVC/301

- Standard video: PAL.
- Sensore: CCD 1/4".
- Frequenza orizzontale: 15.625 Hz.
- Frequenza verticale: 50 Hz.
- Uscita video: 1Vpp composito su 75 Ω .
- Risoluzione: 330 linee.
- Illuminazione minima: 50 lx.
- Rapporto segnale disturbo: 46 dB.
- Otturatore: elettronico automatico.
- Obiettivo: a focale fissa f 3,7 F 5 (pin-hole).

Istruzioni per l'installazione

Tramite la chiave maschio esagonale s 2,5 in dotazione svitare le viti di bloccaggio e smontare la placca dal telaio (fig. 1).

Togliere i due bollini di protezione dei fori filettati nella scatola incasso e fissare il telaio tramite le due viti in dotazione (fig. 2).

Effettuare i collegamenti. Per scrivere i dati desiderati sul cartellino portanome, estrarre il ferma cartellino e quindi il cartellino (fig. 6).
NOTA. Si possono utilizzare cartellini portanome personalizzati fino ad un massimo di 2 mm di spessore.

Per montare la placca inserire prima la parte superiore nella testata e quindi, tramite una chiave maschio esagonale s 2,5, avvistare la vite di bloccaggio (fig. 7).

GB INSTALLATION INSTRUCTIONS

VIDEO ENTRY PANEL HEV/301

Single-button video entry panel for managing the whole installation. Teamed with button plates HEP/306-HEP/312D, installations with up to 64 users can be set up. For connections with video distributors and receivers, the entry panel uses BPT X2 TECHNO-

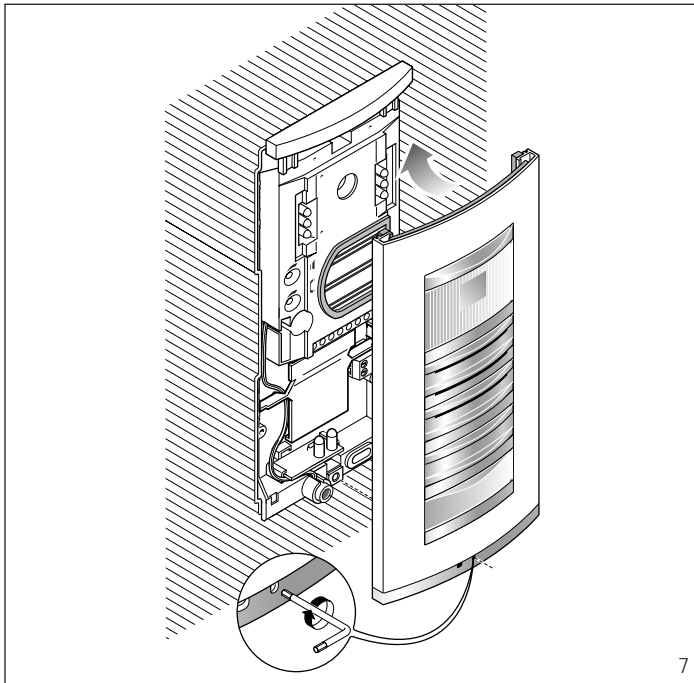
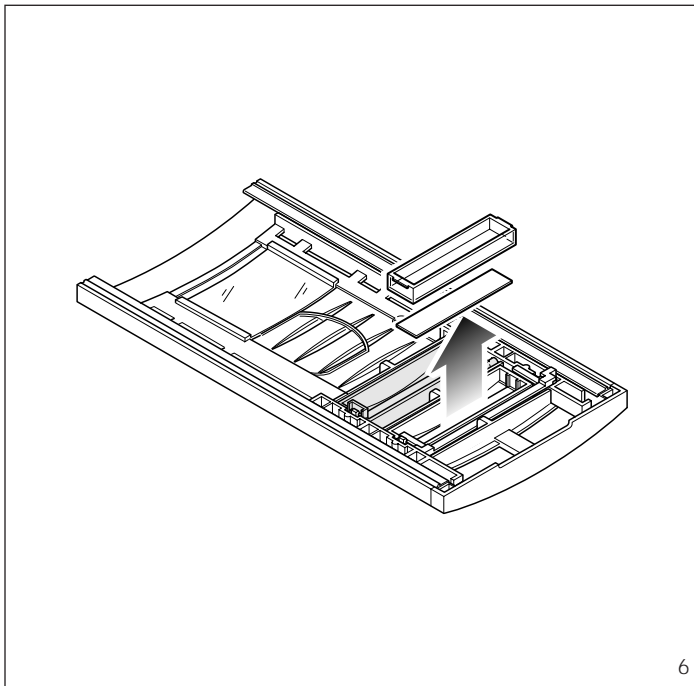

LOGY bus, enabling all signals employed in operating the installation to be sent along a single twisted pair.

An additional three video-entry or audio-only entry panels can be added to the first in series without the need for other equipment (selectors, distributors).

The entry panel comes ready to house the KHSO luminous system busy warning kit and 1 KHPS (or 1 KHPD) call kit.

The entry panel comes complete with:

- CCD camera with $\pm 11^\circ$ manual angle adjustment both horizontally and vertically (fig. 3), with fixed-focus lens (see fig. 4 for dimensions of the target area);
- phonic unit;
- infrared LED for lighting the target area;
- three potentiometers for the following functions (fig. 3):

□ volume control at entry panel;

☉ volume control at receiver.

P1 timed (in the range 1 to 15 s) solenoid door-lock release (fig. 5).

The entry panel comes with system busy and door-lock release buzzer.

The wires supplied make it simple to connect the entry panel's various component units.

Function of each terminal

- ⌋ 14-18V DC power supply
- ⌋ solenoid lock output
- ⌋ door-lock release button earth for solenoid lock
- auxiliary command 1 output
- auxiliary command 2 output
- entry panel enabling output
- ⌋ B IN bus input from other entry panels
- ⌋ B OUT bus output towards receivers or other entry panels

Connector functions

5-pin CN1 connector: used for connection to entry panel HEP/306 or HEP/312D.

3-pin CN3 connector: used for connection to buttons KHPS or KHPD.

1-red: to button n° 2.

2-orange: to button n° 3.

3-yellow: to button n° 4.

WARNING. In installations with a number of entry panels, call buttons must be arranged in the same order on each.

5-pin CN5 connector: used for connection to KHSO luminous warning kit.

WARNING. Wires belonging to cables that are not used must be insulated.

Function of jumpers SW1 and SW2 (fig. 5)

SW1: automatic programming of

number of entry panels (default setting 1).

SW2: programming of receivers.

Programming of number of entry panels (only required where there is more than one entry panel)

1 - Start with the last entry panel connected in series to the bus (usually the one with terminals B IN not connected).

2 - Remove jumper SW1.

3 - Wait for the note confirming the operation (approximately 3÷15 s).

4 - Refit jumper SW1.

Programming receivers

1 - Remove jumper SW2 from any entry panel.

2 - Lift the handset of the receiver to be programmed (for telephone sets, see the instructions featured in interface IT/300).

3 - Press the door-lock release and auxiliary 2 buttons at the same time for at least 1 s (when audio towards the entry panel is enabled, the operation is confirmed).

4 - On the entry panel, press the call button the receiver is to be associated with.

5 - Replace the handset.

6 - Repeat the operation from point 2 on for all remaining receivers.

7 - Refit jumper SW2 to exit programming.

WARNING. The programming procedure for the VSE/300 selector, where fitted, must only be performed once you have programmed which calls from the entry panels are to be associated with which receivers.

COLOUR VIDEO ENTRY ENTRY PANEL HEVC/301

Video entry panel complete with colour CCD camera and white-light LED for lighting the target area.

Its features and functions are similar to those of entry panel HEV/301.

Technical features

- Power supply: Δ 14÷18 V DC.
- Current demand: Δ
 - on stand-by with 14V DC max. 230 mA;
 - operating with 14V DC max. 380 mA;
 - with door-lock release activated, add 500 mA;
 - for each HEP/306-HEP/312D, add 35 mA;
 - for each XDV/300A connected, add 40 mA;
 - for 64 receivers, add 64 mA.
- Secrecy of speech/privacy of video signal.
- Door-lock release command: pulse-type for solenoid lock at 12 V 1 A.
- Timed solenoid door-lock release: adjustable in the range 1 to 15 s.
- Installation activation time: 60 s.
- Call duration time: 30 s.

- Bus output: power supply at 15 V DC for booster and receivers video driver balanced type (Z = 100Ω).
- Aux 1 command output: 3.5 V DC at 1 mA (available only with entry panel enabled, activation time same as timed solenoid door-lock release).
- Aux 2 command output: 3.5 V DC at 1 mA (always available in all entry panels, activation time same as timed solenoid door-lock release).
- Entry panel activation output: 3.5 V DC at 1 mA (enabled for entire duration of conversation).
- Working temperature range: -15 °C to +50 °C.

Camera technical features of HEV/301 entry panel

- Video signal system: CCIR (EIA).
- Sensor: 1/4" CCD.
- Horizontal frequency: 15,625 Hz (15,750 Hz EIA).
- Vertical frequency: 50 Hz (60 Hz EIA).
- Video output: 1 Vpp composite to 75 Ω.
- Resolution: 380 lines.
- Minimum illumination: 5 lx.
- S/N ratio: 45 dB.
- Iris control: automatic electronic in the range 1/50 s - 1/100,000 s.
- Lens: fixed-focus f 3.7 F 4.5.

Camera technical features of HEVC/301 entry panel

- Video signal system: PAL.
- Sensor: 1/4" CCD.
- Horizontal frequency: 15,625 Hz.
- Vertical frequency: 50 Hz.
- Video output: 1 Vpp composite to 75 Ω.
- Resolution: 330 lines.
- Minimum illumination: 50 lx.
- S/N ratio: 46 dB.
- Iris control: automatic electronic.
- Lens: fixed-focus f 3.7 F 5 (pin-hole).

Installation instructions

Using the Allenkey s 2.5 supplied, unscrew the lock screw and remove the front plate from the chassis (fig. 1).

Remove the two plugs protecting the threaded holes in the embedding box and secure the chassis using the two screws supplied (fig. 2). Perform the wiring. The name card can be removed and filled in with the relevant information by removing the card clip followed by the actual card itself (fig. 6).

NOTE: Personalized name cards can be used up to a maximum of 2 mm thick.

In order to fit the front plate, first insert the upper part in the top moulding and then, using a Allenkey s 2.5, tighten the lock screw (fig. 7).

D INSTALLATIONS-ANLEITUNG

AUSSENSTATION FÜR VIDEOSPRECHANLAGEN HEV/301

Die Außenstation für Videosprechanlagen mit einer Taste ermöglicht

die komplette Anlagensteuerung. Durch die Kombination mit den Ruftastentableaus HEP/306-HEP/312D können Anlagen mit bis zu maximal 64 Stromabnehmern geschaffen werden.

Die Außenstation benutzt für den Anschluss der Videoverteiler und Innensprechstellen den Bus BPT X2 TECHNOLOGY, der über eine einzige Telefonschleife alle für den Anlagenbetrieb nötigen Signale sendet.

Über die Serienschaltung an die erste Außenstation ist das Hinzufügen drei weiterer Außenstationen sowohl für Videosprech- als auch Haussprechanlagen ohne die Benutzung weiterer Geräte (Wählschalter, Verteiler) möglich. Die Außenstation verfügt über einen geeigneten Sitz für den Set Leuchtmeldung für Anlage besetzt KHSO und für 1 Rufset KHPS (oder 1 Rufset KHPD).

Die Außenstation ist folgenderweise ausgestattet:

- Fernsehkamera CCD mit sowohl waagerechter als auch senkrechter manueller Einstellung um ±11° (Abb. 3), Objektiv mit fester Brennweite (für den Aufnahmebereich siehe Abb. 4);
- Lautsprecher- und Mikrofonsatz;
- LED mit Infrarotlicht für die Beleuchtung des Subjekts;
- drei Spannungsteiler für die folgenden Funktionen (Abb. 3):

- 1 - Regelung der Lautstärke an der Außenstation;
- 2 - Regelung der Lautstärke an der Innensprechstelle.

P1 Regelung (von 1 bis 15 s) der Ansprechdauer des Elektroschlusses (Abb. 5).

Die Außenstation ist mit einem Tonsignal, der den Besetztzustand der Anlage meldet, und mit einem aktiven Elektroschloss ausgestattet.

Die mitgelieferten Kabel sorgen für einen leichten Anschluss an die verschiedenen Geräte der Außenstation.

Funktion der Klemmleisten

- 14 ÷ 18V DC Stromversorgung
- Ausgang Elektroschloss
- Türöffnertaste
- Masse für Elektroschloss
- Ausgang Zusatzsteuerung 1
- Ausgang Zusatzsteuerung 2
- Ausgang Einschaltung der Außenstation
- B IN Buseingang von anderen Außenstationen
- B OUT Busausgang zu den Innensprechstellen oder anderen Außenstationen

Funktion der Steckverbinder

Steckverbinder CN1 mit 5 Schaltstellen: für den Anschluss an das Tableau HEP/306 oder HEP/312D.

Steckverbinder CN3 mit 3 Schaltstellen: für den Anschluss an

die Tasten KHPS oder KHPD.

1-rot: an die Taste Nr.2.

2-orange: an die Taste Nr.3.

3-gelb: an die Taste Nr.4.

ACHTUNG. In Anlagen mit mehreren Außenstationen ist die Beibehaltung derselben Ruftastenanordnung erforderlich.

Steckverbinder CN5 mit 2 Schaltstellen: für den Anschluss an den Set Leuchtmeldung KHSO.

ACHTUNG. Unbenutzte Kabelleiter isolieren.

Funktion der Überbrückungsklemmen SW1 und SW2 (Abb. 5)

SW1: automatische Programmierung der Nummer der Außenstationen (Standard 1).

SW2: Programmierung der Innensprechstellen.

Programmierung der Nummer der Außenstationen (nur bei mehreren Außenstationen erforderlich)

1 - Sich vor die an den Bus serienschaltete letzte Außenstation stellen (gewöhnlich die mit den nicht angeschlossenen Klemmleisten B IN).

2 - Überbrückungsklemme SW1 abnehmen.

3 - Bestätigungston abwarten (ca. 3÷15 s).

4 - Überbrückungsklemme SW1 wieder einsetzen.

Programmierung der Innensprechstellen

1 - Die Überbrückungsklemme SW2 einer x-beliebigen Außenstation abnehmen.

2 - Hörer der zu programmierenden Innensprechstelle abnehmen (für die Telefonsprechstelle siehe Schnittstellenanleitung IT/300).

3 - Türöffner- und Zusatzaste 2 gleichzeitig für mindestens 1 s drücken (die Toneinschaltung zur Außenstation bestätigt den erfolgten Vorgang).

4 - An der Außenstation die Ruftaste, an die die Innensprechstelle zu koppeln ist, drücken.

5 - Hörer wieder auflegen.

6 - Vorgang ab Punkt 2 für alle restlichen Innensprechstellen wiederholen.

7 - Überbrückungsklemme SW2 wieder einsetzen, um die Programmierung zu beenden.

ACHTUNG. Die Programmierung des eventuell vorhandenen Wählschalters VSE/300 darf nur nach der Verbindungsprogrammierung der Anrufe von der Außenstation mit den Innensprechstellen erfolgen.

AUSSENSTATION FÜR VIDEOSPRECHANLAGEN FARBIG HEVC/301

Außenstation mit Farbkamera CCD und LED mit weißem Licht für die Subjektbeleuchtung.

Die Eigenschaften und Zweck-

mäßigkeit sind denen der Außenstation HEV/301 ähnlich.

Technische Daten

- Stromversorgung: Δ 14÷18 VDC.
- Stromaufnahme: Δ
- Ruhestrom bei max. 14 V DC 230 mA;
- aktiv bei max. 14 V DC 380 mA;
- bei aktivem Elektroschloss 500 mA hinzufügen;
- für jeden HEP/306-HEP/312D 35 mA hinzufügen;
- für jeden angeschlossenen XDV/300A 40 mA hinzufügen;
- für 64 Innensprechstellen 64 mA hinzufügen.

- Mithörsperre Audio/ Video.
- Steuerung des Elektroschlusses: Stoßsteuerung für Elektroschloss zu 12 V 1 A.

- Ansprechdauer des Elektroschlusses: regelbar zwischen 1 und 15 s.

- Einschaltzeit der Anlage: 60 s.
- Rufdauer: 30 s.

- Busausgang: Stromversorgung zu 15 V DC für den Verstärker, die Innensprechstellen und den ausgeglichenen Videodriver (Z = 100 Ω).

- Ausgang Aux-Steuerung 1: 3,5 V DC zu 1 mA (nur bei aktiver Außenstation verfügbar, die Ansprechdauer entspricht der Ansprechdauer des Elektroschlusses).

- Ausgang Aux-Steuerung 2: 3,5 VDC zu 1 mA (immer verfügbar bei allen Außenstationen, die Ansprechdauer entspricht der Ansprechdauer des Elektroschlusses).

- Ausgang Einschaltung der Außenstation: 3,5 VDC zu 1 mA (während der ganzen Gesprächsdauer aktiv).

- Betriebstemperatur: von -15 °C bis +50 °C.

Technische Daten der Camera der Außenstation HEV/301

- Standard video: CCIR (EIA).
- Sensor: CCD 1/4".
- Horizontalfrequenz: 15.625 Hz (15.750 Hz EIA).
- Vertikalfrequenz: 50 Hz (60 Hz EIA).

- Videoausgang: 1Vpp komposit auf 75 Ω.

- Auflösung: 380 Zeilen.
- Mindestbeleuchtung: 5 lx.

- Verhältnis zwischen Signal und Störung: 45 dB.

- Verschluss: elektronisch automatisch von 1/50 s bis 1/100.000 s.
- Objektiv: feste Brennweite f 3.7 F 4.5.

Technische Daten der Camera der Außenstation HEVC/301

- Standard video: PAL.
- Sensor: CCD 1/4".

- Horizontalfrequenz: 15.625 Hz.
- Vertikalfrequenz: 50 Hz.

- Videoausgang: 1Vpp komposit auf 75 Ω.

- Auflösung: 330 Zeilen.
- Mindestbeleuchtung: 50 lx.

- Verhältnis zwischen Signal und Störung: 46 dB.

- Verschluss: elektronisch automatisch.

- Objectif: feste Brennweite f 3,7 F 5 (pin-hole).

Installationsanleitung

Arretierschraube mittels des mitgelieferten Innensechskantschlüssels s 2,5 abschrauben und Tableau von der Chassis abmontieren (Abb. 1).

Beide Schutzmarken der im UP - Kasten befindlichen Schraubenlöcher abnehmen und Chassis mittels beiden, mitgelieferten Schrauben fest schrauben (Abb. 2).

Anschlüsse vornehmen. Kärtchenhalter und somit Kärtchen herausnehmen und gewünschte Daten auf Namenskärtchen schreiben (Abb. 6).

ANMERKUNG. Es können bis zu max. 2 mm dicke Namenskärtchen verwendet werden.

Zur Tableaux-Montage ist zuerst der obere Teil in die Stirnseite einzufügen.

Danach Arretierschraube mit Innensechskantschlüssel s 2,5 festschrauben (Abb. 7).

électrique (fig. 5).

Le poste extérieur comprend un signal sonore d'installation occupée et une gâche électrique active. Les câblages fournis permettent un raccordement facile aux différents appareils composant le poste extérieur.

Fonction des bornes

⌋	14 ÷ 18V cc
⌋	alimentation
⌋	sortie gâche électrique
⌋	bouton-poussoir ouvre-porte
—	masse pour gâche électrique
•	sortie commande auxiliaire 1
•	sortie commande auxiliaire 2
⌋	sortie habilitation poste extérieur
⌋	B IN entrée bus provenant d'autres postes extérieurs
⌋	B OUT sortie bus vers d'autres postes intérieurs ou extérieurs

Fonction des connecteurs

Connecteur CN1 à 5 voies: à utiliser pour le raccordement à la platine HEP/306 ou HEP/312D.

Connecteur CN3 a 3 voies: à utiliser pour le raccordement aux boutons-poussoir KHPS ou KHPD.

1-rouge: au bouton-poussoir n.2.

2-orange: au bouton-poussoir n.3.

3-jaune: au bouton-poussoir n.4.

ATTENTION. Dans les installations avec plusieurs postes extérieurs, il faut conserver la même disposition des boutons-poussoir d'appel.

Connecteur CN5 à 2 voies: à utiliser pour le raccordement au kit de signalisation lumineuse KHSO.

ATTENTION. Les conducteurs des câblages qui ne sont pas utilisés doivent être isolés.

Fonction des cavaliers SW1 et SW2 (fig. 5)

SW1: programmation automatique du nombre de postes extérieurs (1 par défaut).

SW2: programmation des postes intérieurs.

Programmation du nombre de postes extérieurs (opération nécessaire uniquement en présence de plusieurs postes extérieurs)

1 - Se positionner sur le dernier poste extérieur raccordé en série au bus (en principe, celui avec les bornes B IN non connectées).

2 - Enlever le cavalier SW1.

3 - Attendre la note de confirmation (3 ÷ 15 s environ).

4 - Remettre le cavalier SW1 à sa place.

Programmation des postes intérieurs

1 - Enlever le cavalier SW2 d'un des postes extérieurs.

2 - Soulever le combiné du poste intérieur à programmer (pour le

poste intérieur téléphonique, voir les instructions de l'interface IT/300).

3 - Enfoncer simultanément les boutons-poussoir ouvre-porte et auxiliaire 2 (l'activation de l'audio vers le poste extérieur confirme que l'opération a bien été effectuée).

4 - A partir du poste extérieur, enfoncer le bouton-poussoir d'appel auquel on veut associer le poste intérieur.

5 - Raccrocher le combiné.

6 - Répéter l'opération à partir du point 2 pour tous les autres postes intérieurs.

7 - Remettre le cavalier SW2 à sa place pour quitter la programmation.

ATTENTION. La procédure de programmation du sélecteur VSE/300, s'il est présent, ne doit être effectuée qu'après la programmation de l'association des appels des postes extérieurs aux postes intérieurs.

POSTE EXTÉRIEUR PORTIER VIDÉO EN COULEURS HEVC/301

Poste extérieur portier vidéo avec télécaméra en couleurs CCD et LED à lumière blanche pour l'éclairage du sujet.

Caractéristiques et fonctions identiques à celles du poste extérieur HEV/301.

Caractéristiques techniques

- Alimentation: Δ 14 ÷ 18 Vcc.
- Absorption: Δ
- à l'arrêt avec 14 Vcc 230 mA max.;
- actif avec 14 Vcc 380 mA max.;
- avec gâche électrique active, prévoir 500 mA supplémentaires;
- pour chaque HEP/306-HEP/312D, prévoir 35 mA supplémentaires;
- pour chaque XDV/300A raccordé, prévoir 40 mA supplémentaires;
- pour 64 postes intérieurs, prévoir 64 mA supplémentaires.
- Secret de conversation audio/vidéo.
- Commande gâche électrique: de type par impulsion pour gâche électrique à 12 V 1 A.
- Durée d'activation gâche électrique: réglable de 1 à 15 s.
- Durée d'activation de l'installation: 60 s.
- Temps de durée d'appel: 30 s.
- Sortie bus: Alimentation à 15 Vcc pour amplificateur et postes intérieurs pilote vidéo de type symétrique ($Z = 100 \Omega$).
- Sortie commande aux 1: 3,5 Vcc à 1 mA (toujours disponible uniquement avec le poste extérieur actif, temps d'activation identique à celui de la gâche électrique).
- Sortie commande aux 2: 3,5 Vcc à 1 mA (toujours disponible sur toutes les postes extérieurs, durée d'activation 1 s).
- Sortie activation poste extérieur: 3,5 Vcc à 1 mA (actif pendant toute la durée de la communication).

- Température de fonctionnement: de -15 °C à +50 °C.

Caractéristiques télécaméra du poste extérieur HEV/301

- Standard vidéo: CCIR (EIA).
- Capteur: CCD 1/4".
- Fréquence horizontale: 15.625 Hz (15.750 Hz EIA).
- Fréquence verticale: 50 Hz (60 Hz EIA).
- Sortie vidéo: 1 Vpp composite sur 75 Ω .
- Résolution: 380 lignes.
- Eclairage minimum: 5 lx.
- Rapport signal/bruit: 45 dB.
- Obturateur: électronique automatique de 1/50s à 1/100.000s.
- Objectif: à focale fixe f 3.7 F 4.5.

Caractéristiques télécaméra du poste extérieur HEVC/301

- Standard vidéo: PAL.
- Capteur: CCD 1/4".
- Fréquence horizontale: 15.625 Hz.
- Fréquence verticale: 50 Hz.
- Sortie vidéo: 1 Vpp composite sur 75 Ω .
- Résolution: 330 lignes.
- Eclairage minimum: 50 lx.
- Rapport signal/bruit: 46 dB.
- Obturateur: électronique automatique.
- Objectif: à focale fixe f 3,7 F 5 (pin-hole).

Instructions pour l'installations

A l'aide de la clé mâle hexagonale de s 2,5 fournie, dévisser la vis de blocage et démonter la platine du support mural (fig. 1).

Enlever les deux étiquettes de protection se trouvant sur les trous filetés dans le boîtier d'encastrement et fixer le châssis avec les deux vis fournies (fig. 2).

Effectuer les connexions. Pour écrire les données désirées sur l'étiquette porte-nom, enlever d'abord la protection transparente puis l'étiquette (fig. 6).

NOTA. Il est possible d'utiliser des étiquettes porte-nom personnalisées ayant une épaisseur de 2 mm maximum.

Pour monter la platine, insérer d'abord la partie haute dans l'embout puis visser la vis de fixation à l'aide d'une clé mâle pour vis à six pans de s 2,5 (fig. 7).

E INSTRUCCIONES PARA LA INSTALACION

PLACA EXTERIOR DE VIDEOPORTERO HEV/301

Placa exterior de videoportero con un botón que permite la completa gestión de la instalación.

Con la combinación de las placas de pulsadores HEP/306-HEP/312 D es posible realizar instalaciones de como máximo 64 usuarios. Para los enlaces con los distribuidores video y derivados internos, la placa exterior utiliza el bus BPT X2 TECHNOLOGY, que permite transmitir, a través de un único par, todas las señales para el funcionamiento de la instalación.

F INSTRUCTIONS POUR L'INSTALLATION

POSTE EXTÉRIEUR PORTIER VIDÉO HEV/301

Poste extérieur portier vidéo à un bouton-poussoir permettant la gestion complète de l'installation. En les utilisant avec les platines boutons-poussoir HEP/306-HEP/312D, il est possible de réaliser des installations avec un maximum de 64 points d'utilisation.

Pour les raccordements avec les distributeurs vidéo et les postes intérieurs, le poste extérieur utilise le bus BPT X2 TECHNOLOGY, qui permet de transmettre dans une seule paire tous les signaux pour le fonctionnement de l'installation. Il est possible d'ajouter, en série au premier poste extérieur, trois autres postes extérieurs de portiers vidéo ou électroniques sans utiliser d'appareils supplémentaires (sélecteurs, distributeurs).

Le poste extérieur est prévu pour loger le kit de signalisation lumineuse d'installation occupée KHSO et 1 kit d'appel KHPS (ou 1 kit KHPD).

Le poste extérieur comprend:

- télécaméra CCD orientable manuellement, tant à l'horizontale qu'à la verticale de $\pm 11^\circ$ (fig. 3), avec objectif à focale fixe (pour les dimensions de la zone de prise de vue, voir fig. 4);
- groupe phonique;
- LED à infrarouges pour l'éclairage du sujet;
- trois potentiomètres pour les fonctions suivantes (fig. 3):

- ⌋ réglage du volume au poste extérieur;
- ⌋ réglage du volume au poste intérieur;
- P1 réglage (de 1 à 15 s) de la durée d'activation de la gâche

Es posible añadir, en serie con respecto a la primera placa exterior, otras tres placas exteriores, tanto de videoportero como de portero electrónico sin emplear ulteriores aparatos (selectores, distribuidores).

La placa exterior está predispu-esta para alojar al kit de señaliza-ción luminosa de instalación ocupa-da KHSO y 1 kit de llamada KHPS (o 1 kit KHPD).

La placa exterior viene completa de:

- cámara vídeo CCD orientable manualmente, tanto en horizontal como en vertical en $\pm 11^\circ$ (fig. 3), con objetivo de focal fija (para las medidas de la zona enfocada ver la fig. 4);

- grupo fónico;

- LED de infrarrojos para la ilumina-ción del sujeto;

- tres potenciómetros para las siguientes funciones (fig. 3):

- ⏮ regulación del volumen en la placa exterior;

- 🔊 regulación del volumen en el derivado interno;

- P1 regulación (de 1 a 15 s) del tiempo de activación de la cerradura eléctrica (fig. 5).

La placa exterior dispone de señal acústica de instalación ocupada y de cerradura eléctrica activa.

Los cableados incluidos en el suministro permiten una fácil conexión con los varios aparatos que componen la placa exterior.

Función de los bornes

⏮	14÷18 V cc
⏭	alimentación
🔊	salida cerradura eléctrica
🔑	botón abrepuerta
-	masa para cerradura eléctrica
•	salida comando auxiliar 1
•	salida comando auxiliar 2
🔊	salida habilitación placa exterior
⏮	entrada bus desde otras placas exteriores
⏭	B IN
⏭	B OUT
⏭	salida bus hacia los deriva-dos internos u otras placas exteriores

Función de los conectadores

Conector CN1 de 5 polos: a utilizar para la conexión con la placa HEP/306 ó HEP/312D.

Conector CN3 de 3 polos: a utilizar para la conexión con los pulsadores KHPS ó KHPD.

1-rojo: con el botón n.2.

2-naranja: con el botón n.3.

3-amarillo: con el botón n.4.

ATENCIÓN En instalaciones con varias placas exteriores es necesario mantener la misma disposición de los pulsadores de llamada.

Conector CN5 de 2 polos: a utilizar para la conexión con el kit de señalización luminosa KHSO.

ATENCIÓN. Es preciso aislar los conductores de los cableados no utilizados.

Función de los puentes SW1 y SW2 (fig. 5)

SW1: programación automática número placas exteriores (por omisión 1).

SW2: programación derivados internos.

Programación número placas exteriores (operación necesaria sólo ante varias placas externas)

1 - Ponerse en la última placa exterior conectada en serie con el bus (en general aquella con los bornes B IN no conectados).

2 - Quitar el puente SW1.

3 - Esperar la nota de confirmación (cerca 3÷15 s).

4 - Conectar de nuevo el puente SW1.

Programación de los derivados internos

1 - Quitar el puente SW2 en una placa exterior cualquiera.

2 - Descolgar el auricular del derivado interno a programar (para el derivado interno telefónico ver las instrucciones indicadas en el interfaz IT/300).

3 - Pulsar contemporáneamente los pulsadores abrepuerta y auxiliar 2 durante por lo menos 1 s (la activación del sonido hacia la placa exterior confirma la efectiva operación).

4 - Desde la placa exterior pulsar el botón de llamada con el cual asociar el derivado interno.

5 - Colgar el auricular.

6 - Repetir la operación desde el punto 2 con todos los demás derivados internos.

7 - Conectar de nuevo el puente SW2 para salir de la programación.

ATENCIÓN. El procedimiento de programación del selector VSE/300, si presente, debe ser efectuado sólo después de la programación de la asociación de las llamadas desde las placas externas con los derivados internos.

PLACA EXTERIOR DE VIDEOPORTERO DE COLORES HEVC/301

Placa exterior de videoportero provista de cámara vídeo de colores CCD y LED de luz blanca para la iluminación del sujeto.

Con características y funciones parecidas a la placa exterior HEV/301.

Características técnicas

- Alimentación: Δ 14÷18 Vcc.
- Consumo: Δ
- en reposo con 14 Vcc 230 mA máx.;
- activa con 14 Vcc 380 mA máx.;
- con cerradura eléctrica activa llega a 500 mA;
- para cada HEP/306-HEP/312D añadir 35 mA;
- para cada XDV/300A conectado añadir 40 mA;
- para 64 derivados internos añadir 64 mA.

- Secreto de conversación audio/ vídeo.
- Comando cerradura eléctrica: de tipo impulso para cerradura eléctrica de 12 V 1 A.
- Tiempo activación cerradura eléctrica: regulable entre 1 y 15 s.
- Tiempo de activación del equipo: 60 s.
- Tiempo de duración de llamada: 30 s.
- Salida bus: alimentación de 15 Vcc para amplificador y derivados internos, driver vídeo de tipo balanceado ($Z = 100\Omega$).
- Salida comando aux 1: 3,5 Vcc a 1 mA (siempre disponible sólo con placa exterior activa, tiempo de activación igual que el tiempo de activación de la cerradura eléctrica).
- Salida comando aux 2: 3,5 Vcc a 1 mA (siempre disponible en todas placas exteriores, tiempo de activación 1 s).
- Salida activación placa externa: 3,5 Vcc a 1 mA (activa durante todo el tiempo de la comunicación).
- Temperatura de funcionamiento: entre -15°C y $+50^\circ\text{C}$.

Características cámara vídeo de la placa exterior HEV/301

- Estándar vídeo: CCIR (EIA).
- Sensor: CCD 1/4".
- Frecuencia horizontal: 15.625 Hz (15.750 Hz EIA).
- Frecuencia vertical: 50 Hz (60 Hz EIA).
- Salida vídeo: 1Vpp compuesto en 75Ω .
- Resolución: 380 líneas.
- Iluminación mínima: 5 lx.
- Relación señal/ruido: 45 dB.
- Obturador: electrónico automático de 1/50s a 1/100.000s.
- Objetivo: de foco fijo f 3.7 F 4.5.

Características cámara vídeo de la placa exterior HEVC/301

- Estándar vídeo: PAL.
- Sensor: CCD 1/4".
- Frecuencia horizontal: 15.625 Hz.
- Frecuencia vertical: 50 Hz.
- Salida vídeo: 1Vpp compuesto en 75Ω .
- Resolución: 330 líneas.
- Iluminación mínima: 50 lx.
- Relación señal/ruido: 46 dB.
- Obturador: electrónico automático.
- Objetivo: de foco fijo f 3,7 F 5 (pin-hole).

Instrucciones para la instalación

Con la llave hexagonal macho de s 2,5 incluida en el suministro, desenroscar el tornillo de bloqueo y desmontar la placa de la base (fig. 1).

Quitar las dos cubiertas protectoras de los agujeros roscados en la caja de empotrar y asegurar el bastidor con los dos tornillos incluidos en el suministro (fig. 2).

Efectuar las conexiones. Para escribir los datos que se desea en el letrero de identificación, retirar el sujeta-letrero y seguidamente el propio letrero (fig. 6).

NOTA: Se pueden usar letreros de identificación personalizados

siempre y cuando no superen los 2 mm de espesor.

Para montar la placa, primero se debe introducir la parte superior en el cabezal y seguidamente, utilizando una llave macho hexagonal s 2,5, enroscar el tornillo bloqueador (fig. 7).

P INSTRUÇÕES PARA A INSTALAÇÃO

PLACA BOTONEIRA VÍDEO PORTEIRO HEV/301

Placa botoneira de videoportero com um botão que permite a total gestão do equipamento.

Com o acoplamento das placas de botões HEP/306-HEP/312D é possível realizar instalações até um máximo de 64 utilizadores.

Para as ligações com os distribuidores vídeo e derivados internos a placa botoneira utiliza o bus BPT X2 TECHNOLOGY, que consente a transmissão num único cabo bifilar de todos os sinais para o funcionamento do equipamento.

É possível acrescentar, em série à primeira placa botoneira, outras três placas botoneiras sejam elas de vídeo porteiros, que de porteiros automáticos sem a utilização de ulteriores aparelhagens (selectores, distribuidores).

A placa botoneira está predisposta para alojar o kit de sinalização luminosa de equipamento ocupado KHSO e 1 kit de chamada KHPS (ou 1 kit KHPD).

A placa botoneira está completa de:

- câmara de vídeo CCD orientável manualmente, seja na horizontal que na vertical de $\pm 11^\circ$ (fig. 3), com objectiva de focal fixa (para as dimensões da zona de filmagem ver a fig. 4);

- grupo fónico;

- LED a infravermelhos para a iluminação do sujeito;

- três potenciómetros para as seguintes funções (fig. 3):

- ⏮ regulação do volume à placa botoneira;

- 🔊 regulação do volume ao derivado interno;

- P1 regulação (desde 1 até 15 s) do tempo de activação da fechadura eléctrica (fig. 5).

A placa botoneira está dotada de sinalização acústica de equipamento ocupado e de fechadura eléctrica activa.

As cablagens em dotação permitem uma fácil ligação às várias aparelhagens que compõem a placa botoneira.

Função dos bornes

⏮	14÷18 Vcc
⏭	alimentação
🔊	saída da fechadura eléctrica
🔑	botão de abertura da porta

- massa para a fechadura eléctrica
- saída comando auxiliar 1
- saída comando auxiliar 2
- saída habilitação placa botoneira
- ↳ entrada bus de outras placas botoneiras
- ↳ B IN saída bus para os derivados internos ou outras placas botoneiras
- ↳ B OUT

Função dos conectores

Conector CN1 de 5 vias: para utilizar na ligação à placa HEP/306 ou HEP/312D.

Conector CN3 de 3 vias: para utilizar na ligação aos botões KHPS ou KHPD.

1-vermelho: ao botão n.2.

2-cor de laranja: ao botão n.3.

3-amarelo: ao botão n.4.

ATENÇÃO. Em instalações com várias placas botoneiras é necessário manter a mesma disposição dos botões de chamada.

Conector CN5 de 2 vias: para utilizar na ligação ao kit de sinalização luminosa KHSO.

ATENÇÃO. Os condutores dos conectores não utilizados devem ser isolados.

Função das pontes SW1 e SW2 (fig. 5)

SW1: programação automática número das placas botoneiras (default 1).

SW2: programação dos derivados internos.

Programação do número de placas botoneiras (operação necessária só na presença de várias placas botoneiras)

1 - Posicionar-se na última placa botoneira ligada em série ao bus (geralmente aquele com os bornes B IN não conexos).

2 - Tirar a ponte SW1.

3 - Esperar pela nota de confirmação (3÷15 s aproximadamente).

4 - Tornar a inserir a ponte SW1.

Programação derivados internos

1 - Tirar a ponte SW2 de uma placa botoneira qualquer.

2 - Levantar o auscultador do derivado interno a programar (para o derivado interno telefónico ver as instruções apresentadas na interface IT/300).

3 - Pressionar ao mesmo tempo os botões de abertura da porta e auxiliar 2 pelo menos por 1 s (a activação do áudio para a placa botoneira confirma que se verificou a operação).

4 - Desde a placa botoneira pressionar o botão de chamada ao qual associar o derivado interno.

5 - Tornar a depor o auscultador.

6 - Repetir a operação do ponto 2 para todos os restantes derivados internos.

7 - Tornar a inserir a ponte SW2 para sair da programação.

ATENÇÃO. O procedimento de programação do selector VSE/300, se presente, deve ser executado só depois da programação de associação das chamadas das placas botoneiras aos derivados internos.

Características técnicas

- Alimentação: $\Delta 14 \div 18$ Vcc.
- Absorção: Δ
- a repouso com 14 Vcc 230 mA max;
- activo com 14 Vcc 380 mA max;
- com fechadura eléctrica activa acrescentar 500 mA;
- para cada HEP/306-HEP/312D acrescentar 35 mA;
- para cada XDV/304A ligado acrescentar 40 mA;
- para 64 derivados internos acrescentar 64 mA.
- Segredo de conversação áudio/vídeo.
- Comando da fechadura eléctrica: de tipo impulsivo para a fechadura eléctrica de 12 V 1 A.
- Tempo de activação da fechadura eléctrica: regulável desde 1 até 15 s.
- Tempo de activação do equipamento: 60 s.
- Tempo de duração de chamada: 30 s.
- Saída bus: alimentação de 15 Vcc para amplificador e derivados internos, driver vídeo de tipo balanceado ($Z = 100\Omega$).
- Saída comando aux. 1: 3,5 Vcc de 1 mA (disponível só com placa botoneira activa, tempo de activação igual ao tempo de activação da fechadura eléctrica).
- Saída comando aux. 2: 3,5 Vcc de 1 mA (sempre disponível nas todas placas botoneiras, tempo de activação igual ao tempo de activação da fechadura eléctrica).
- Saída da activação da placa botoneira: 3,5 Vcc de 1 mA (activa por todo o tempo da comunicação).
- Temperatura de funcionamento: desde -15 °C até +50 °C.

Características câmara de vídeo da placa botoneira HEV/301

- Standard vídeo: CCIR (EIA).
- Sensor: CCD 1/4".
- Frequência horizontal: 15.625 Hz (15.750 Hz EIA).
- Frequência vertical: 50 Hz (60 Hz EIA).
- Saída vídeo: 1Vpp composto sobre 75 Ω .
- Resolução: 380 linhas.
- Iluminação mínima: 5 lx.
- Relação sinal de perturbação: 45 dB.
- Obturador: electrónico automático desde 1/50 s até 1/100.000 s.
- Objectiva: de focal fixa f 3.7 F 4.5.

Características câmara de vídeo da placa botoneira HEVC/301

- Standard vídeo: PAL.
- Sensor: CCD 1/4".
- Frequência horizontal: 15.625 Hz.

- Frequência vertical: 50 Hz.
- Saída vídeo: 1Vpp composto sobre 75 Ω .
- Resolução: 330 linhas.
- Iluminação mínima: 50 lx.
- Relação sinal de perturbação: 46 dB.
- Obturador: electrónico automático.
- Objectiva: de focal fixa f 3,7 F 5 (pin-hole).

Instruções para a instalação

Através da chave macho sextavada s 2,5 em dotação desapertar o parafuso de bloqueio e desmontar a placa da base (fig. 1).

Extrair os dois talões em papel de protecção aos furos com rosca na caixa de encastre e fixar o chassis através dos dois parafusos em dotação (fig. 2).

Efectuar as ligações. Para escrever os dados desejados no letreiro porta-nome, extrair o espelho que fixa o letreiro e em seguida o letreiro (fig. 6).

NOTA. Podem-se utilizar letreiros porta-nome personalizados até um máximo de 2 mm de espessura.

Para montar a placa inserir em primeiro lugar a parte superior na cabeceira e em seguida, com uma chave macho sextavado s 2,5, apertar o parafuso de fixação (fig. 7).

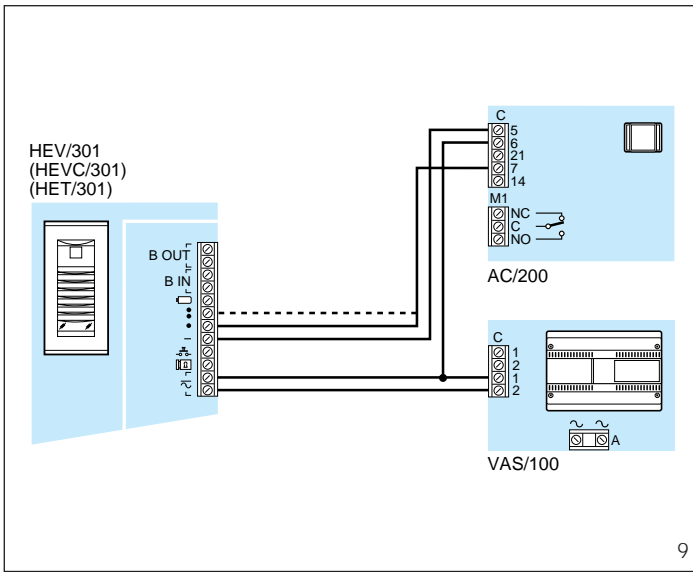
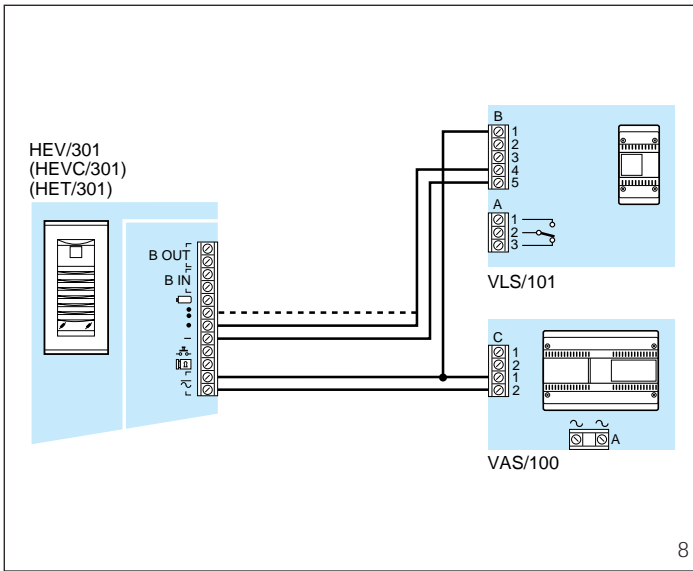

Fig.8 Esempio di collegamento uscita ausiliaria Aux 1 o Aux 2 con l'unità relè VLS/101. Alimentazione mediante VAS/100 e AS/200.

Fig.8 Sample connection of Aux 1 or Aux 2 auxiliary output with relay unit VLS/101. Power supply by means of VAS/100 and AS/200.

Abb.8 Anschlussbeispiel zwischen Zusatzausgang Aux 1 oder Aux 2 und Relaiseneinheit VLS/101. Stromversorgung über VAS/100 und AS/200.

Fig.8 Exemple de raccordement sortie auxiliaire Aux 1 ou Aux 2 avec le relais VLS/101. Alimentation par VAS/100 et AS/200.

Fig.8 Ejemplo de conexión salida auxiliar Aux 1 ó Aux 2 con la unidad relé VLS/101. Alimentación mediante VAS/100 y AS/200.

Fig.8 Exemplo de ligação de saída auxiliar Aux 1 ou Aux 2 com a unidade relé VLS/101. Alimentação através de VAS/100 e AS/200.

Fig.9 Esempio di collegamento uscita ausiliaria Aux 1 o Aux 2 con l'unità relè AC/200. Alimentazione mediante VAS/100 e AS/200.

Fig.9 Sample connection of Aux 1 or Aux 2 auxiliary output with relay unit AC/200. Power supply by means of VAS/100 and AS/200.

Abb.9 Anschlussbeispiel zwischen Zusatzausgang Aux 1 oder Aux 2 und Relaiseneinheit AC/200. Stromversorgung über VAS/100 und AS/200.

Fig.9 Exemple de raccordement sortie auxiliaire Aux 1 ou Aux 2 avec le relais AC/200. Alimentation par VAS/100 et AS/200.

Fig.9 Ejemplo de conexión salida auxiliar Aux 1 ó Aux 2 con la unidad relé AC/200. Alimentación mediante VAS/100 y AS/200.

Fig.9 Exemplo de ligação de saída auxiliar Aux 1 ou Aux 2 com a unidade relé AC/200. Alimentação através de VAS/100 e AS/200.

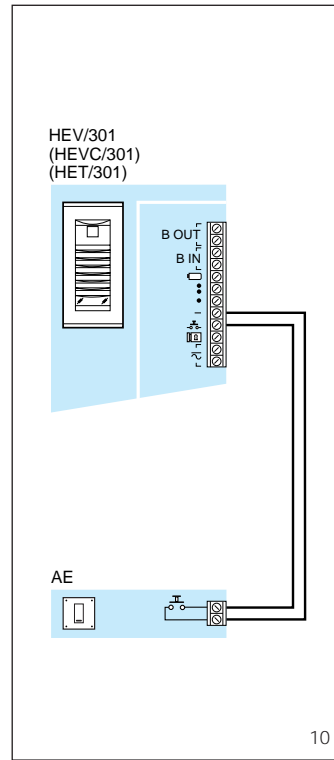

Fig.10-Schema di collegamento del pulsante ausiliario apriporta (AE).

Fig.10-Connection diagram of auxiliary door-lock release button (AE).

Abb.10-Anschlüsse zwischen Türöffnertaste (Auxiliary/Service) (AE).

Fig.10-Schéma de raccordement du bouton gâche intérieure (AE).

Fig.10-Esquema de conexión del pulsador auxiliar abrepuerta (AE).

Fig.10-Esquema de ligação do botão auxiliar de abertura de porta (AE).

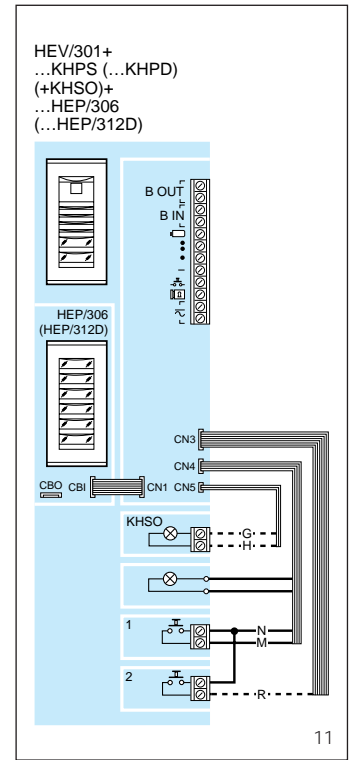

Fig.11-Colore dei conduttori relativi ai cablaggi CN3-CN4-CN5.

Fig.11-Colour coding of wires relating to CN3-CN4-CN5.

Abb.11-Farbe der Kabelleiter CN3-CN4-CN5.

Fig.11-Couleur des conducteurs relatifs aux câblages CN3-CN4-CN5.

Fig.11-Color de los conductores correspondientes a los cableados CN3-CN4-CN5.

Fig.11-Cor dos condutores relativos às cablagens CN3-CN4-CN5.

CN3

C: arancio, orange, Orange, orange, naranja, laranja

G: giallo, yellow, Gelb, jaune, amarillo, amarelo

R: rosso, red, Rot, rouge, rojo, vermelho

CN4

M: marrone, brown, Braun, marron, marrón, castanho

N: nero, black, Schwarz, noir, negro, preto

CN5

G: giallo, yellow, Gelb, jaune, amarillo, amarelo

H: grigio, grey, Grau, gris, gris, cinzento

SE 302V01

IMPIANTO VIDEOCITOFONICO PLURIFAMILIARE CON 1 INGRESSO (ALIMENTAZIONE CENTRALIZZATA DEI VIDEOCITOFONI).

MULTI-FLAT VIDEO ENTRY INSTALLATION WITH 1 ENTRANCE (CENTRALIZED VIDEO HANDSETS POWER SUPPLY).

VIDEOSPRECHANLAGE FÜR MEHRFAMILIENHAUSER MIT 1 AUSSENSTATION (ZENTRALE STROMVERSORGUNG DER VIDEOSPRECHGARNITUR).

INSTALLATION PORTIER VIDEO POUR IMMEUBLE AVEC 1 ENTREE (ALIMENTATION CENTRALISEE DES PORTIERS VIDEO).

EQUIPO DE VIDEOPORTERO ELECTRONICO MULTIFAMILIAR CON 1 ENTRADA (ALIMENTACION CENTRALIZADA DE LOS VIDEOPORTEROS).

INSTALAÇÃO VIDEOPORTEIRO PLURIFAMILIAR COM 1 ENTRADA (ALIMENTAÇÃO CENTRALIZADA DOS VIDEOPORTEIROS).

SE 302V01-A

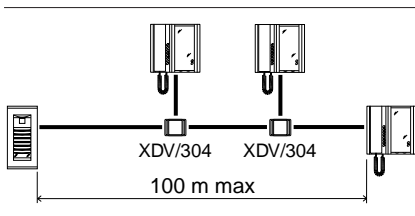
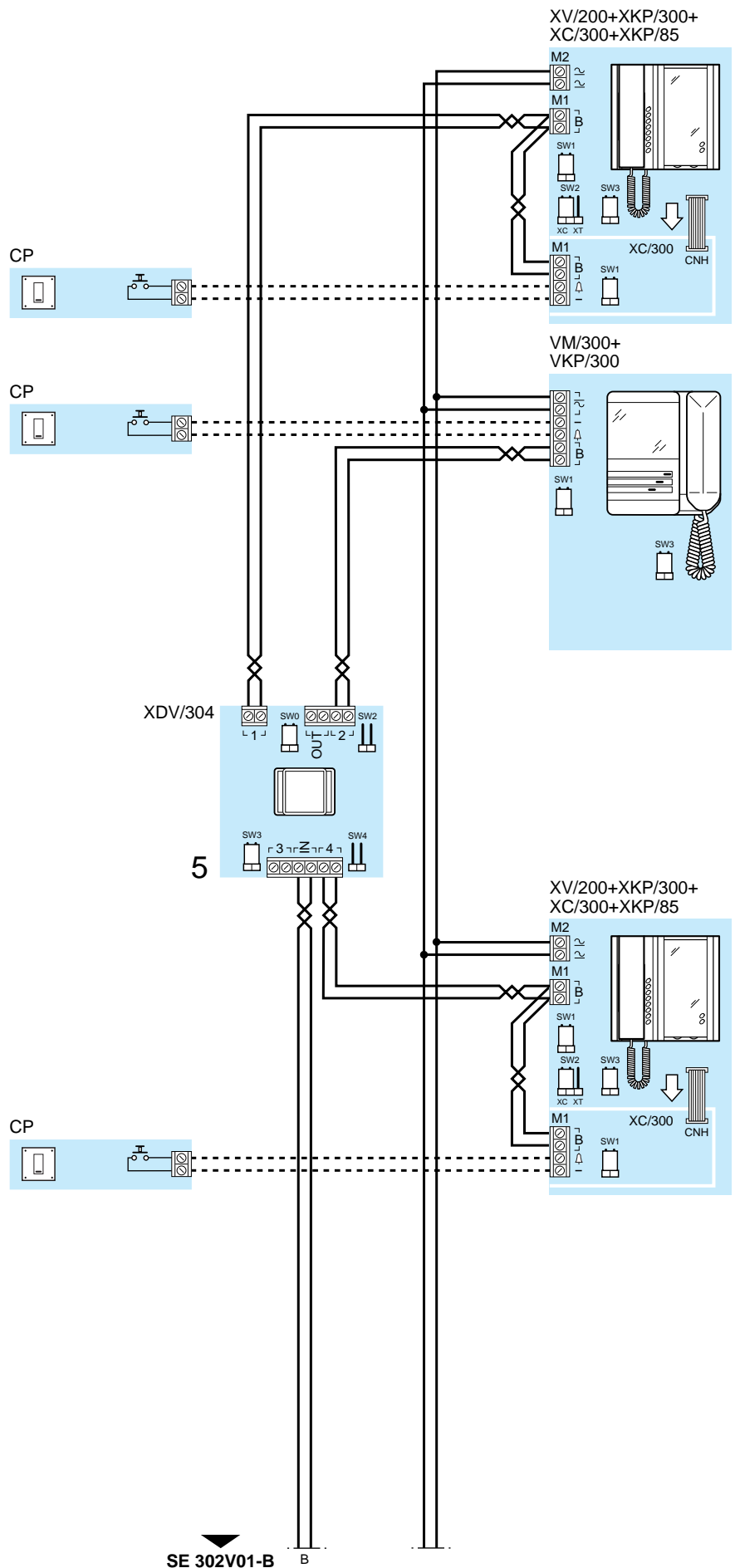

SE 302V01-B B

SE 302V01-B

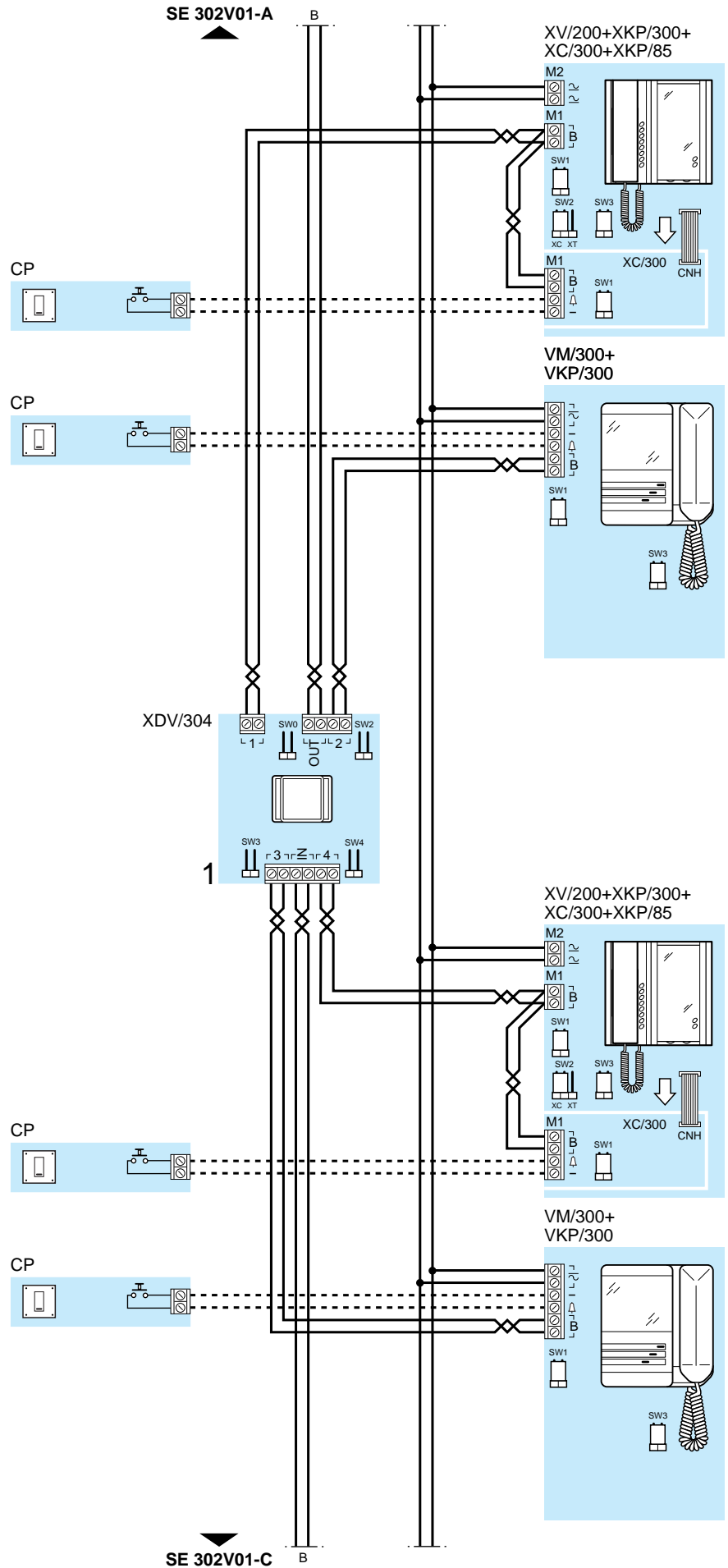

SE 302V01-C

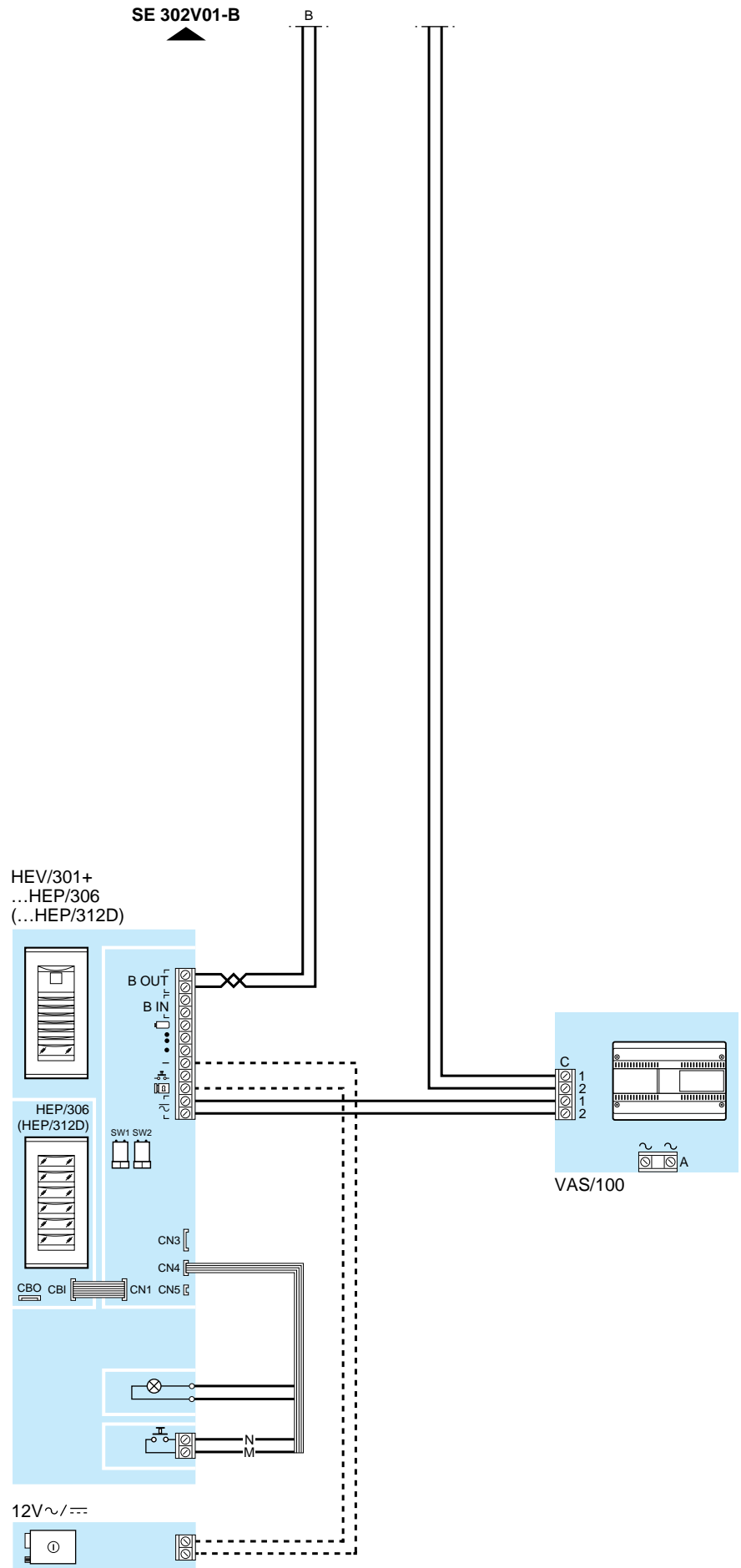

SE 302V03

IMPIANTO VIDEOCITOFONICO PLURIFAMILIARE MISTO CON MONITOR, CITOFONI E 4 INGRESSI (ALIMENTAZIONE CENTRALIZZATA DEI VIDEOCITOFONI).

MULTI-FLAT MIXED VIDEO ENTRY INSTALLATION WITH MONITORS, HANDSETS AND 4 ENTRANCES (CENTRALIZED VIDEO HANDSETS POWER SUPPLY).

GEMISCHTE VIDEOSPRECHANLAGE FÜR MEHRFAMILIENHAUSER MIT MONITOR, SPRECHGARNITUREN UND 4 AUSSENSTATIONEN (ZENTRALE STROMVERSORGUNG DER VIDEOSPRECHGARNITUR).

INSTALLATION PORTIER VIDEO POUR IMMEUBLE MIXTE AVEC MONITEURS, COMBINES ET 4 ENTREES (ALIMENTATION CENTRALISEE DES PORTIERS VIDEO).

EQUIPO DE VIDEOPORTERO MULTIFAMILIAR MIXTO CON MONITORES, DERIVADOS INTERNOS CON AURICULAR Y 4 ENTRADAS (ALIMENTACION CENTRALIZADA DE LOS VIDEOPORTEROS).

INSTALAÇÃO VIDEOPORTEIRO PLURIFAMILIAR MISTO COM MONITORES, DERIVADOS INTERNOS A AUSCULTADOR E 4 ENTRADAS (ALIMENTAÇÃO CENTRALIZADA DOS VIDEOPORTEIROS).

SE 302V03-A

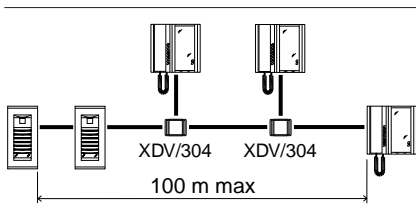
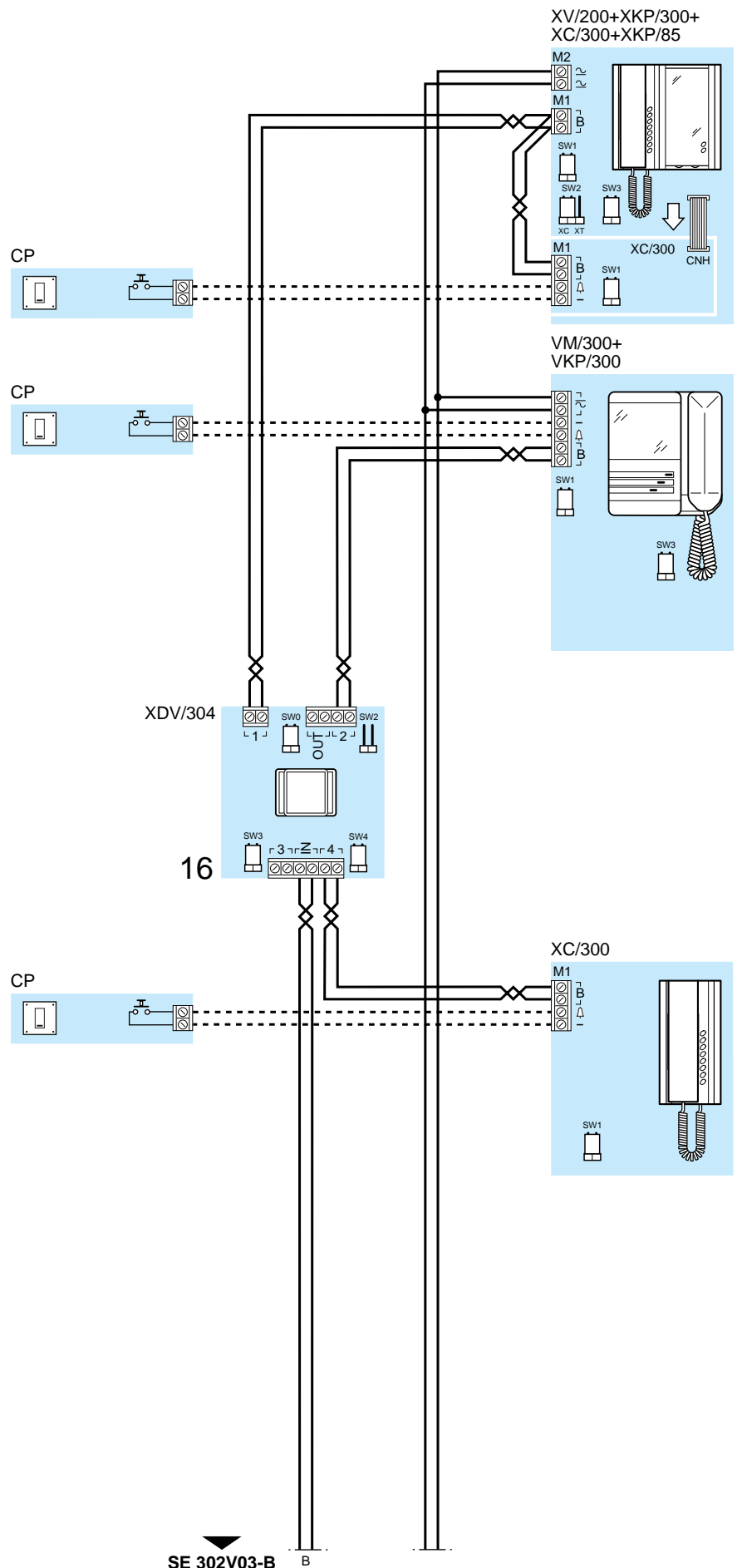

SE 302V03-B

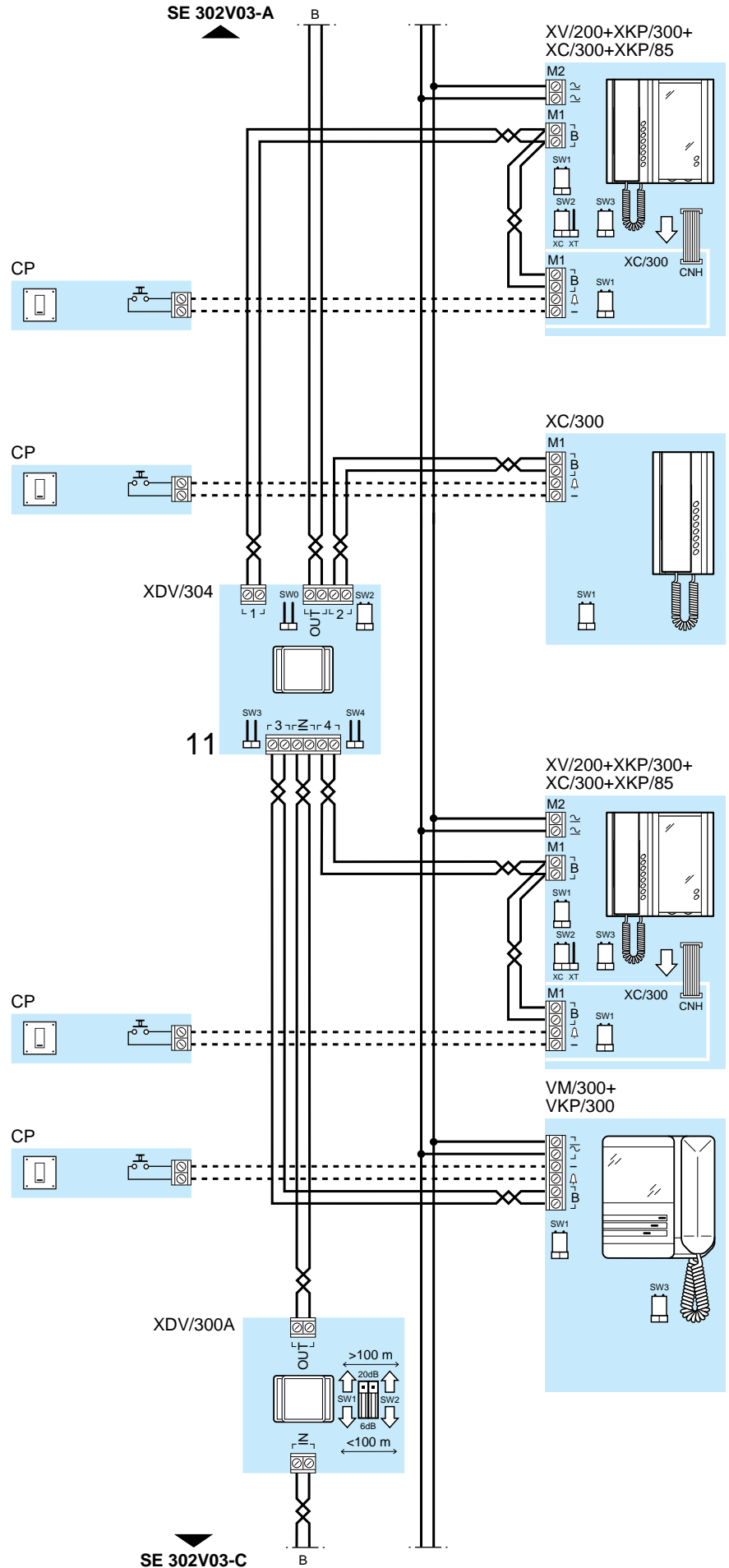

SE 302V03-C

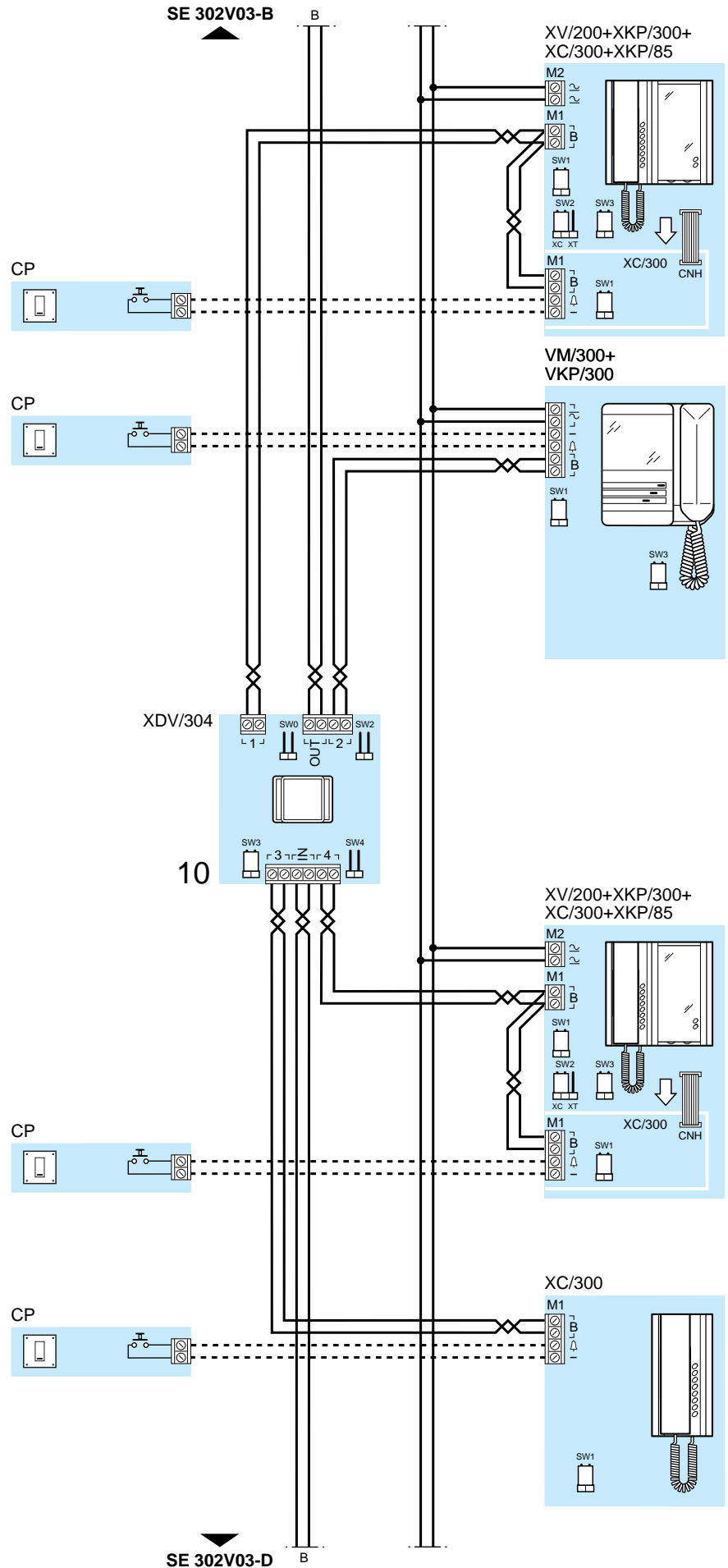

SE 302V03-D

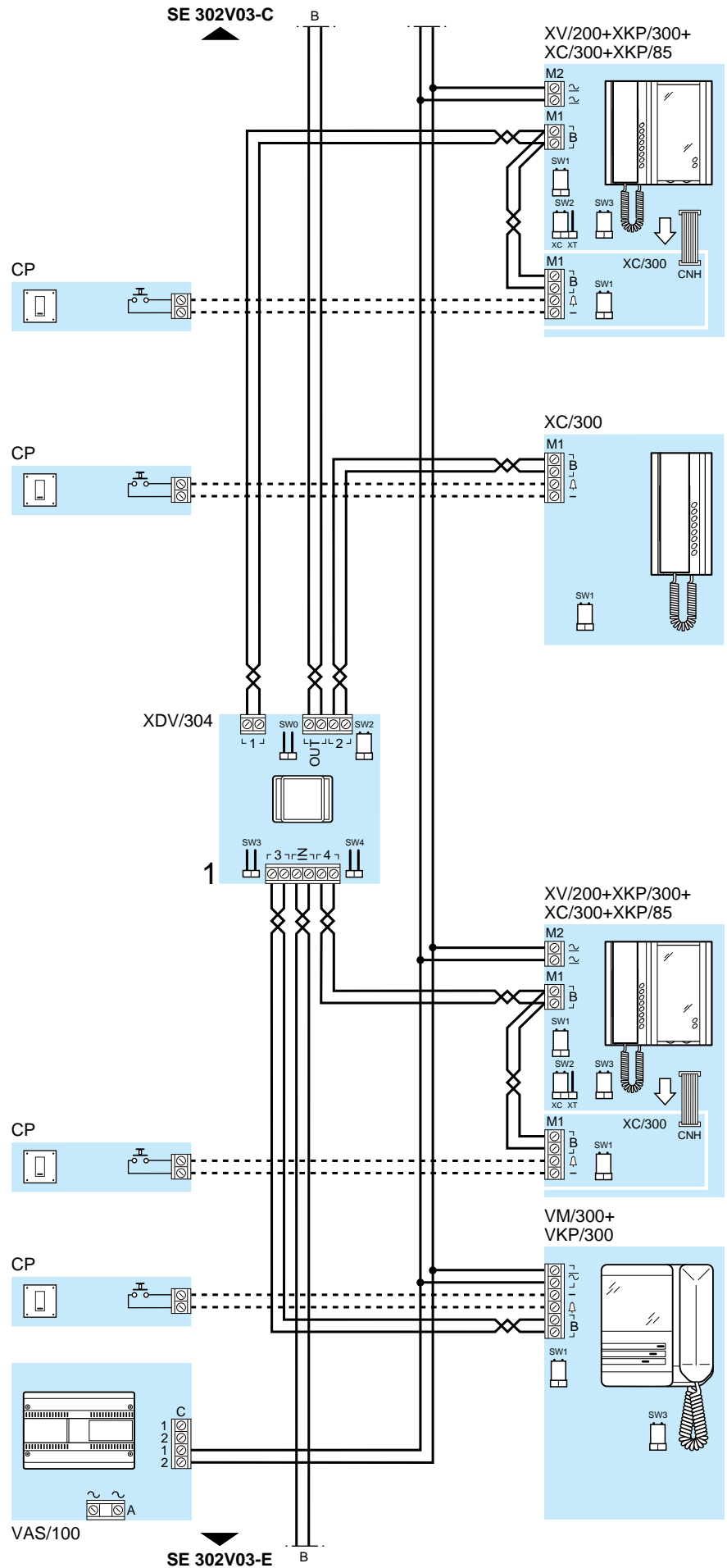

SE 302V03-E

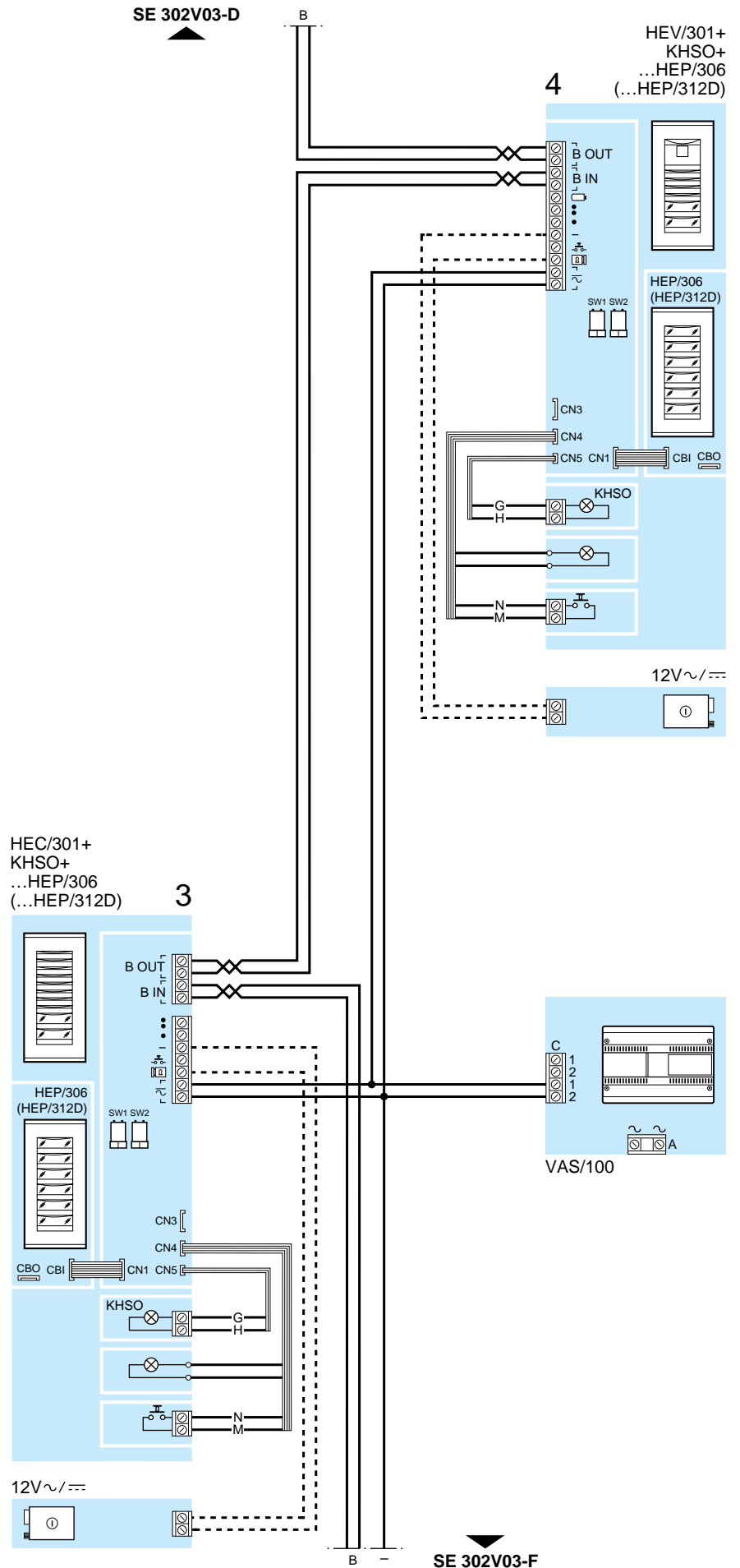

SE 302V03-F

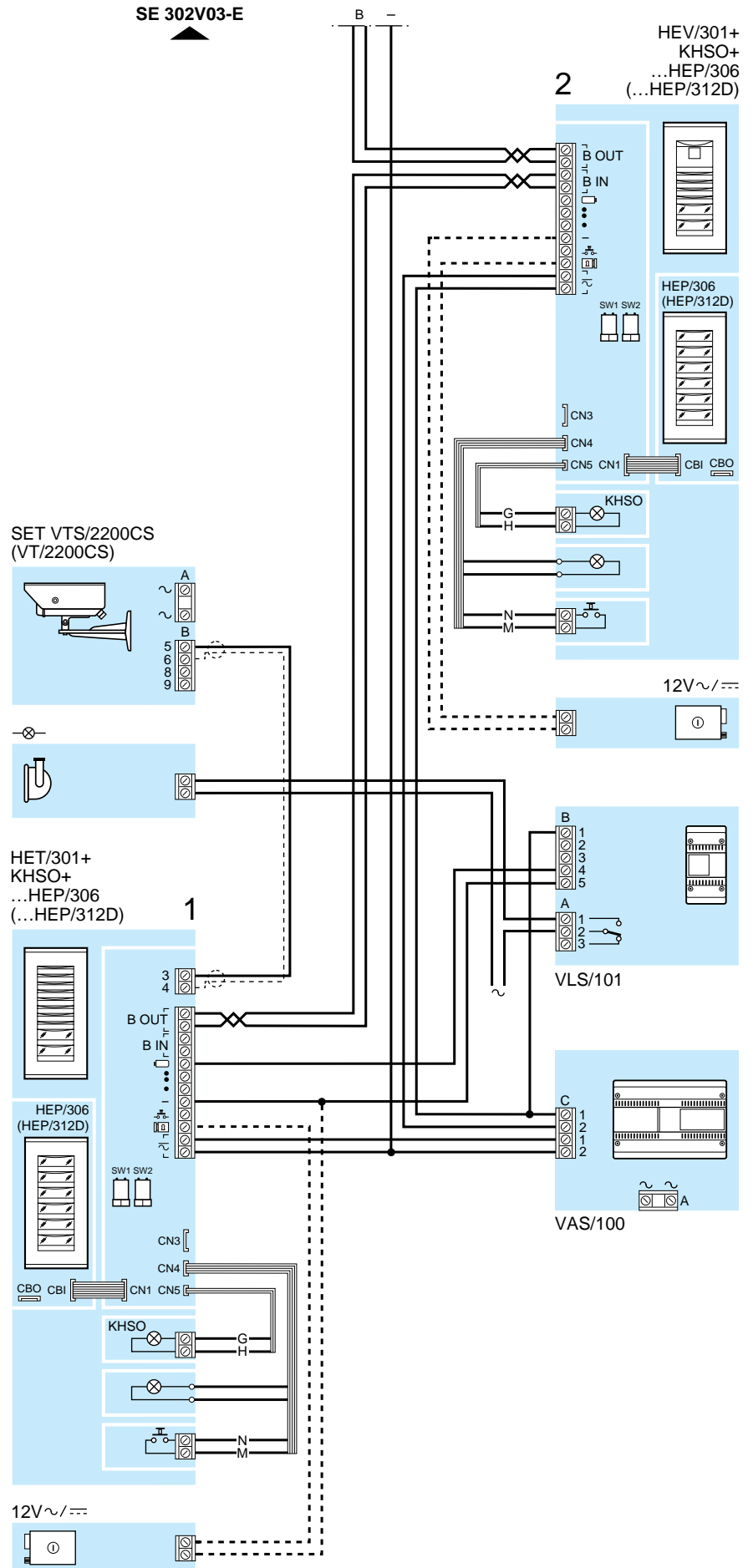

SE 302VT01

IMPIANTO VIDEOCITOFONICO PLURIFAMILIARE CON 1 INGRESSO E INTERFACCIA TELEFONICA IT/300 (ALIMENTAZIONE CENTRALIZZATA DEI VIDEOCITOFONI).

MULTI-FLAT AUDIO ENTRY INSTALLATION WITH 1 ENTRANCE AND IT/300 TELEPHONE INTERFACE (CENTRALIZED VIDEO HANDSETS POWER SUPPLY).

HAUSSPRECHANLAGE FÜR MEHRFAMILIENHÄUSER MIT 1 AUSSENSTATION UND TELEFONSCHNITTSTELLE IT/300 (ZENTRALE STROMVERSORGUNG DER VIDEOSPRECHGARNITUR).

INSTALLATION PORTIER ELECTRONIQUE POUR IMMEUBLE AVEC 1 ENTREE ET INTERFACE TELEPHONIQUE IT/300 (ALIMENTATION CENTRALISEE DES PORTIERS VIDEO).

EQUIPO DE PORTERO ELECTRONICO MULTIFAMILIAR CON 1 ENTRADA Y INTERFAZ TELEFONICA IT/300 (ALIMENTACION CENTRALIZADA DE LOS VIDEOPORTEROS).

INSTALAÇÃO TELEFONE PORTEIRO PLURIFAMILIAR COM 1 ENTRADA E INTERFACE TELEFONICA IT/300 (ALIMENTAÇÃO CENTRALIZADA DOS VIDEOPORTEIROS).

SE 302VT01-A

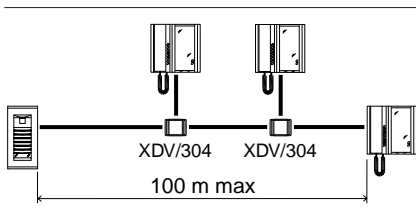
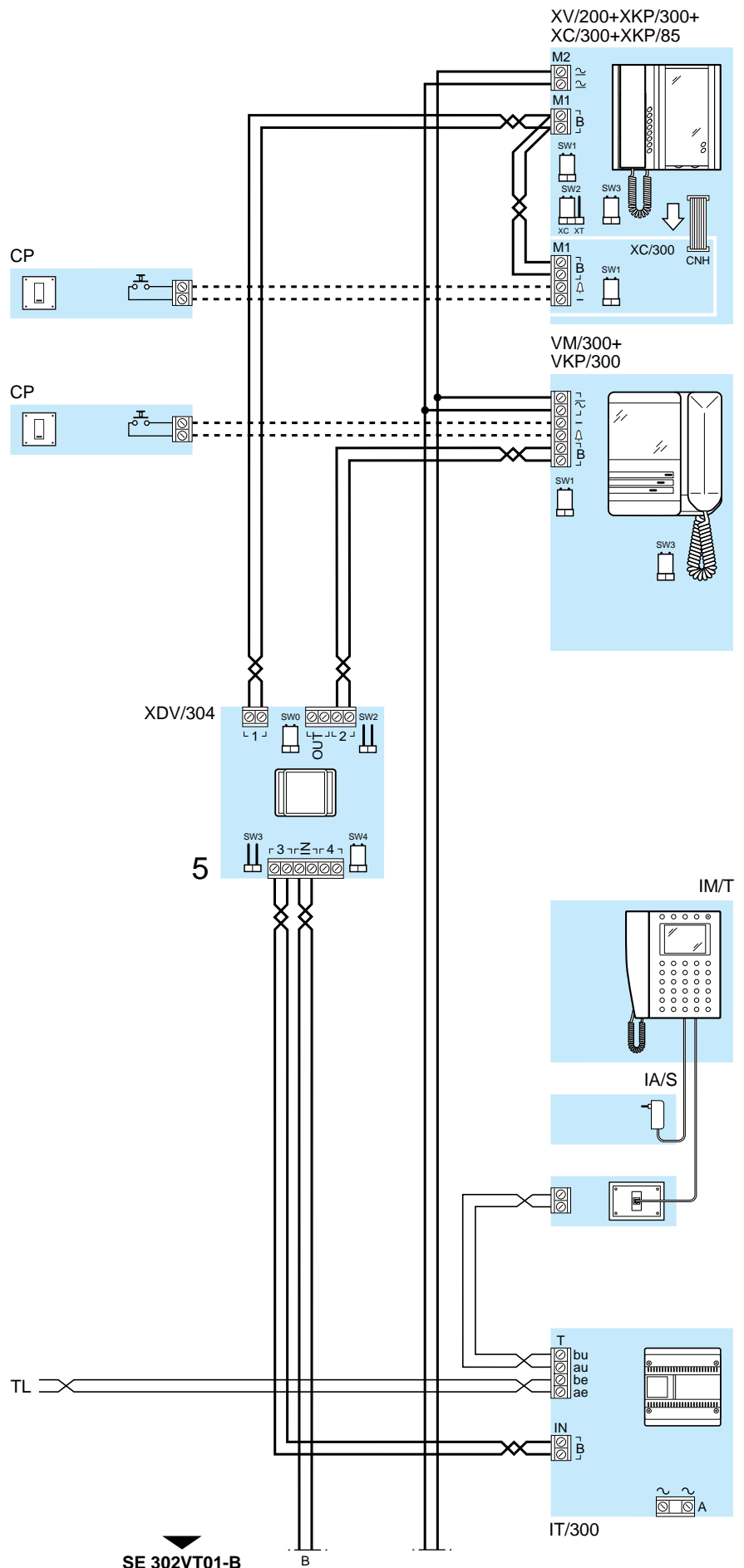

SE 302VT01-B

SE 302VT01-B

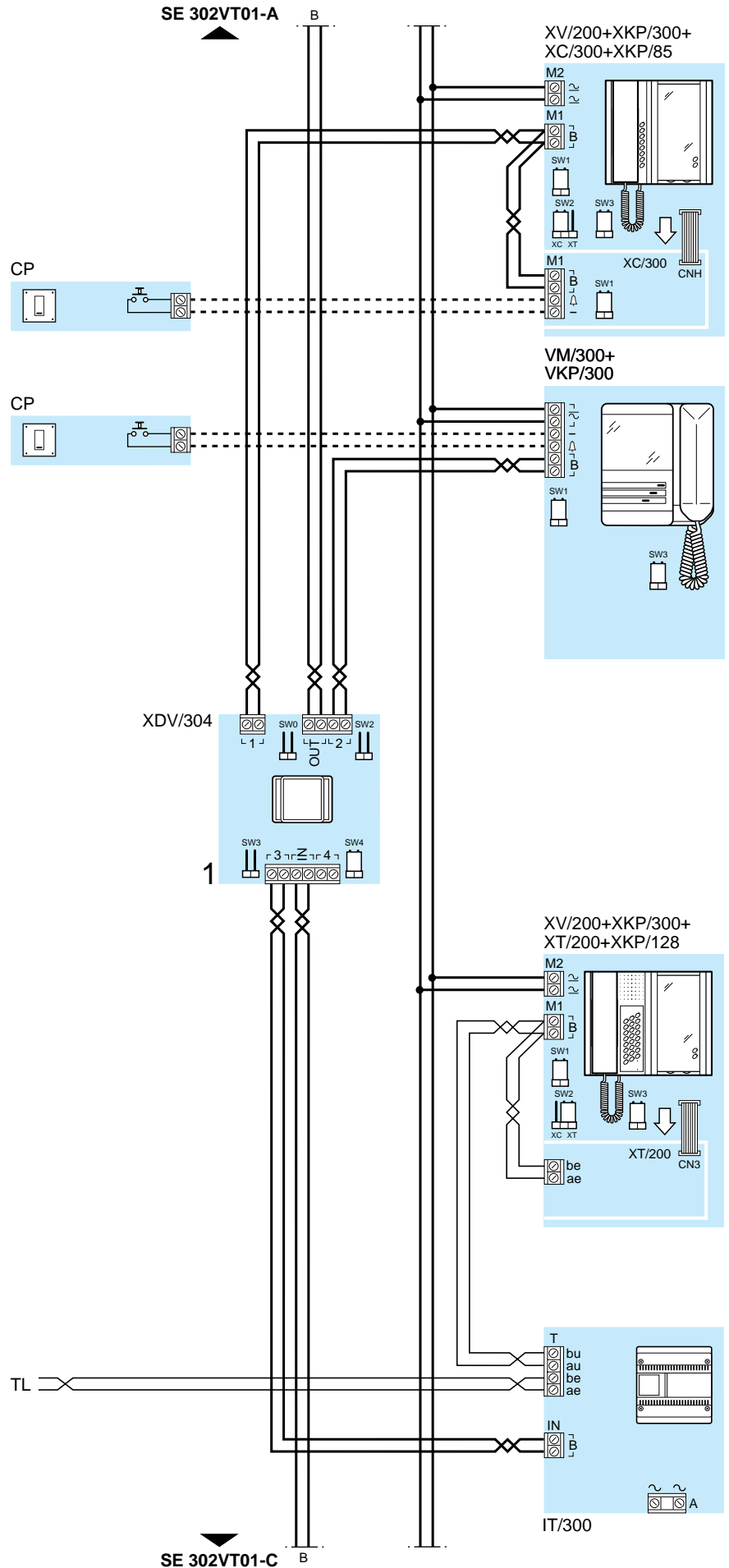

SE 302VT01-C

